

**Nikon**

APARAT FOTO DIGITAL

**D90**

Manualul utilizatorului

Ro

# Unde se poate găsi

Găsiți ceea ce căutați în:

	<b>Cuprins</b>	→	pag. viii–xiii
--	----------------	---	----------------

Găsiți elementele după funcție sau numele de meniu.

	<b>Întrebări și răspunsuri</b>	→	pag. iv–vii
--	--------------------------------	---	-------------

Știți ce doriți, dar nu cunoașteți numele funcției? Găsiți-o în cadrul indexului „Întrebări și răspunsuri”.

	<b>Indexul</b>	→	pag. 276–278
--	----------------	---	--------------

Căutați după cuvânt cheie.

	<b>Mesaje de eroare</b>	→	pag. 255–257
--	-------------------------	---	--------------

Dacă un avertisment este afișat în panoul de control, vizor sau pe monitor, găsiți soluția aici.

	<b>Localizarea defecțiunilor</b>	→	pag. 250–254
--	----------------------------------	---	--------------

Aparatul foto se manifestă neobișnuit? Găsiți soluția aici.

## **Pentru siguranța dumneavoastră**

Înainte de a utiliza aparatul foto pentru prima dată, citiți instrucțiunile de siguranță din secțiunea „Pentru siguranța dumneavoastră” (pag. xiv).

## **Ajutor**

Folosiți funcția de ajutor încorporată a aparatului foto pentru ajutor în ceea ce privește elementele de meniu și alte subiecte. Pentru detalii, consultați pagina 21.

## Conținutul pachetului

Asigurați-vă că toate elementele enumerate aici au fost livrate cu aparatul foto. *Cardurile de memorie se vând separat.*

- Aparat foto digital D90 (pag. 3)



- Capac corp (pag. 3, 240)



- Capac monitor LCD BM-10 (pag. 17)



- Capac ocular DK-5 (pag. 17)



- Baterie li-ion EN-EL3e cu capac pentru terminal (pag. 22, 23)

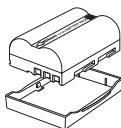

- Încărcător rapid MH-18a cu cablu de alimentare (pag. 22)

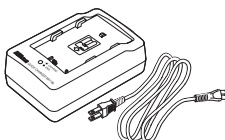

- Curea AN-DC1 (pag. 17)

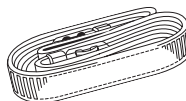

- Capac cuplă accesorii BS-1 (pag. 233)



- Cablu audio/video EG-D2 (pag. 146)



- Cablu UC-E4 USB (pag. 149, 151)

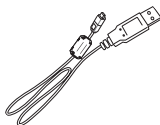

- Garanție
- Manualul utilizatorului (acest ghid)
- Ghid rapid (un ghid pentru cei aflați la prima utilizare care descrie etapele de bază, cum sunt acțiunile pentru realizarea fotografiilor, copierea imaginilor pe un computer și imprimarea fotografiilor)
- Ghid instalare software
- Software Suite CD-ROM

## Simboluri și convenții

Pentru a vă fi mai ușor să găsiți informațiile de care aveți nevoie, sunt utilizate următoarele simboluri și convenții:



Această pictogramă indică precauțiile, informațiile ce trebuie citite înainte de utilizare pentru a preveni deteriorarea aparatului foto.



Această pictogramă indică notele, informațiile ce trebuie citite înainte de utilizarea aparatului foto.

### Informații referitoare la mărci înregistrate

Macintosh, Mac OS și QuickTime sunt mărci înregistrate ale Apple Inc. Microsoft, Windows și Windows Vista mărci înregistrate ale Microsoft Corporation din Statele Unite și/sau alte țări. Sigla SD este o marcă comercială a SD Card Association. PictBridge și sigla SDHC sunt mărci comerciale. HDMI, sigla HDMI și High-Definition Multimedia Interface sunt mărci comerciale sau mărci comerciale înregistrate ale HDMI Licensing LLC. Toate celelalte denumiri comerciale menționate în acest manual sau în alte documente furnizate împreună cu produsul dumneavoastră Nikon sunt mărci înregistrate sau mărci comerciale înregistrate ale deținătorilor respectivi.





**Introducere**



**Fotografiere de bază și redare**



**Mai multe detalii despre fotografie (toate modurile)**



**Modurile P, S, A și M**



**Mai multe detalii despre redare**



**Conexiuni**



**Meniul redare**



**Meniul fotografiere**



**Setări personalizate**



**Meniul setare**



**Meniul de retușare**



**Recent Settings (Setări Recente)/**



**My Menu (Meniul meu)**



**Note tehnice**

# Întrebări și răspunsuri

Găsiți ceea ce căutați utilizând acest index „Întrebări și răspunsuri”.

## Funcții noi

Întrebare	Expresie cheie	Consultați pagina
Pot utiliza monitorul ca vizor?	Vizualizare în timp real	43
Cum captez filme?	Înregistrare filme	50
Pot controla modul în care sunt procesate fotografiile?	Opțiuni de control fotografie	108
Cum păstrez detaliile din umbre și evidențieri?	Active D-Lighting (D-Lighting activ)	119
Cum mențin un subiect în focalizare când schimb compoziția?	Urmărire 3D	173
Cum pot șterge praful de pe filtrul low-pass ce protejează senzorul de imagine?	Clean Image Sensor (Curățare senzor imagine)	203

## Întrebări frecvent puse

Întrebare	Expresie cheie	Consultați pagina
Cum pot utiliza meniurile?	Utilizarea meniurilor	18
Cum pot obține mai multe informații despre un meniu?	Ajutor	21
Pot obține acces rapid la setările utilizate frecvent?	My Menu (Meniul meu)	225
Pot obține acces rapid la setările utilizate recent?	Recent settings (Setări recente)	224
Ce înseamnă aceste indicatoare?	Panou de control, vizor	7, 9
Ce înseamnă acest avertisment?	Mesaje și afișaje de eroare	255
Câte fotografii mai pot efectua cu acest card?	Numărul de expuneri rămase	35
De câtă sarcină pentru alimentare mai dispune bateria?	Nivel baterie	34
Ce înseamnă „expunere” și cum funcționează aceasta?	Expunere	79
Ce fac cu capacul vizorului?	Autodeclanșator, telecomandă	66, 68
Ce unități opționale de bliț (Speedlights) pot utiliza?	Unități opționale de bliț	233
Ce obiective pot utiliza?	Obiective	228
Ce accesorii sunt disponibile pentru aparatul meu foto?	Accesorii	239
Ce carduri de memorie pot utiliza?	Carduri de memorie aprobate	242
Ce software este disponibil pentru aparatul meu foto?	Accesorii	240
Cui îi pot cere să repare sau să inspecteze aparatul foto?	Service-ul pentru aparatul foto	247
Cum pot curăța aparatul foto sau obiectivul?	Curățarea aparatului foto	243

## Setarea aparatului foto

Întrebare	Expresie cheie	Consultați pagina
Cum opresc clipirea anumitor părți din fotografiile mele?	Informații fotografie, evidențieri	131, 163
Cum pot focaliza vizorul?	Focalizare vizor	32
Cum pot împiedica oprirea monitorului?	Monitor oprit	180
Cum pot seta ceasul?	World time (Ora universală)	204
Cum setez ceasul pentru economie de lumină în timpul zilei?		
Cum pot modifica fuserile orare atunci când călătoresc?		
Cum reglez luminozitatea monitorului?	LCD brightness (Luminozitate LCD)	202
Cum pot restabili setările implicite?	Reinițializare cu două butoane	75
Cum opresc indicatorul luminos de pe partea din față a aparatului foto?	Dispozitiv iluminare asistență AF	174
Pot afișa o rețea de încadrare în vizor?	Afișare rețea	181
Cum văd panoul de control în întuneric?	Luminator LCD	8, 196
Cum pot împiedica oprirea afișajelor declanșatorului și ale diafragmei?	Măsurare automată oprită	35, 179
Cum schimb întârzierea autodeclanșatorului?	Autodeclanșator	66, 179
Cum schimb întârzierea telecomenzii?	Telecomandă	68, 180
Cum împiedic aparatul foto să emită un semnal sonor?	Beep (Semnal sonor)	180
Pot afișa meniurile într-o altă limbă?	Language (Limba)	204
Cum pot preveni reinițializarea numărului fișierului la introducerea unui nou card de memorie?	File number sequence (Secvență număr fișier)	182
Cum resetez numărul fișierului la 1?		

## Fotografierea

Întrebare	Expresie cheie	Consultați pagina
Există o cale ușoară de capta instantanee?	Mod automat	34
Există o cale ușoară de a face fotografii mai creative?	Moduri scenă	41
Pot să fac fotografii fără bliț?	Mod ☺	34
	Mod bliț	71
	Sensibilitate ISO	74
Cum scot în evidență subiectul unui portret?	Mod portret	41
Cum fac fotografii reușite cu peisaje?	Mod peisaj	41
Cum fac primplanuri ale unor obiecte mici?	Mod primplan	42
Cum „îngheț” un subiect în mișcare?	Mod sporturi	42
Pot include fundaluri de noapte în portretele mele?	Mod portret de noapte	42
Cum pot realiza fotografii multe mai rapid?	Mod declanșare	64
Pot fotografia un autoportret?	Autodeclanșator	66
Există o telecomandă pentru acest aparat foto?	Telecomandă	68
Cum reglez expunerea?	Modurile <b>P</b> , <b>S</b> , <b>A</b> și <b>M</b>	78
Cum pot opri sau încetășa mișcarea obiectelor dinamice?	Mod <b>S</b> (prioritate declanșare automată)	81
Cum încetășez detaliile din fundal?	Mod <b>A</b> (prioritate diafragmă automată)	82
Pot face fotografiile mai luminoase sau mai întunecate?	Compensare expunere	90
Cum pot realiza o expunere în timp?	Expuneri de lungă durată	85
Cum folosesc blițul?	Fotografiere cu bliț	70
Blițul se poate declanșa automat atunci când este necesar?	Mod bliț	70
Cum împiedic blițul să se declanșeze?		
Cum împiedic efectul de ochi roșii?	Reducere ochi roșii	71
Pot controla modul în care focalizează aparatul foto?	Focalizare automată	54
Cum focalizez pe un subiect în mișcare?	Mod focalizare automată	54
Cum aleg unde focalizează aparatul foto?	Punct de focalizare	56
Pot schimba compoziția după focalizare?	Blocare focalizare	57
Pot crea o expunere multiplă?	Multiple exposure (Expunere multiplă)	121
Cum îmbunătățesc calitatea imaginii?	Calitatea și formatul imaginii	62, 63
Cum pot realiza fotografii mai mari?		
Cum pot scrie mai multe fotografii pe cardul de memorie?		
Pot face fotografii de dimensiuni reduse pentru e-mail?		

## Vizualizarea și retușarea fotografiilor

Întrebare	Expresie cheie	Consultați pagina
Pot vizualiza propriile fotografii pe aparatul foto?	Redarea pe aparatul foto	48, 128
Pot vizualiza mai multe informații despre fotografii?	Informații fotografii	129
Cum pot renunța la o fotografie nedorită?	Ștergerea fotografiilor individuale	49, 140, 162
Pot șterge mai multe fotografii deodată?	Delete (Ștergere)	162
Pot mări pe unele fotografii pentru a mă asigura că sunt focalizate?	Zoom redare	138
Pot proteja unele fotografii de ștergere accidentală?	Protejare	139
Există o opțiune de redare automată („diapozitive”)?	Pictmotion Slide show (Diapozitive)	141, 143
Pot vizualiza fotografiile proprii pe TV?	Redarea pe televizor	146
Pot vizualiza propriile fotografii în HD?	HDMI	147
Pot copia fotografii pe computerul propriu?	Conectarea la computer	148
Cum pot imprima fotografii?	Imprimarea fotografiilor	150
Pot imprima fotografiile fără un computer?	Imprimare prin USB	151
Pot imprima data pe propriile fotografii?	Time stamp (Amprentă moment), DPOF	152, 155
Cum pot comanda imprimări profesionale?	Print set (DPOF) (Setare imprimare (DPOF))	157
Cum scot în evidență detaliile în umbră?	D-Lighting	212
Pot scăpa de „ochii-roșii”?	Red-eye correction (Remediere ochi roșii)	212
Pot decupa fotografiile pe aparatul foto?	Trim (Decupare)	213
Pot crea o copie monocromă a fotografiei?	Monochrome (Monocrom)	214
Pot crea o copie în culori diferite?	Filter effects (Efecte filtru)	215
Cum reglez culorile existente?	Color balance (Balans de culoare)	216
Pot face o copie mică a unei fotografii?	Small picture (Imagine mică)	216
Pot suprapune două fotografii pentru a crea o singură imagine?	Image overlay (Suprapunere imagine)	218
Pot utiliza aparatul foto pentru a crea copii JPEG ale fotografiilor NEF (RAW)?	NEF (RAW) processing (Procesare NEF (RAW))	220
Există un mod rapid de a retușa fotografiile?	Quick retouch (Retușare rapidă)	221
Pot îndrepta fotografiile?	Straighten (Îndreptare)	221
Cum reduc distorsiunea?	Distortion control (Control distorsiune)	222
Pot crea efectul de obiectiv ochi de pește?	Fisheye (Ochi de pește)	222
Pot compara copiile retușate cu originalele?	Side-by-side comparison (Comparație în paralel)	223

# Cuprins

Întrebări și răspunsuri .....	iv
Pentru siguranța dumneavoastră .....	xiv
Note .....	xvi







## Introducere 1

---

Prezentare generală .....	2
Familiarizarea cu aparatul foto .....	3
Corpul aparatului foto .....	3
Selector de mod .....	6
Panoul de control .....	7
Vizorul .....	9
Afișajul informațiilor despre fotografie .....	10
Selectoarele de comandă .....	13
Atașarea curelei aparatului foto AN-DC1 .....	17
Capacul pentru monitor BM-10 .....	17
Manșonul ocularului vizorului DK-21 .....	17
Meniuri aparat foto .....	18
Utilizarea meniurilor aparatului foto .....	19
Ajutor .....	21
Primii pași .....	22
Încărcarea bateriei .....	22
Introducerea bateriei .....	23
Montarea unui obiectiv .....	25
Setarea de bază .....	27
Introducerea cardurilor de memorie .....	29
Reglarea focalizării vizorului .....	32

## Fotografiere de bază și redare 33

---

Fotografiere "vizează și declanșează" (modurile  și  ) .....	34
Pasul 1: Porniți aparatul foto .....	34
Pasul 2: Alegerea modurilor de fotografiere și de focalizare .....	36
Pasul 3: Verificați setările aparatului foto .....	36
Pasul 4: Încadrarea fotografiei .....	37
Pasul 5: Focalizare .....	38
Pasul 6: Fotografierea .....	39
Fotografie creativă (modurile scenă) .....	41
 Portrait (Portret) .....	41
 Landscape (Peisaj) .....	41
 Close up (Primplan) .....	42
 Sports (Sporturi) .....	42
 Night portrait (Portret noapte) .....	42
Încadrarea fotografiilor pe monitor (vizualizare în timp real) .....	43
Redare de bază .....	48
Ștergerea fotografiilor nedorite .....	49

Înregistrarea și vizualizarea filmelor (vizualizare în timp real).....	50
--	----

## **Mai multe detalii despre fotografie (toate modurile) 53**

---

Focalizarea.....	54
Focalizarea automată .....	54
Selectare punct focalizare .....	56
Blocarea focalizării.....	57
Focalizare manuală .....	59
Calitate și dimensiune imagine.....	61
Image Quality (Calitate imagine) .....	62
Image Size (Dimensiune imagine).....	63
Mod funcționare.....	64
Mod continuu .....	65
Modul autodeclanșator (☺).....	66
Utilizarea unei telecomenzi opționale (☒) .....	68
Utilizarea blițului încorporat .....	70
Modul bliț .....	71
Sensibilitate ISO.....	74
Reinițializare cu două butoane .....	75

## **Modurile P, S, A și M 77**

---

Viteza de declanșare și diafragma .....	78
Mod <b>P</b> (Auto programat) .....	80
Mod <b>S</b> (Prioritate declanșare automată) .....	81
Mod <b>A</b> (Prioritate diafragmă automată) .....	82
Mod <b>M</b> (Manual).....	83
Expunere .....	87
Măsurare.....	87
Blocarea expunerii automate (Doar Modurile P, S și A) .....	88
Compensare expunere .....	90
Compensare bliț.....	91
Expunere și bracketing bliț.....	92
White Balance (Balans de alb).....	95
Reglaj fin balans de alb .....	97
Alegerea unei temperaturi de culoare.....	99
Presetare manuală .....	100
Picture Controls (Opțiuni de control fotografie) .....	108
Selectarea opțiunilor de control fotografie Nikon .....	109
Modificarea opțiunilor de control existente ale fotografiei.....	110
Creare opțiuni de control fotografiere personalizate.....	113
Împărțșirea comenzilor opțiunilor de control fotografie .....	115
Gestionarea opțiunilor de control fotografie .....	117
Active D-Lighting (D-Lighting activ) .....	119
Multiple Exposure (Expunere multiplă).....	121
Unitatea GP-1 GPS .....	124

## Mai multe detalii despre redare

127

Redare cadru întreg .....	128
Informații fotografii .....	129
Redare miniatură .....	135
Redare calendar .....	136
Realizarea unui primplan: Transfocare la redare .....	138
Protejarea fotografiilor împotriva ștergerii .....	139
Ștergerea fotografiilor individuale .....	140
Pictmotion (Imagine în mișcare).....	141
Slide show (Prezentările de diapozitive) .....	143

## Conexiuni

145





Vizualizarea fotografiilor pe TV .....	146
Dispozitive cu definiție standard .....	146
Dispozitive HD .....	147
Conectarea la un computer .....	148
Înainte de a conecta aparatul foto .....	148
Conectarea aparatului foto .....	149
Imprimarea fotografiilor .....	150

## Indicații meniu

159

▶ Meniul redare: Gestionarea imaginilor .....	160
Selectarea mai multor fotografii .....	160
Delete (Ștergere) .....	162
Playback Folder (Redare folder) .....	162
Hide Image (Ascundere imagine) .....	162
Display Mode (Mod afișare) .....	163
Image Review (Revizuire imagine) .....	163
Rotate Tall (Rotire fotografie pe înălțime) .....	163
Pictmotion (Imagine în mișcare) .....	163
Slide Show (Prezentare diapozitive) .....	164
Print Set (DPOF) (Setare imprimare (DPOF)) .....	164
📷 Meniul fotografiere: Opțiuni fotografiere .....	165
Set Picture Control (Setare control fotografie) .....	165
Manage Picture Control (Gestionare control fotografie) .....	165
Image Quality (Calitatea imaginii) .....	165
Image Size (Dimensiune imagine) .....	165
White Balance (Balans de alb) .....	165
ISO Sensitivity Settings (Setări de sensibilitate ISO) .....	166
Active D-Lighting (D-Lighting activ) .....	166
Color Space (Spațiu de culoare) .....	167
Long Exp. NR (Long Exposure Noise Reduction) (Reducere zgomot expunere îndelungată) .....	167
High ISO NR (NR ISO ridicat) .....	168
Active Folder (Folder activ) .....	169
Multiple Exposure (Expunere multiplă) .....	170
Movie setting (Setare film) .....	170









 Setări personalizate: Setările camerei cu acord fin .....	171
 Reset custom settings (Reimplicitzare setări personalizate) .....	172
a: Autofocus (Focalizare automată) .....	173
a1: AF-area Mode (Mod zonă AF) .....	173
a2: Center Focus Point (Punctul de focalizare central) .....	174
a3: Built-in AF-Assist Illuminator (Dispozitiv iluminare asistență AF încorporat) .....	174
a4: AF Point Illumination (Iluminare punct AF) .....	175
a5: Focus Point Wrap-Around (Înconjurare punct de focalizare) .....	175
a6: AE-L/AF-L for MB-D80 (AE-L/AF-L pentru MB-D80) .....	176
a7: Live View Autofocus (Focalizare automată pentru vizualizare în timp real) .....	176
b: Metering/Exposure (Măsurare/Expunere) .....	177
b1: EV Steps for Exposure Cntrl. (Pași EV pentru control expunere) .....	177
b2: Easy Exposure Compensation (Compensare expunere simplă) .....	177
b3: Center-Weighted Area (Zonă central-evaluativă) .....	178
b4: Fine Tune Optimal Exposure (Expunere optimă acord fin) .....	178
c: Timers/AE Lock (Cronometre/Blocare AE) .....	179
c1: Shutter-Release Button AE-L (Buton declanșare AE-L) .....	179
c2: Auto Meter-off Delay (Întârziere măsurare automată) .....	179
c3: Self-Timer (Autodeclanșator) .....	179
c4: Monitor off Delay (Întârziere oprire monitor) .....	180
c5: Remote on Duration (Durată activare telecomandă) .....	180
d: Shooting/Display (Fotografiere/afișaj) .....	180
d1: Beep (Semnal sonor) .....	180
d2: Viewfinder Grid Display (Afișaj rețea vizor) .....	181
d3: ISO Display and Adjustment (Afișare și reglare ISO) .....	181
d4: Viewfinder Warning Display (Afișare avertismente vizor) .....	181
d5: Screen Tips (Sfaturi ecran) .....	182
d6: CL Mode Shooting Speed (Viteză fotografiere mod CL) .....	182
d7: File Number Sequence (Secvență număr fișier) .....	182
d8: Shooting Info Display (Afișaj info fotografiere) .....	183
d9: LCD Illumination (Iluminare LCD) .....	183
d10: Exposure Delay Mode (Modul întârziere expunere) .....	183
d11: Flash Warning (Avertizare bliț) .....	183
d12: MB-D80 Battery Type (Bateria de tip MB-D80) .....	184
e: Bracketing/Flash (Bracketing/Bliț) .....	185
e1: Flash Shutter Speed (Viteză declanșare bliț) .....	185
e2: Flash Cntrl for Built-in Flash (Control bliț pentru bliț încorporat) .....	185
e3: Modeling Flash (Bliț de modelare) .....	191
e4: Auto Bracketing Set (Setare bracketing automat) .....	191
e5: Auto FP (FP automat) .....	195
e6: Bracketing Order (Ordine bracketing) .....	195
f: Controls (Controale) .....	196
f1:  Switch (Comutator  ) .....	196
f2: OK Button (Shooting Mode) (Buton OK (Modul Fotografiere)) .....	196
f3: Assign FUNC. Button (Atribuire buton FUNC.) .....	197
f4: Assign AE-L/AF-L Button (Atribuire buton AE-L/AF-L) .....	200
f5: Customize Command Dials (Personalizare selectoare de comandă) .....	201
f6: No Memory Card? (Absență card de memorie?) .....	201
f7: Reverse Indicators (Inversare indicatoare) .....	201

☰ Meniul setare: Setarea aparatului foto .....	202
Format Memory Card (Formatare card de memorie) .....	202
LCD Brightness (Luminozitate LCD) .....	202
Clean Image Sensor (Curățare senzor imagine).....	203
Lock Mirror up for Cleaning (Blocare oglindă sus pentru curățare).....	203
Video Mode (Mod video) .....	203
HDMI .....	203
World Time (Ora universală) .....	204
Language (Limba) .....	204
Image Comment (Comentariu imagine) .....	205
Auto Image Rotation (Rotire automată a imaginii) .....	205
Image dust off ref photo (Reducerea prafului de pe imagine).....	206
Battery Info (Info baterie).....	208
GPS .....	208
Eye-Fi Upload (Încărcare Eye-Fi).....	208
Firmware Version (Versiune firmware).....	208
☑ Meniul de retușare: Crearea copiilor retușate .....	209
Crearea copiilor retușate .....	210
D-Lighting .....	212
Red-Eye Correction (Corecție ochi roșii).....	212
Trim (Decupare) .....	213
Monochrome (Monocrom) .....	214
Filter Effects (Efecte filtru).....	215
Color Balance (Balans de culoare).....	216
Small Picture (Imagine mică) .....	216
Image Overlay (Suprapunere imagine) .....	218
Procesarea NEF (RAW) .....	220
Quick Retouch (Retușare rapidă).....	221
Straighten (Îndreptare) .....	221
Distortion Control (Controlul distorsiunii).....	222
Fisheye (Ochi de pește) .....	222
Side-by-Side Comparison (Comparație în paralel).....	223
☑ Recent Settings (Setări Recente) / ☑ My Menu (Meniul meu).....	224
☑ Recent Settings (Setări Recente): Vizualizarea setărilor recente .....	224
☑ My Menu (Meniul meu): Crearea unui meniul personalizat.....	225

## Note tehnice

## 227

Obiective compatibile .....	228
Obiective compatibile CPU .....	229
Obiective non-CPU .....	230
Unitățile opționale de bliț (luminile rapide) .....	233
Sistem Nikon de iluminare creativă (CLS) .....	233
Contacte bliț .....	238
Alte accesorii.....	239
Îngrijirea aparatului foto .....	243
Stocare .....	243
Curățare .....	243
Filtrul low-pass .....	244
Îngrijirea aparatului foto și a bateriei: precauții.....	248

Localizarea defecțiunilor.....	250
Afișaj.....	250
Fotografierea (toate modurile).....	251
Modurile de fotografiere (  ,  ,  ,  ,  , și  ).....	252
Fotografierea (P, S, A, M).....	252
Redare.....	253
Diverse.....	254
Mesaje de eroare.....	255
Anexă.....	258
Setări disponibile și implicite.....	258
Capacitate card de memorie.....	262
Program expunere.....	263
Programe de Bracketing.....	264
Control bliț.....	265
Viteze de declanșare disponibile cu blițul încorporat.....	265
Diafragmă, sensibilitate și rază bliț.....	266
Specificații.....	267
Index.....	276

# Pentru siguranța dumneavoastră









Pentru a împiedica deteriorarea produsului dumneavoastră Nikon sau accidentarea dumneavoastră sau a altor persoane, citiți în întregime următoarele precauții legate de siguranță înainte de utilizarea acestui echipament. Păstrați aceste informații privind siguranța la îndemâna tuturor celor care vor utiliza acest produs, pentru a le parcurge.

Consecințele ce ar putea decurge din ignorarea precauțiilor enumerate în această secțiune sunt indicate de simbolul următor:



Această pictogramă marchează avertismentele. Pentru a împiedica posibilele accidente, citiți toate avertismentele înaintea utilizării acestui produs Nikon.

## ■ AVERTISMENTE

-  **Nu lăsați să pătrundă soarele în cadru**  
Păstrați soarele cu mult în afara cadrului atunci când fotografiați subiecți pe un fundal luminos. Lumina solară focalizată în aparatul foto atunci când soarele este în sau aproape de cadru ar putea provoca aprinderea.
-  **Nu priviți direct în soare prin vizor**  
Vizualizarea soarelui sau a altor surse puternice de lumină prin intermediul vizorului poate provoca deficiențe permanente de vedere.
-  **Utilizarea controlului dioptriilor vizorului**  
Atunci când manevrați controlul dioptriilor vizorului cu privirea în vizor, trebuie să aveți grijă să nu vă introduceți degetul în ochi în mod accidental.
-  **Opriri imediat în cazul unei defecțiuni**  
În caz că observați fum sau un miros neobișnuit ce provine din aparat sau din adaptorul CA (disponibil separat), deconectați adaptorul CA și înlăturați imediat bateria, având grijă să evitați arsurile. Continuarea utilizării ar putea cauza accidentarea. După înlăturarea bateriei, duceți echipamentul la un service autorizat Nikon pentru inspecție.
-  **Nu demontați**  
Atingerea componentelor interne ale produsului ar putea cauza accidentarea. În cazul unei defecțiuni, produsul ar trebui reparat doar de către un tehnician calificat. În caz că produsul s-ar sparge ca urmare a unei căzături sau unui alt accident, îndepărtați bateria și/sau adaptorul CA și apoi prezentați produsul unui service autorizat Nikon pentru inspecție.
-  **Nu utilizați în prezența unor gaze inflamabile**  
Nu utilizați echipamentul electronic în prezența unui gaz inflamabil, deoarece aceasta ar putea provoca explozii sau incendii.
-  **Nu lăsați la îndemâna copiilor**  
În cazul nerespectării acestei precauții se pot produce accidente.
-  **Nu țineți cureaua în jurul gâtului unui bebeluș sau al unui copil.**  
Plasarea curelei aparatului foto în jurul gâtului unui bebeluș sau al unui copil ar putea provoca strangularea.
-  **Țineți cont de precauții atunci când utilizați blițul**
  - Utilizarea aparatului foto cu bliț în imediata apropiere a pielii sau a altor obiecte ar putea provoca arsuri.
  - Utilizarea blițului aproape de ochii subiectului ar putea provoca deficiențe temporare ale vederii. O atenție specială trebuie acordată atunci când sunt fotografiați copii, când blițul nu ar trebui să stea mai aproape de un metru de subiect.

**⚠ Țineți cont de precauțiile corespunzătoare atunci când manevrați bateriile**

Bateriile ar putea prezenta scurgeri sau ar putea exploda dacă sunt manevrate necorespunzător. Țineți cont de următoarele precauții atunci când manevrați bateriile utilizate în cazul acestui produs:

- Utilizați doar baterii aprobate pentru utilizarea în cazul acestui echipament.
- Nu scurtcircuitați și nu demontați bateria.
- Asigurați-vă că produsul este oprit înainte de înlocuirea bateriei. Dacă utilizați un adaptor CA, asigurați-vă că este scos din priză.
- Nu încercați să introduceți bateria cu susul în jos sau invers.
- Nu expuneți bateria la o flacără deschisă sau la căldură excesivă.
- Nu introduceți în apă și nu expuneți la apă.
- Înlocuiți capacul terminalului atunci când transportați bateria. Nu transportați sau stocați bateria la un loc cu obiecte metalice precum coliere sau agrafe.
- Bateriile sunt predispuse la scurgeri atunci când sunt descărcate complet. Pentru a evita deteriorarea produsului, asigurați-vă că ați scos bateria atunci când este descărcată.
- Atunci când bateriile nu sunt utilizate, atașați capacul terminalului și stocați într-un loc răcoros, uscat.
- Bateria ar putea fi fierbinte imediat după utilizare sau atunci când produsul a fost alimentat prin baterii o perioadă îndelungată de timp. Înainte de scoaterea bateriei, opriți aparatul foto și lăsați bateria să se răcească.
- Opriți utilizarea imediat în caz că remarcați modificări ale bateriilor, precum decolorare sau deformare.

**⚠ Țineți cont de precauțiile corespunzătoare atunci când manevrați încărcătorul rapid**

- Păstrați uscat. În cazul nerespectării acestei precauții, pot rezulta incendii sau electrocutări.
- Praful de pe sau din jurul componentelor metalice ale ștecărului poate fi îndepărtat cu o cârpă uscată. Continuarea utilizării ar putea cauza aprinderea.
- În timpul furtunilor cu descărcări electrice, nu manevrați cablul de alimentare și nu vă apropiați de încărcător. În cazul nerespectării acestei precauții, pot rezulta electrocutări.
- Nu deteriorați, modificați, nu forțați tragerea sau nu îndoiți cablul de alimentare. Nu poziționați aparatul foto în preajma obiectelor grele și nu îl expuneți la căldură sau flăcări. În cazul în care izolația este afectată sau firele sunt expuse, prezentați cablul de alimentare la un service autorizat Nikon pentru inspecție. În cazul nerespectării acestei precauții, pot rezulta incendii sau electrocutări.
- Nu manevrați priza sau încărcătorul cu mâinile umede. În cazul nerespectării acestei precauții, pot rezulta electrocutări.

**⚠ Utilizați cablurile adecvate**

Atunci când conectați cablurile la mufe de intrare și ieșire, utilizați doar cabluri furnizate sau comercializate de Nikon cu scopul respectării reglementărilor produsului.

**⚠ CD-ROM-uri**

CD-ROM-urile ce conțin software sau manuale nu ar trebui redade pe echipament pentru CD-uri audio. Redarea CD-ROM-urilor pe un dispozitiv de redare a CD-urilor audio ar putea provoca pierderea auzului sau deteriorarea echipamentului.

**⚠ Evitați contactul cu cristale lichide**

În cazul în care monitorul se va sparge, riscul accidentării datorate cioburilor de sticlă trebuie evitat cu grijă, iar cristalele lichide din monitor nu trebuie să intre în contact cu pielea, ochii sau gura.

# Note

- Nicio parte din manualele incluse în pachetul acestui produs nu poate fi reprodusă, transmisă mai departe, transcrisă, stocată pe un sistem mobil sau tradusă într-o altă limbă în nicio formă, în nicio circumstanță, fără aprobarea prealabilă scrisă a Nikon.
- Nikon își rezervă dreptul de a modifica oricând specificațiile hardware și software descrise în aceste manuale fără vreun avertisment prealabil.
- Nikon nu se face responsabil pentru nicio defecțiune rezultată din utilizarea acestui produs.
- Am depus toate eforturile pentru a ne asigura că informațiile cuprinse în aceste manuale sunt corecte și complete și am fi recunoscători dacă ați semnala erorile sau omisiunile reprezentantului Nikon din zona dumneavoastră (adresa este furnizată separat).

## Simbol pentru colectarea separată în țările europene

Acest simbol indică faptul că acest produs trebuie să fie colectat separat.

Următoarele se aplică utilizatorilor din țările europene:

- Acest produs este proiectat pentru colectarea separată la un centru adecvat de colectare. Nu aruncați la un loc cu deșeurile menajere.
- Pentru mai multe informații, contactați distribuitorul sau autoritățile locale responsabile cu gestionarea deșeurilor.



## Notă privind interzicerea copierii și reproducerii

Rețineți că simpla posesie a materialului copiat sau reprodus digital prin intermediul unui scanner, aparat foto digital sau alte dispozitive poate fi sancționată prin lege.

### • Elementele a căror copiere sau reproducere este interzisă prin lege

Nu copiați sau nu reproduceți bancnote de hârtie, monede, elemente de siguranță, obligațiuni guvernamentale, obligațiuni municipale, nici măcar dacă acele copii sau reproduceri sunt ștampilate ca „Mostre”.

Copierea sau reproducerea bancnotelor, monedelor sau elementelor de securitate aflate în circulație într-un alt stat este interzisă.

În lipsa unui acord prealabil al guvernului, copierea sau reproducerea unor timbre poștale sau cărți poștale neutilizate emise de guvern este interzisă.

Copierea sau reproducerea timbrelor guvernamentale sau a altor documente oficiale stipulate prin lege este interzisă.

### • Precauții legate de anumite copii și reproduceri

Guvernul a emis precauții referitoare la copierea și reproducerea elementelor de siguranță emise de companii private (acțiuni, facturi, securi, bonuri valorice etc.), permise pentru navetiști sau cupoane cu excepția cazurilor în care este necesar un număr minim de exemplare pentru a fi utilizate în scop de afaceri de către o companie. De asemenea, nu copiați și nu reproduceți pașapoartele emise de guvern, atestate emise de agenții publice și grupuri private, carduri de identificare și tichete precum permise și bonuri de masă.

### • Respectați notele referitoare la proprietatea intelectuală

Copierea sau reproducerea de creații precum cărțile, muzica, picturile, gravuri în lemn, hărți, desene, filme și fotografii este reglementată de legile naționale și internaționale privind proprietatea intelectuală. Nu utilizați acest produs cu scopul de a produce copii ilicite sau de a încălca legile referitoare la proprietatea intelectuală.

## Casarea dispozitivelor de stocare a datelor.

Rețineți că ștergerea imaginilor sau formatarea cardurilor de memorie sau a altor dispozitive de stocare a datelor nu șterge definitiv datele de imagine originale. Fișierele șterse pot fi uneori recuperate de pe dispozitivele de stocare aruncate utilizând software disponibil pe piață, putând da ocazie utilizării rău voitoare a datelor de imagine personale. Asigurarea confidențialității unor astfel de date intră în responsabilitatea utilizatorului.

Înainte de a renunța la un dispozitiv de stocare a datelor sau de transferare a acestuia către o altă persoană, ștergeți toate datele utilizând un software de ștergere disponibil pe piață sau formatați dispozitivul și apoi umpleți-l complet cu imagini ce nu conțin informații personale (de exemplu fotografii cu cerul liber). Asigurați-vă că înlocuiți, de asemenea, orice fotografii selectate pentru modul manual presetat. Trebuie să se procedeze cu atenție pentru a evita accidentarea atunci când dispozitivele de stocare a datelor sunt distruse fizic.

### Utilizați doar accesorii electronice marca Nikon

Aparatele foto Nikon sunt proiectate la cele mai înalte standarde și includ circuite electronice complexe. Doar accesoriiile marca Nikon (inclusiv încărcătoarele pentru baterii, bateriile, adaptoarele CA și accesoriiile bliț) atestate explicit de Nikon pentru utilizarea cu acest aparat foto digital sunt proiectate și verificate în limitele cerințelor de funcționare și de siguranță ale acestor circuite electronice.

Utilizarea altor accesorii electronice decât cele Nikon ar putea deteriora aparatul foto și ar putea anula garanția dumneavoastră Nikon. Utilizarea bateriilor reîncărcabile Li-ion furnizate de terțe părți ce nu prezintă sigiliul holografic Nikon în dreapta ar putea împiedica funcționarea normală a aparatului foto și ar putea provoca încălzirea excesivă, aprindere, fisurări sau scurgeri.

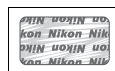

Pentru mai multe informații legate de accesoriiile marca Nikon, contactați dealerul autorizat Nikon.

### ✍ Înainte de efectuarea fotografiilor importante

Înainte de efectuarea fotografiilor la ocazii importante (precum nunți sau înainte de a pleca cu aparatul foto în excursie) efectuați o fotografie de probă pentru a vă asigura că aparatul foto funcționează normal. Nikon nu se face responsabil pentru nicio defecțiune sau pierdere financiară rezultată din defectarea acestui produs.

### ✍ Învățare continuă

Ca parte din angajamentul pentru „Învățare continuă” pentru sprijin continuu și educare privind produsele, informații actualizate permanent sunt disponibile pe următoarele sit-uri:

- **Pentru utilizatorii din S.U.A.:** <http://www.nikonusa.com/>
- **Pentru utilizatorii din Europa și Africa:** <http://www.europe-nikon.com/support>
- **Pentru utilizatorii din Asia, Oceania și Orientul Mijlociu:** <http://www.nikon-asia.com/>

Vizitați aceste situri pentru a fi la curent cu cele mai noi informații legate de produs, sugestii, răspunsuri la întrebări frecvente (FAQ) și sfaturi generale referitoare la imaginea și fotografierea digitală. Informații suplimentare sunt disponibile la reprezentanța Nikon din zona dumneavoastră. Consultați următorul URL pentru informații de contact: <http://imaging.nikon.com/>





# Introducere



Acest capitol cuprinde informațiile pe care trebuie să le cunoașteți înainte de a utiliza aparatul foto, inclusiv numele componentelor aparatului foto, modul de utilizare a meniurilor aparatului foto și modul de pregătire a aparatului foto pentru utilizare.

<b>Prezentare generală .....</b>	<b>2</b>
<b>Familiarizarea cu aparatul foto.....</b>	<b>3</b>
Corpul aparatului foto.....	3
Selector de mod .....	6
Panoul de control .....	7
Vizorul .....	9
Afișajul informațiilor despre fotografie .....	10
Selectoarele de comandă .....	13
Atașarea curelei aparatului foto AN-DC1 .....	17
Capacul pentru monitor BM-10 .....	17
Manșonul ocularului vizorului DK-21.....	17
<b>Meniuri aparat foto .....</b>	<b>18</b>
Utilizarea meniurilor aparatului foto.....	19
Ajutor.....	21
<b>Primii pași .....</b>	<b>22</b>
Încărcarea bateriei .....	22
Introducerea bateriei .....	23
Montarea unui obiectiv .....	25
Setarea de bază.....	27
Introducerea cardurilor de memorie .....	29
Reglarea focalizării vizorului .....	32

# Prezentare generală

Vă mulțumim pentru achiziția unui aparat foto digital cu un singur obiectiv pentru reflexie (SLR). Pentru a obține randamentul maxim de la aparatul dvs. foto, vă rugăm să citiți cu atenție toate instrucțiunile și să le păstrați pentru a putea fi citite de toți cei care utilizează produsul.

## Utilizați doar accesorii marca Nikon

Doar accesoriile marca Nikon aprobate de Nikon explicit pentru utilizarea cu aparatul dumneavoastră digital Nikon sunt proiectate și verificate să funcționeze în limitele cerințelor operaționale și de siguranță. UTILIZAREA ALTOR ACCESORII DECÂT CELE ALE NIKON AR PUTEA DETERIORA APARATUL FOTO ȘI POATE ANULA GARANȚIA NIKON.

## Repararea aparatului foto și a accesoriilor

Aparatul foto este un dispozitiv de precizie și necesită lucrări de întreținere periodice. Nikon recomandă ca aparatul foto să fie inspectat de către distribuitorul inițial sau de un reprezentant de service autorizat Nikon la fiecare doi ani, iar o reparație este recomandată la fiecare trei până la cinci ani (rețineți că aceste servicii sunt contra cost). Inspecția frecventă și lucrările de întreținere sunt recomandate în special atunci când aparatul foto este utilizat în mod profesionist. Orice accesorii utilizate în mod regulat cu acest aparat foto, precum obiectivele sau unitățile opționale de bliț, ar trebui incluse în pachetul de inspecție sau service.

# Familiarizarea cu aparatul foto

Rezervați-vă un răgaz pentru a vă familiariza cu comenzile și afișajele aparatului foto. Ar fi util să puneți un semn de carte în dreptul acestei secțiuni pentru a o folosi ca referință pe măsură ce parcurgeți restul acestui manual.



## Corpul aparatului foto

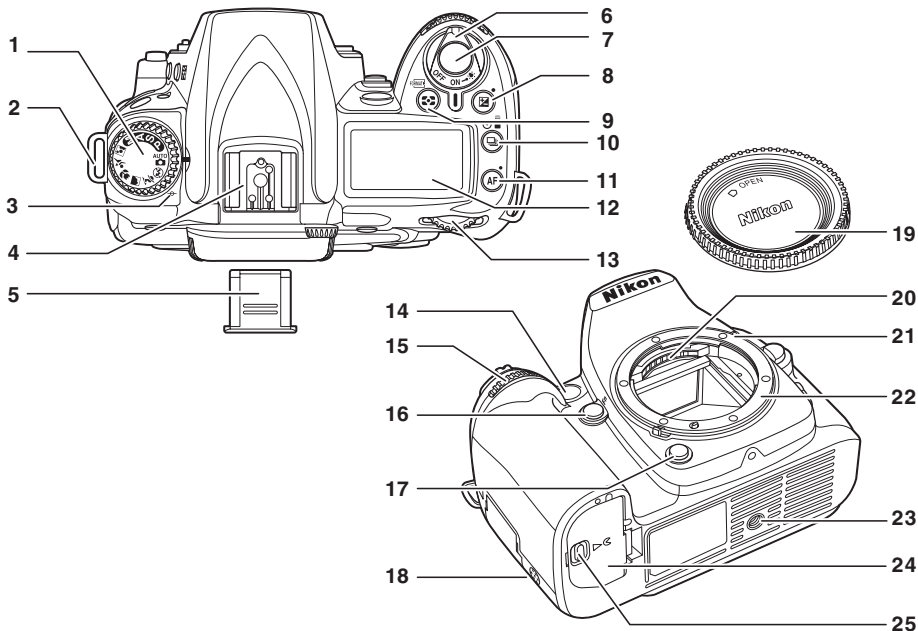

1 Selector mod .....	6	14 Dispozitiv iluminare asistență AF .....	174
2 Bucă pentru cureaua aparat foto .....	17	Lampă autodeclanșator .....	67
3 Marcaj plan focal (⇌) .....	60	Lampă atenuare ochi roșii .....	71
4 Cuplă accesorii (pentru bliț opțional) .....	233	15 Selector de subcomandă .....	13
5 Capac cuplă accesorii .....	233	16 Buton Fn .....	197, 198
6 Comutator alimentare .....	34	17 Buton previzualizare profunzime câmp ....	82
7 Buton eliberare declanșator .....	38	18 Difuzor	
8 Buton  (compensare expunere) .....	90	19 Capac corp .....	240
Buton reinițializare cu două butoane .....	75	20 Contacte CPU	
9 Buton  (măsurare) .....	87	21 Index montare .....	25
Buton  (formatare) .....	30	22 Montare obiectiv .....	60
10 Buton  (mod declanșare) .....	64	23 Orificiu pentru trepid	
11 Buton AF (mod focalizare automată) .....	54	24 Capac cameră baterie .....	23
Buton reinițializare cu două butoane .....	75	25 Zăvor capac cameră baterie .....	23
12 Panou de control .....	7		
13 Selector de comandă principal .....	13		

## Corpul aparatului foto (continuare)

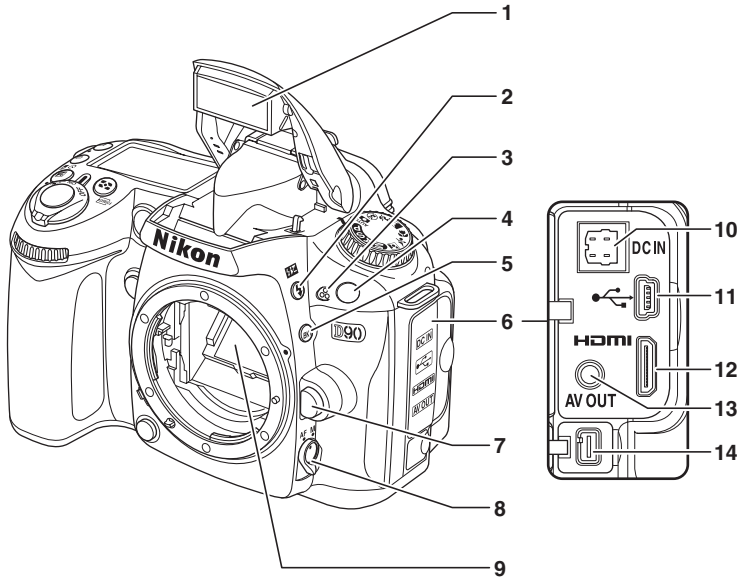

<b>1</b> Bliț încorporat .....	70	<b>9</b> Oglindă .....	43, 246
<b>2</b> Buton $\frac{1}{2}$ (mod bliț) .....	70	<b>10</b> Conector CC-IN pentru adaptor EH-5a sau	
Buton $\frac{1}{2}$ (compensare bliț).....	91	EH-5 CA opțional .....	239
<b>3</b> Microfon.....	50, 170	<b>11</b> Conector USB	
<b>4</b> Receptor infraroșu.....	69	Conectarea la un computer.....	149
<b>5</b> Buton BKT (bracketing) .....	92	Conectarea la o imprimantă .....	151
<b>6</b> Capac conector .....	146, 147, 149, 151	<b>12</b> Conector mini-pini HDMI .....	147
<b>7</b> Buton eliberare obiectiv.....	26	<b>13</b> Conector video .....	146
<b>8</b> Selector mod focalizare.....	54, 59	<b>14</b> Terminal accesorii .....	241

## Corpul aparatului foto (continuare)

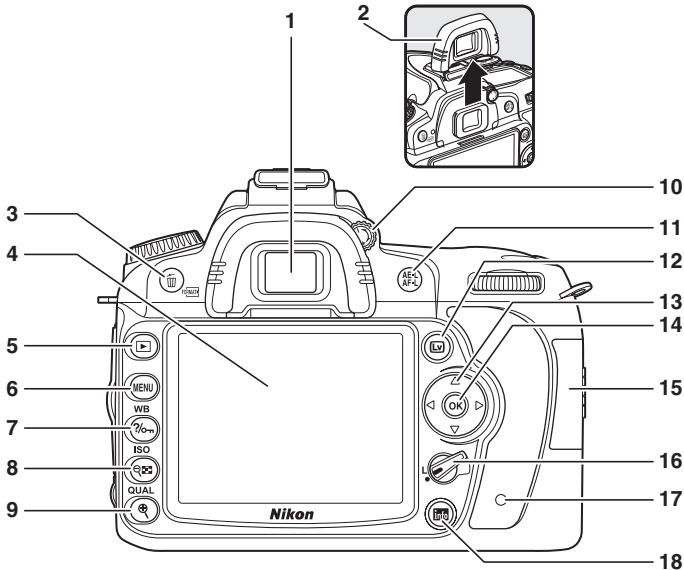

1 Suport pentru ocular vizor.....	32	9 Buton  (mărire redare) .....	138
2 Cupa ocularului de vizor DK-21 .....	17	Buton <b>QUAL</b> (CAL) (calitate imagine/ dimensiune)	
3 Buton  (ștergere)		Calitate imagine .....	62
Ștergerea imaginilor .....	49	Dimensiune imagine .....	63
Ștergerea imaginilor în timpul redării....	140	10 Control reglare dioptrii.....	32
Buton  (formatare) .....	30	11 Buton <b>AE-L/AF-L</b>	
4 Vizualizare în timp real monitor.....	43	Blocare focalizare .....	57
Vizualizare imagini.....	50	Alegere rol .....	200
Redare cadru întreg .....	128	12 Buton  (vizualizare în timp real)	
5 Buton  (redare) .....	50, 128	Realizarea fotografiilor.....	43
6 Buton <b>MENU</b> (meniu) .....	19, 159	Realizarea filmelor .....	50
7 Buton  (protejare/ajutor).....	21, 139	13 Selector multiplu.....	19
Buton <b>WB</b> (balans de alb)		14 Buton  (OK) .....	19
Balans de alb.....	95	15 Capac fantă card memorie.....	29
Reglaj fin balans de alb .....	97	16 Blocare selector focalizare .....	56
Temperatură culoare .....	99	17 Indicator luminos accesare card memorie .....	29, 39
8 Buton  (miniatură/redare micșorare) .....	135	18 Buton  (afișare informații/afișare setări rapide).....	10, 12
Buton <b>ISO</b> (sensibilitate ISO).....	74		

# Selector de mod

Aparatul foto oferă posibilitatea de a alege dintre următoarele unsprezece moduri de declanșare:

## Modurile P, S A și M

Selectați aceste moduri pentru control deplin asupra setărilor aparatului foto.

**P—Programmed auto** (Auto programat) (pag. 80): Camera alege viteza de declanșare și diafragma, controalele utilizatorului și alte setări.

**S—Shutter-priority auto** (Prioritate declanșare automată) (pag. 81): Alegeți cele mai rapide viteze de declanșare pentru a îngheța acțiunea și cele mai lente viteze pentru a sugera mișcarea prin încetșarea obiectelor în mișcare.

**A—Aperture-priority auto** (Prioritate diafragmă automată) (pag. 82): Reglați diafragma pentru a atenua detaliile fundalului sau pentru a mări profunzimea câmpului în vederea focalizării subiectului principal sau a fundalului.

**M—Manual** (pag. 83): Armonizați viteza de declanșare și diafragma pentru intențiile dvs. creative.

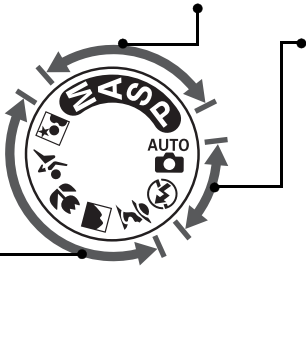

## Moduri automate

Selectați aceste moduri pentru fotografiile simple, vizează și declanșează.

**AUTO** **Auto** (Automat) (pag. 34): Aparatul foto reglează setările automat pentru a produce rezultate optime cu simplitatea „vizează și declanșează”. Recomandat pentru cei care sunt la prima utilizare a aparatelor foto digitale.

**Auto (flash off)** (Automat (Bliș oprit)) (pag. 34): La fel ca mai sus, cu excepția faptului că blișul nu se va aprinde nici dacă lumina este slabă.

## Moduri Scenă

Selectarea unui mod scenă optimizează automat setările pentru a se potrivi pentru scena selectată, făcând fotografia creativă la fel de simplă ca rotirea unui selector de mod.

**Portrait** (Portret) (pag. 41): Fotografați portrete cu fundal în focalizare slabă.

**Landscape** (Peisaj) (pag. 41): Păstrează detaliile în fotografii de peisaje.

**Close up** (Primplan) (pag. 42): Faceți primplanuri pline de viață ale florilor, insectelor și altor obiecte mici.

**Sports** (Sporturi) (pag. 42): Înghețați mișcarea pentru fotografii dinamice din sporturi.

**Night portrait** (Portret de noapte) (pag. 42): Fotografați portrete pe un fundal cu lumină scăzută.

# Panoul de control

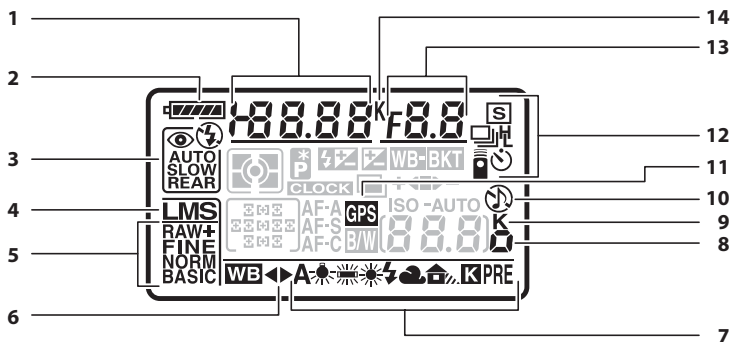

<p><b>1</b> Viteză declanșare</p> <ul style="list-style-type: none"> <li>Prioritate declanșare automată ..... 81</li> <li>Mod de expunere manual..... 83</li> <li>Valoare de compensare expunere ..... 90</li> <li>Valoare de compensare bliț ..... 91</li> <li>Reglaj fin balans de alb..... 97</li> <li>Temperatură culoare balans de alb..... 99</li> <li>Număr presetare balans de alb..... 100</li> <li>Număr de fotografii în secvența de bracketing..... 92</li> </ul> <p><b>2</b> Indicator baterie ..... 34</p> <p><b>3</b> Mod bliț ..... 71</p> <p><b>4</b> Dimensiune imagine ..... 63</p> <p><b>5</b> Calitate imagine ..... 62</p> <p><b>6</b> Indicator reglaj fin balans de alb ..... 97</p> <p><b>7</b> Balans de alb ..... 95</p>	<p><b>8</b> Indicator de compensare sensibilitate ISO</p> <ul style="list-style-type: none"> <li>Sensibilitate ISO ..... 74</li> <li>Afișare și reglare ISO..... 181</li> </ul> <p><b>9</b> „K” (apare atunci când memoria se păstrează peste 1000 de expuneri) ..... 35</p> <p><b>10</b> Indicator „Semnal sonor” ..... 180</p> <p><b>11</b> Indicator conectare GPS ..... 124</p> <p><b>12</b> Mod funcționare ..... 64</p> <p><b>13</b> Diafragmă (număr f)</p> <ul style="list-style-type: none"> <li>Prioritate diafragmă automată ..... 82</li> <li>Mod expunere manual ..... 83</li> </ul> <p>Treaptă de bracketing</p> <ul style="list-style-type: none"> <li>Bracketing AE/bliț ..... 92</li> <li>Bracketing balans de alb ..... 191</li> <li>Programe de braketing ..... 264</li> </ul> <p><b>14</b> Temperatură culoare ..... 99</p>
---	---

## Carduri de memorie cu capacitate mare

Când rămâne suficientă memorie pe cardul de memorie pentru a înregistra cel puțin o mie de imagini la setările actuale, numărul de expuneri rămase va fi afișat în mii, rotunjit la cea mai apropiată sută (de ex., dacă mai este spațiu pentru 1.260 de expuneri, numărul expunerilor afișat va fi 1,2 K).

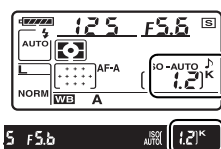

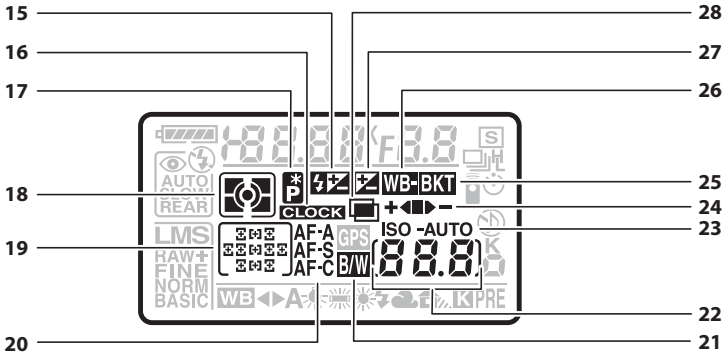

## Panoul de control (continuare)



<b>15</b> Indicator compensare bliț .....	91	<b>23</b> Indicator sensibilitate ISO .....	74
<b>16</b> Indicator „Ceas neresetat”		Indicator automat sensibilitate ISO .....	166
Baterie ceas .....	27	<b>24</b> Indicator progres bracketing	
Avertismente .....	255	Bracketing AE/bliț .....	92
<b>17</b> Indicator program flexibil .....	80	Bracketing balans de alb .....	191
<b>18</b> Măsurare .....	87	Bracketing ADL .....	193
<b>19</b> Puncte focalizare .....	56	<b>25</b> Indicator bracketing .....	92
Mod suprafață AF .....	173	<b>26</b> Indicator bracketing balans de alb .....	191
<b>20</b> Mod focalizare automată .....	54	<b>27</b> Indicator compensare expunere .....	90
<b>21</b> Indicator alb-negru .....	181	<b>28</b> Indicator expunere multiplă .....	121
<b>22</b> Număr de expuneri rămase .....	35		
Număr de fotografii rămase înainte de			
ocuparea completă a memoriei			
intermediare .....	65		
Indicator înregistrare balans de alb			
presetat .....	101		
Indicator mod captură .....	148		
Sensibilitate ISO			
Sensibilitate ISO .....	74		
Afișare și reglare ISO .....	181		

### Iluminatorul LCD

Menținerea comutatorului de alimentare în poziția  activează contoarele de expunere și iluminarea de fundal a panoului de control (iluminator LCD), permițând citirea afișajului în întuneric. După ce este eliberat comutatorul de alimentare, iluminatorul va rămâne aprins când contoarele de expunere a aparatului foto sunt active (șase secunde la setările implicite) sau până la eliberarea declanșatorului sau când comutatorul de alimentare este rotit în poziția  din nou.

### Comutator alimentare

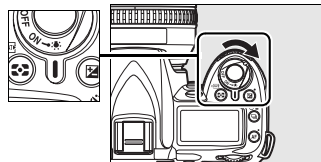



# Vizorul

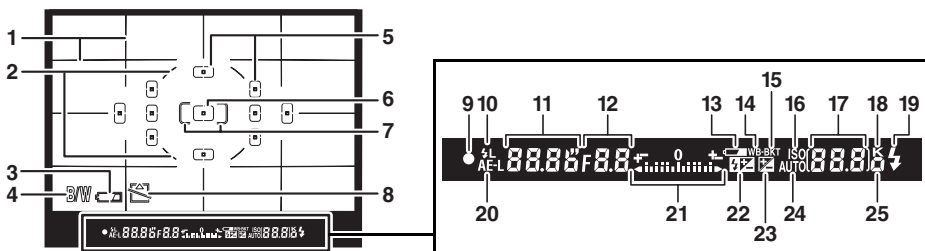

<p><b>1</b> Rețea încălzire (afișată când On (Pornit) este selectat pentru Setarea personalizată d2) ..... 181</p> <p><b>2</b> Cercul de referință pentru măsurarea central-evaluativă ..... 87</p> <p><b>3</b> Indicator baterie * ..... 34</p> <p><b>4</b> Indicator alb-negru * ..... 181</p> <p><b>5</b> Puncte de focalizare ..... 54, 173, 174</p> <p><b>6</b> Punct de focalizare central (cadru normal) ..... 174</p> <p><b>7</b> Punct de focalizare central (cadru mare) ..... 174</p> <p><b>8</b> Avertisment „Absență card de memorie” * ..... 181</p> <p><b>9</b> Indicator focalizare ..... 38, 60</p> <p><b>10</b> Indicator blocare valoare bliț (FV) ..... 198</p> <p><b>11</b> Viteză de declanșare ..... 81, 83</p> <p><b>12</b> Diafragmă (număr f) ..... 82, 83</p> <p><b>13</b> Indicator baterie ..... 34</p> <p><b>14</b> Indicator bracketing balans de alb ..... 191</p> <p><b>15</b> Indicator bracketing ..... 92</p> <p><b>16</b> Indicator sensibilitate ISO ..... 74</p>	<p><b>17</b> Număr de expuneri rămase ..... 35 Număr de fotografii rămase înainte de ocuparea completă a memoriei intermediare ..... 65</p> <p>Indicator înregistrare balans de alb ..... 101</p> <p>Valoare compensare expunere ..... 90</p> <p>Valoare compensare bliț ..... 91</p> <p>Indicator mod captură ..... 148</p> <p>Sensibilitate ISO ..... 74, 181</p> <p><b>18</b> „K” (apare atunci când memoria se păstrează peste 1000 de expuneri) ..... 35</p> <p><b>19</b> Indicator bliț pregătit ..... 42</p> <p><b>20</b> Indicator blocare auto expunere (AE) ..... 88</p> <p><b>21</b> Afișaj expunere electronică analogică ..... 84 Compensare expunere ..... 90</p> <p><b>22</b> Indicator compensare bliț ..... 91</p> <p><b>23</b> Indicator compensare expunere ..... 90</p> <p><b>24</b> Indicator compensare sensibilitate ISO ..... 166</p> <p><b>25</b> Indicator compensare sensibilitate ISO ..... 74</p>
---	--

\* Poate fi ascuns cu setarea personalizată d4 (pag. 181).

## ☑ Afișajul vizor

Datorită caracteristicilor acestui tip de afișaj al vizorului, puteți observa liniile fine care radiază în exterior din punctul de focalizare selectat. Acest lucru este normal și nu indică o defecțiune. Dacă baterie este complet consumată sau nu este introdusă, afișajul de pe vizor se va întuneca. Afișajul vizorului va reveni la normal când este introdusă o baterie complet încărcată.

## ☑ Panoul de control și vizorul

Timpii de răspuns și luminozitatea panoului de control și a afișajului poate varia odată cu temperatura.

## Afișajul informațiilor despre fotografie

Informațiile despre fotografiere, inclusiv viteza de declanșare, diafragma, numărul de expuneri rămase și modul zonă AF sunt afișate pe monitor când este apăsat butonul **info**. Apăsați butonul **info** din nou pentru a schimba setările selectate (pag. 12). Pentru a șterge informațiile de fotografiere de pe monitor, apăsați butonul **info** a treia oară sau apăsați butonul de declanșare pe jumătate. La setări implicite, monitorul se va opri în mod automat dacă nu este efectuată nicio operațiune timp de aproximativ 10 secunde.

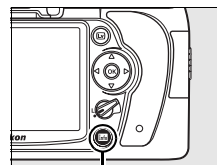

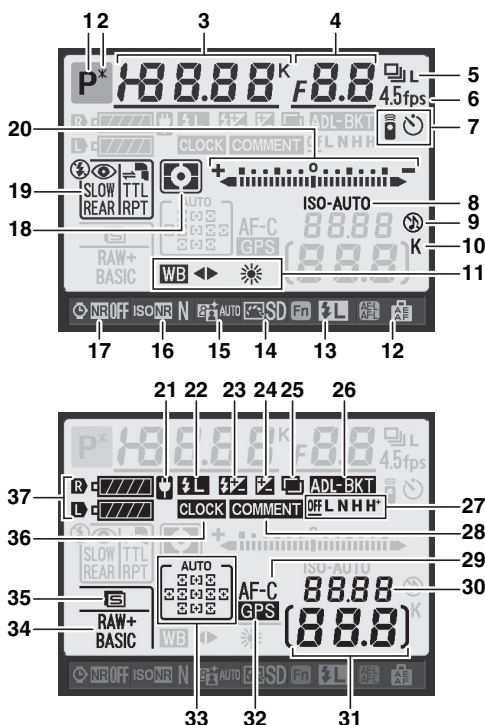

Buton **info**



### Consultați de asemenea

Pentru informații referitoare la alegerea duratei pentru care va rămâne pornit monitorul, consultați Setarea personalizată c4 (**Monitor off delay** (Întârziere stingere monitor), pag. 180). Pentru informații despre schimbarea culorii literelor de pe afișajul de informații despre fotografiere, consultați d8 (**Shooting info display** (Afișare informații fotografiere), pag. 183).

## Afișajul informațiilor despre fotografie (continuare)

<b>1</b> Mod fotografiere	<b>18</b> Măsurare .....	87
 automat /  automat (bliț oprit) .....	<b>19</b> Mod bliț .....	71
Moduri scenă .....	Mod control bliț pentru blițurile	
Moduri <b>P, S, A și M</b> .....	opționale .....	233
<b>2</b> Indicator program flexibil .....	<b>20</b> Afișaj expunere electronică analogică .....	84
<b>3</b> Viteză declanșare	Compensare expunere .....	90
Prioritate declanșare automată .....	Indicator progress bracketing	
Mod expunere manual .....	Bracketing AE/bliț .....	92
Valoare compensare expunere .....	Bracketing balans de alb .....	191
Valoare compensare bliț .....	Bracketing ADL .....	193
Temperatură culoare .....	<b>21</b> Indicator adaptor CA .....	34
Număr de declanșări în secvența de	<b>22</b> Indicator blocare valoare bliț (FV) .....	198
bracketing .....	<b>23</b> Indicator compensare bliț .....	91
92, 191	<b>24</b> Indicator compensare expunere .....	90
<b>4</b> Diafragmă (număr f)	<b>25</b> Indicator expunere multiplă .....	121
Prioritate diafragmă automată .....	<b>26</b> Indicator bracketing	
Mod expunere manual .....	Bracketing AE/bliț .....	92
Treaptă bracketing	Bracketing balans de alb .....	191
Bracketing AE/bliț .....	Bracketing ADL .....	193
Bracketing balans de alb .....	<b>27</b> Nivel bracketing D-Lighting activ .....	193
Programe bracketing .....	<b>28</b> Indicator comentariu imagine .....	205
264	<b>29</b> Mod focalizare automată .....	54
<b>5</b> Mod eliberare .....	<b>30</b> Sensibilitate ISO .....	74, 181
<b>6</b> Viteză de declanșare continuă .....	<b>31</b> Număr de expuneri rămase .....	35
64, 182	<b>32</b> Indicator conectare GPS .....	124
<b>7</b> Indicator mod telecomandă .....	<b>33</b> Indicator zonă AF automată .....	173
Indicator mod autodeclanșator .....	Indicator urmărire 3D .....	173
66	Punct de focalizare .....	54
<b>8</b> Indicator sensibilitate ISO .....	Indicator mod zonă AF .....	173
Indicator sensibilitate ISO automat .....	<b>34</b> Dimensiune imagine .....	63
166	<b>35</b> Calitate imagine .....	62
<b>9</b> Indicator „Semnal sonor” .....	<b>36</b> Indicator „Ceas nesetat” .....	27, 255
180	<b>37</b> Indicator baterie aparat foto .....	34
<b>10</b> „K” (apare atunci când memoria se	Afișare tip baterie MB-D80 .....	184
păstrează peste 1000	Indicator baterie MB-D80 .....	184
de expuneri) .....		
35		
<b>11</b> White Balance (Balans de alb) .....		
Indicator reglaj fin balans de alb .....		
97		
<b>12</b> Atribuire buton <b>AE-L/AF-L</b> .....		
200		
<b>13</b> Atribuire buton <b>Fn</b> .....		
197		
<b>14</b> Indicator opțiuni de control al imaginii .....		
108		
<b>15</b> Indicator D-Lighting activ .....		
119		
<b>16</b> Indicator reducere zgomot ISO ridicat .....		
168		
<b>17</b> Indicator reducere zgomot expunere		
îndelungată .....		
167		

## ■ Schimbarea setărilor în Afişare informaţii fotografice (Afişare setări rapide)

Pentru a schimba setările pentru elementele enumerate mai jos, apăsați butonul **Info** de pe afişajul informațiilor de fotografiere. Evidențiați elementele folosind selectorul multiplu și apăsați **OK** pentru a face un salt la meniul pentru elementul evidențiat.

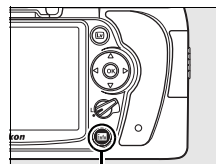

Buton **Info**

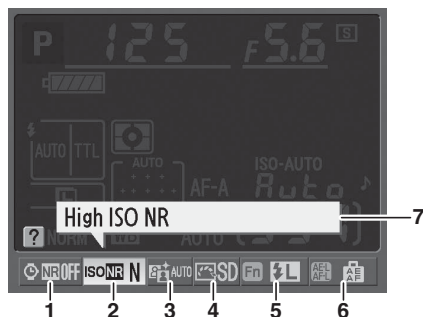

1	Reducere zgomot la expunere îndelungată .....	167	5	Atribuire buton <b>Fn</b> .....	197
2	Reducere zgomot ISO ridicat .....	168	6	Atribuire buton <b>AE-L/AF-L</b> .....	200
3	D-Lighting activ .....	119	7	Afişaj sfaturi .....	182
4	Control fotografie .....	108			

# Selectoarele de comandă

Selectorul principal și cel de subcomandă sunt utilizate fie individual, fie în combinație cu alte comenzi pentru a ajusta diverse setări.

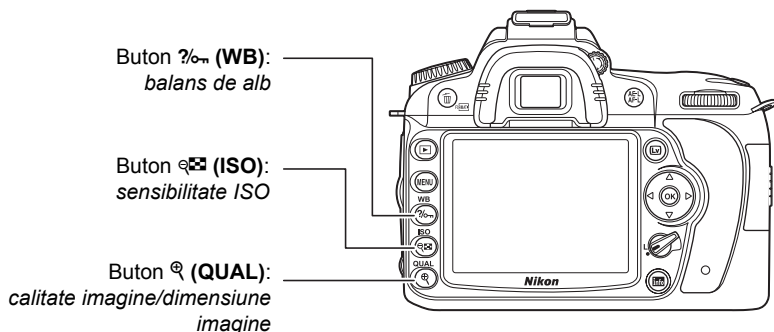
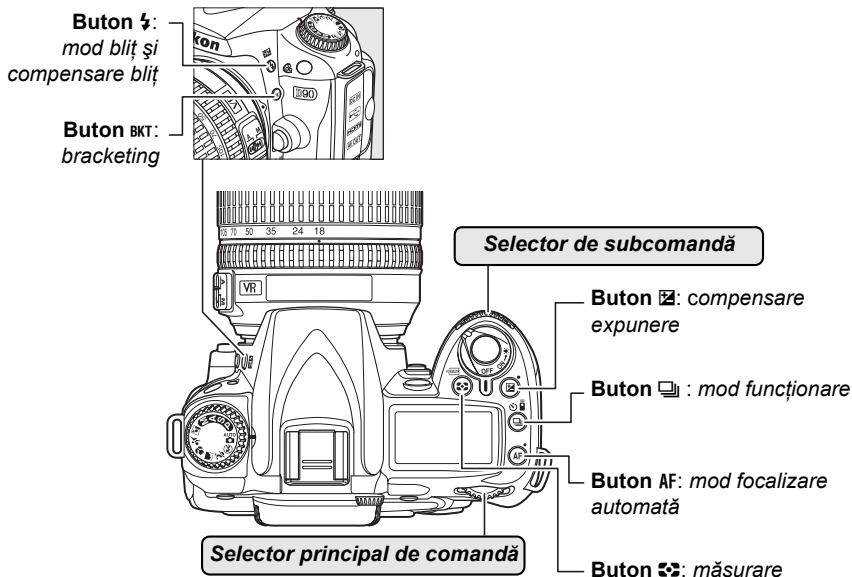

## Calitate și dimensiune imagine

Setarea calității imaginii (pag. 62).

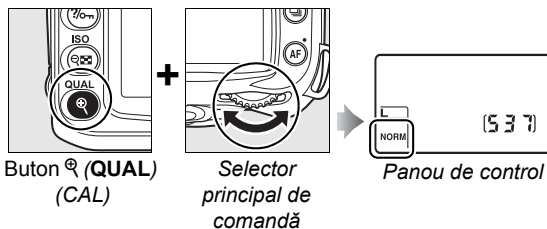

Alegeți o dimensiune de imagine (pag. 63).

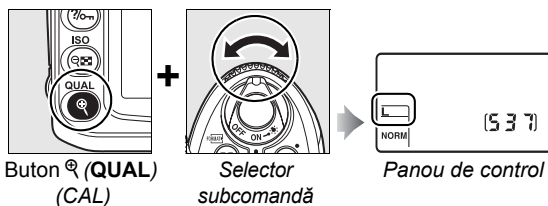

## ■ Autofocus Mode (Mod focalizare automată)

Alegeți un mod de focalizare automată (pag. 54).

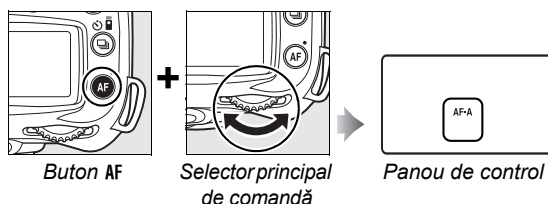

## ■ Release Mode (Mod funcționare)

Alegeți un mod de funcționare (pag. 64).



## ■ ISO Sensitivity (Sensibilitate ISO)

Setați sensibilitatea ISO (pag. 74).

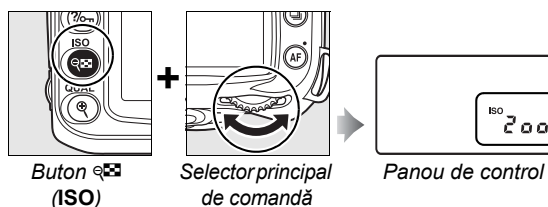

## ■ Exposure (Expunere)

Alegeți o combinație de diafragmă și viteză de declanșare (mod expunere P; pag. 80).



Alegeți o viteză de declanșare (mod expunere **S** sau **M**; pag. 81, 83).

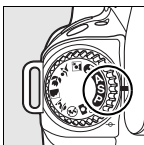

Mod **S** sau **M**

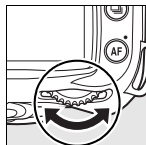

Selector principal de comandă

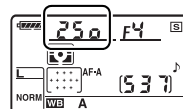

Panou de control

Alegeți o diafragmă (mod expunere **A** sau **M**; pag. 82, 83).

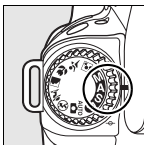

Mode **A** sau **M**

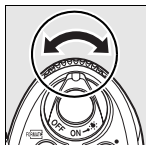

Selector subcomandă

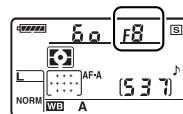

Panou de control

Alegeți o metodă de măsurare (pag. 87).

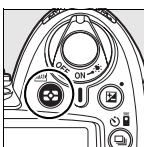

Buton **M**

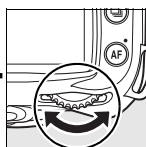

Selector principal de comandă



Panou de control

Setați compensarea expunerii (pag. 90).

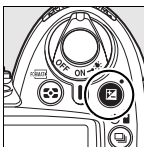

Buton **EV**

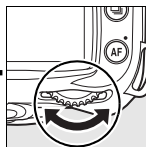

Selector principal de comandă

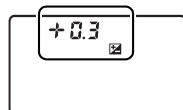

Panou de control

Activați sau anulați bracketing/ selectați numărul de fotografii în secvența de bracketing (pag. 92, 191). Neafișat în bracketing ADL (pag. 193).

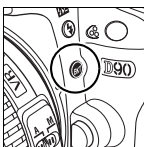

Buton **BKT**

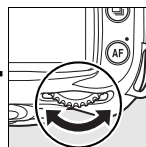

Selector principal de comandă

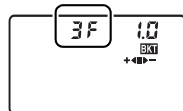

Panou de control

Selecțaiți treapta de expunere bracketing (pag. 92, 192).

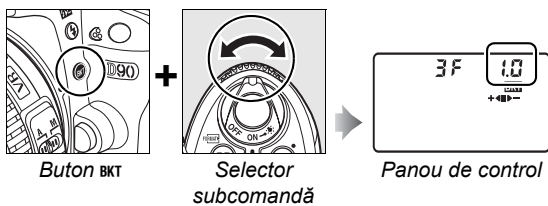

## ■ Balans de alb

Alegeți o setare a balansului de alb (pag. 95).

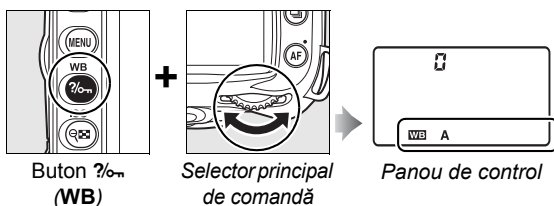

Reglaj fin balans de alb (pag. 97), setare temperatură culoare (pag. 99) sau alegeți o presetare a balansului de alb (pag. 106).

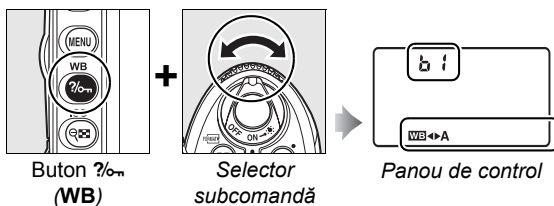

## ■ Setări bliț

Alegeți modul bliț (pag. 71).

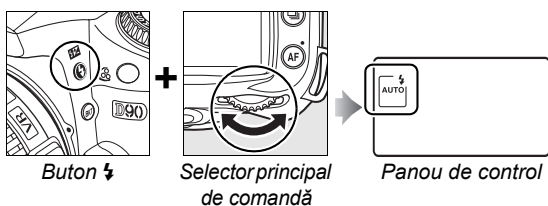

Reglați compensarea blițului (pag. 91).

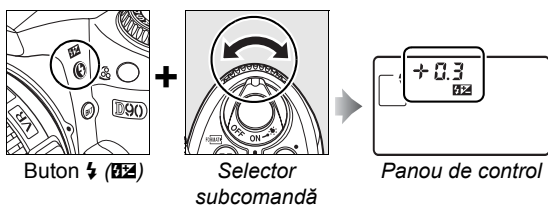



## Atașarea curelei aparatului foto AN-DC1

Atașați curea conform instrucțiunilor de mai jos.

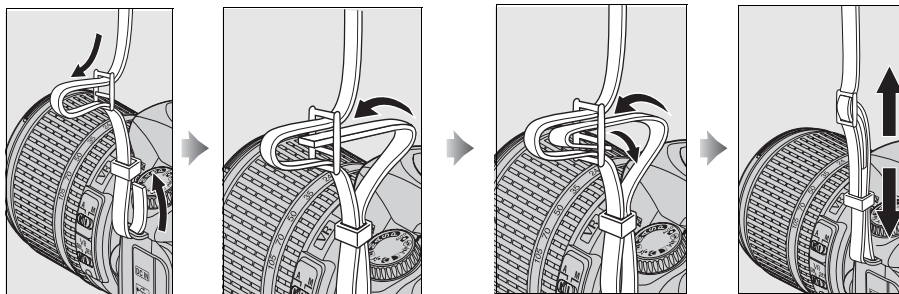

## Capacul pentru monitor BM-10

Un capac din plastic transparent este furnizat împreună cu aparatul foto pentru a păstra monitorul curat și a-l proteja atunci când aparatul foto nu este utilizat. Pentru a atașa capacul, inserați proiecția pe capac conform marcajelor corespunzătoare deasupra monitorului aparatului foto (①) și apăsați partea de jos a capacului până se va stabili la locul său printr-un clic (②).

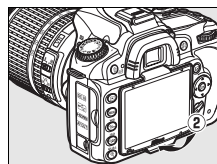
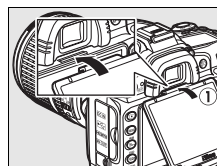

Pentru a înlătura capacul, țineți ferm aparatul foto și trageți ușor partea de jos a capacului în afară, conform ilustrației din dreapta.

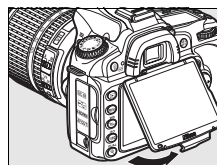

## Manșonul ocularului vizorului DK-21

Înainte de atașarea capacului ocularului de vizor DK-5 și a altor accesorii ale vizorului (pag. 239), scoateți manșonul ocularului vizorului punând degetele sub flanșe de ambele părți și glisându-l în afară conform imaginii din dreapta.

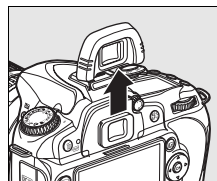

# Meniuri aparat foto

Majoritatea opțiunilor de fotografiere, redare și setare pot fi accesate din cadrul meniurilor aparatului foto. Pentru a vizualiza meniurile, apăsați butonul MENU.

Buton MENU

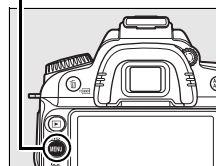

## Fișier

Alegeți dintre redare, declanșare, Setări personalizate, setare, retuș și meniurile setări recente (a se vedea mai jos).



Cursorul indică poziția în meniul curent.

Setările curente sunt indicate prin pictograme.

?

Dacă este afișat, ajutorul pentru elementul curent poate fi vizualizat apăsându-se butonul ?/↵ (pag. 21).

## Opțiuni meniu

Opțiuni în meniul curent.

Sunt disponibile următoarele meniuri:

<b>Redare</b>	(pag. 160)	Reglează setările de redare și gestionează fotografiile.
<b>Fotografiere</b>	(pag. 165)	Reglează setările de fotografiere.
<b>Setări personalizate</b>	(pag. 171)	Personalizează setările aparatului foto.
<b>Setare</b>	(pag. 202)	Formatează cardurile de memorie și efectuează setarea de bază a aparatului foto.
<b>Retușare</b>	(pag. 209)	Creează copii retușate ale fotografiilor existente.
<b>Recent Settings</b> (Setări Recente)	(pag. 224)	Selectează din cele mai recente treizeci de elemente de meniu utilizate. Dacă se dorește, un meniu personalizat („My Menu” (Meniul meu)) poate fi afișat în locul <b>Recent settings</b> (Setărilor recente) (pag. 224).

# Utilizarea meniurilor aparatului foto

Multiselectorul și butonul **OK** sunt folosite pentru a naviga în meniurile aparatului foto.

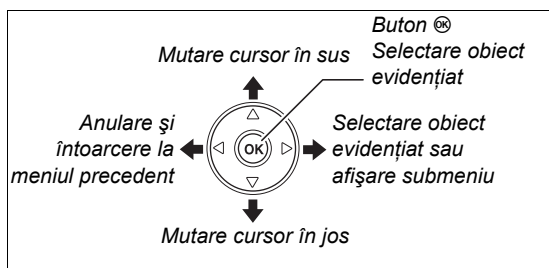

Urmați pașii de mai jos pentru a naviga prin meniuri.

## 1 Afișarea meniurilor.

Apăsați butonul MENU pentru a afișa meniurile.

Buton MENU

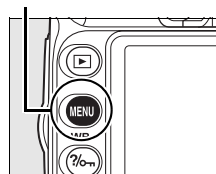

## 2 Evidențiați pictograma pentru meniul curent.

Apăsați **◀** pentru a evidenția pictograma pentru meniul curent.

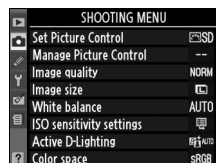

## 3 Selectați un meniu.

Apăsați **▲** sau **▼** pentru a poziționa cursorul în meniul selectat.

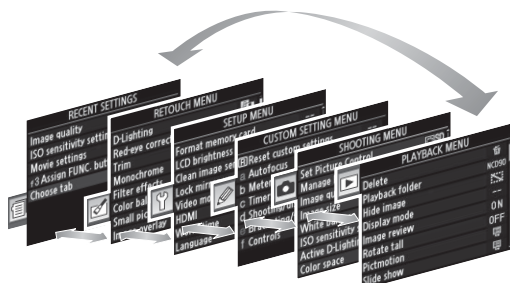
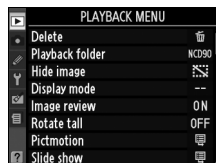

## 4 Poziționați cursorul în meniul selectat.

Apăsați ► pentru a poziționa cursorul în meniul selectat.

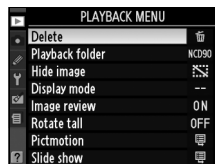

## 5 Evidențiați un element din meniu.

Apăsați ▲ sau ▼ pentru a evidenția un element din meniu.

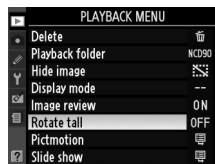

## 6 Opțiuni afișare.

Apăsați ► pentru a afișa opțiunile pentru elementul selectat din meniu.

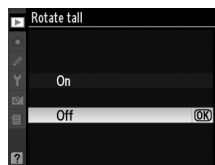

## 7 Evidențiați o opțiune.

Apăsați ▲ sau ▼ pentru a evidenția o opțiune.

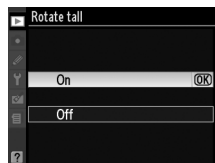

## 8 Selectați obiectul evidențiat.

Apăsați OK pentru a selecta elementul evidențiat. Pentru a ieși fără a efectua o selecție, apăsați butonul MENU.



Rețineți următoarele:

- Elementele din meniu afișate în culoarea gri nu sunt disponibile în momentul de față.
- În timpul apăsării ► sau a centrului selectorului multiplu ce are în general același efect ca și apăsarea OK, există unele cazuri în care selecția poate fi efectuată doar prin apăsarea OK.
- Pentru a ieși din meniuri și a reveni la modul de fotografiere, apăsați pe jumătate butonul de eliberare a declanșatorului (pag. 35).

### Utilizarea selectoarelor de comandă

Selectorul principal de comandă poate fi folosit pentru a deplasa cursorul în sus și în jos, selectorul de subcomandă pentru a deplasa cursorul la stânga și la dreapta. Selectorul de subcomandă nu poate fi folosit pentru a face o selecție.

## Ajutor

Dacă este afișată o pictogramă ? în colțul din stânga jos al monitorului, ajutorul poate fi afișat prin apăsarea butonului . O descriere a opțiunii sau meniului selectat în momentul de față va fi afișat atunci când este apăsat butonul. Apăsați ▲ sau ▼ pentru a derula afișajul.

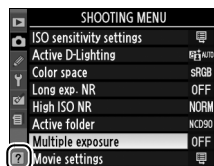

Pictograma ?

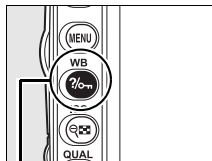

Buton 

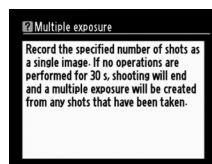

# Primii pași

## Încărcarea bateriei

Aparatul de fotografiat este alimentat de o baterie li-ion EN-EL3e (livrată).

Bateria EN-EL3e nu este încărcată complet la livrare. Pentru a extinde la maxim durata de fotografiere, încărcați bateria cu încărcătorul rapid MH-18a înainte de utilizare.

Pentru încărcarea completă, de la zero, a bateriei sunt necesare aproximativ două ore și un sfert.

### 1 Introduceți încărcătorul în priză.

Introduceți mufa adaptorului CA în încărcător și introduceți cablul de alimentare în priză.

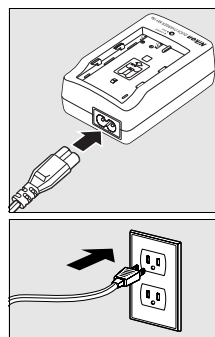

### 2 Înlăturați capacul bornei.

Înlăturați capacul bornei bateriei.

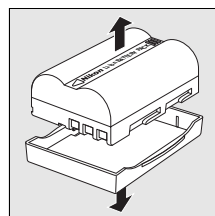

### 3 Introduceți bateria.

Introduceți bateria în încărcător. Indicatorul luminos **CHARGE** (ÎNCĂRCARE) va clipi în timp ce bateria se încarcă.

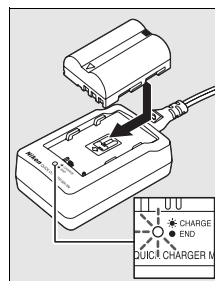

## 4 Înlăturați bateria atunci când este finalizată încărcarea bateriei.

Încărcarea este completă când indicatorul luminos **CHARGE** (ÎNCĂRCARE) nu mai clipește. Înlăturați bateria și scoateți încărcătorul din priză.

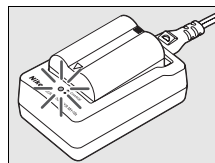

## Introducerea bateriei

### 1 Opriți aparatul foto.

Opriți întotdeauna aparatul foto înainte de a introduce sau a înlătura baterii.

Comutator alimentare

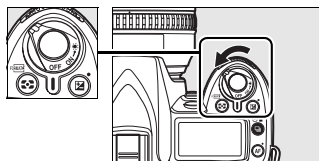

### 2 Deschideți capacul camerei bateriei.

Deschideți capacul camerei bateriei din partea de jos a aparatului foto.

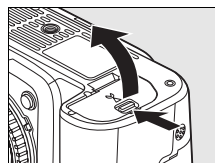

### 3 Introduceți bateria.

Introduceți bateria conform ilustrației din dreapta.

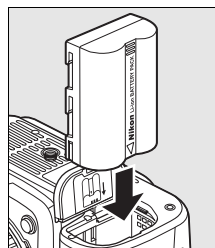

### 4 Închideți capacul camerei bateriei.

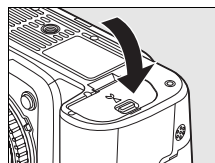

### ■ ■ Înlăturarea bateriei

Înainte de a înlătura bateria, opriți aparatul foto. Pentru a preveni scurt circuitele, puneți la loc capacul bateriei când bateria nu este în folosință.

## ✓ Bateria și încărcătorul

*Citiți și respectați avertizările și precauțiile din paginile xiv–xv și 248–249 ale acestui manual.* Nu utilizați bateria la temperaturi ambientale sub 0 °C sau peste 40 °C. Încărcați bateria în spații închise la temperaturi ambientale cuprinse între 5–35 °C; pentru cele mai bune rezultate, încărcați bateria la temperaturi de peste 20 °C. Capacitatea bateriei ar putea scădea temporar dacă bateria este încărcată la temperaturi scăzute sau utilizată la o temperatură sub cea la care a fost încărcată. Dacă bateria este încărcată la o temperatură sub 5 °C, indicatorul duratei de viață a bateriei din afișajul **Battery info** (Info baterie) (pag. 208) poate afișa o scădere temporară.

Bateria ar putea fi fierbinte imediat după utilizare. Așteptați ca bateria să se răcească înainte de reîncărcare.

Utilizați încărcătorul numai cu baterii compatibile. Scoateți din priză atunci când nu este utilizat.

## ✓ Baterii incompatibile

Acest aparat foto nu poate fi folosit cu bateriile li-ion EN-EL3 sau EN-EL3a pentru seriile D100, D70 sau D50 sau cu suportul pentru baterie MS-D70 CR2.

## ✍ Bateriile reîncărcabile Li-ion EN-EL3e

EN-EL3e furnizat împărtășește informația cu dispozitivele compatibile, permițând aparatului foto să prezinte starea încărcării bateriei în șase niveluri (pag. 34). Opțiunea **Battery info** (Informații baterie) din meniul de setare detaliază nivelul de încărcare al bateriei, durata de viață și numărul de fotografii efectuate de la momentul ultimei încărcări a bateriei (pag. 208).



# Montarea unui obiectiv

Trebuie prevenită infiltrarea prafului în aparatul foto atunci când nu este montat obiectivul. Un obiectiv AF-S DX NIKKOR 18-105mm f/3,5-5,6G ED VR este folosit în acest manual în scopuri ilustrative.

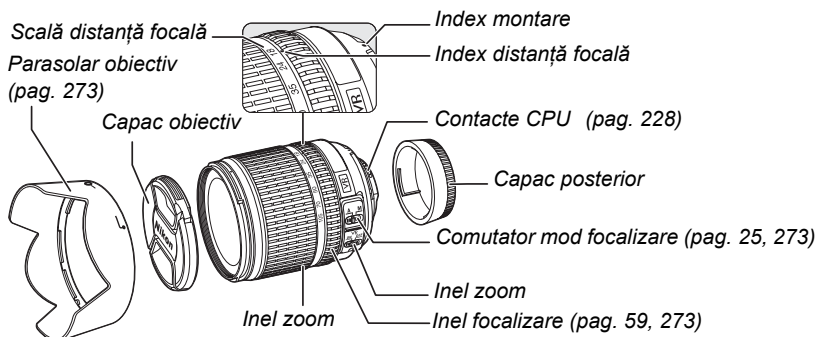

## 1 Înlăturați capacul posterior al obiectivului și capacul corpului aparatului.

După confirmarea că aparatul foto este oprit, înlăturați capacul posterior al obiectivului și înlăturați capacul aparatului foto.

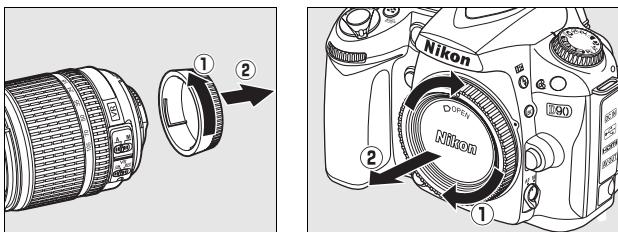

## 2 Atașarea obiectivului

Păstrând marcajul de montare de pe obiectiv aliniat cu marcajul de montare de pe corpul aparatului foto, poziționați obiectivul pe montajul de tip baionetă al aparatului foto. Având grijă să nu apăsați butonul de eliberare a obiectivului, rotiți obiectivul în sensul invers al acelor de ceasornic până când se așează în locul său prin clic.

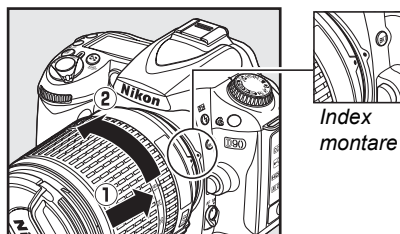

Dacă obiectivul este dotat cu un comutator **A-M** sau **M/A-M**, selectați **A** (focalizare automată) sau **M/A** (focalizare automată cu prioritate manuală).



## ■ Decuplarea obiectivului

Asigurați-vă că aparatul foto este oprit atunci când înlăturați sau schimbați obiectivele. Pentru a înlătura obiectivul, apăsați și țineți apăsat butonul de eliberare a obiectivului în timp ce rotiți obiectivul în sensul acelor de ceasornic. După înlăturarea obiectivului, așezați la loc capacul obiectivului, capacul din spate și capacul corpului aparatului foto.

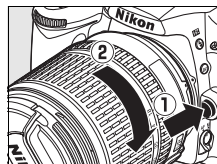

## ■ Vibration Reduction (VR) (Reducerea vibrațiilor)

Obiectivul AF-S DX Zoom-Nikkor 18–105mm f/3,5–5,6G VR acceptă reducerea vibrațiilor (VR), ceea ce reduce ceața cauzată de tremurarea aparatului foto când este ținut în mână, premiiând viteze de declanșare reduse cu aproximativ 3 EV la distanța focală de 105mm (măsurătorile Nikon; efectele variază în funcție de utilizator și condițiile de fotografiere).

Pentru a folosi reducerea vibrațiilor, glisați comutatorul VR în poziția **ON** (PORȚIT). Reducerea vibrațiilor este activată când butonul declanșare este apăsat pe jumătate, reducând efectele de tremurare a aparatului foto pe imagine în vizor și simplificând procesul de încadrare a subiectului și focalizare atât pentru focalizare automată cât și pentru modurile manuale. Când aparatul foto este rotit panoramic, reducerea vibrațiilor se aplică numai mișcărilor care nu face parte din rotirea panoramică (în cazul în care aparatul foto este rotit panoramic orizontal, de exemplu, reducerea vibrațiilor va fi aplicată numai pentru tremuratură orizontală), ceea ce face mult mai ușor să se rotească panoramic aparatul foto ușor într-un arc larg.

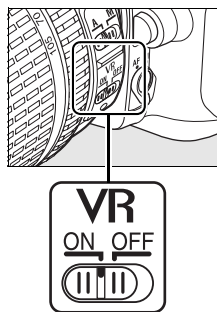

Reducerea vibrațiilor poate fi oprită prin glisarea comutatorului VR în poziția **OFF** (OPRIT). Opriți reducerea vibrațiilor când aparatul foto este montat sigur pe un trepied, dar lăsați-o pornită dacă nu este fixat sau când folosiți un monopod.

## ✓ Obiective CPU cu inele diafragmă

În caz că obiectivele CPU sunt echipate cu un inel diafragmă (pag. 228), blocați diafragma la setarea minimă (cea mai ridicată valoare f). Consultați manualul obiectivului pentru detalii.

## ✓ Reducerea vibrațiilor

Nu opriți aparatul foto sau nu scoateți obiectivul în timp ce se aplică reducerea vibrațiilor. Dacă alimentarea obiectivului este întreruptă în timp ce reducerea vibrațiilor este pornită, este posibil ca obiectivul să scoată un zgomot când este scuturat. Aceasta nu este o defecțiune și poate fi corectată prin reatașarea obiectivului și pornirea aparatului foto.

Reducerea vibrațiilor este dezactivată când blițul încorporat se încarcă. Când reducerea vibrațiilor este activă, imaginea din obiectiv poate fi încheșată după punerea în funcțiune a declanșatorului. Acest lucru nu indică o defecțiune.

# Setarea de bază

Va fi afișat un dialog de selecție a limbii prima dată când aparatul foto este pornit. Alegeți o limbă și setați data și ora. Rețineți că dacă data și ora nu sunt setate, **LOCK** va clipi pe monitor, iar data și ora înregistrate cu fotografiile vor fi incorecte.

## 1 Porniți aparatul foto.

Va fi afișat un dialog de selecție a limbii.

Comutator alimentare

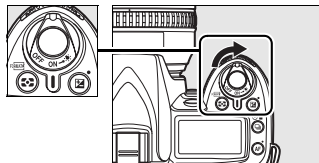

## 2 Selectați o limbă.

Apăsăți ▲ sau ▼ pentru a evidenția limba și apăsați **OK**.



## 3 Alegeți o oră locală.

Va fi afișat un dialog de selectare a orei locale din fusul orar. Apăsăți ◀ sau ▶ pentru a evidenția ora locală din fusul orar (câmpul **UTC** prezintă diferența dintre ora locală din fusul orar selectată și Ora coordonată universal, sau UTC, în ore) și apăsați **OK**.



## 4 Comutați pornirea sau oprirea orei de vară.

Vor fi afișate opțiunile pentru ora de vară. Ora de vară este în mod implicit oprită, dacă ora de vară este în vigoare în fusul dumneavoastră orar, apăsați ▲ pentru a evidenția **On** (Pornit) și apăsați **OK**.

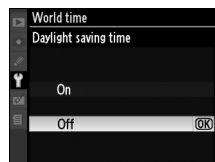

## 5 Setați data și ora.

Va fi afișată caseta de dialog indicată în dreapta. Apăsăți ◀ sau ▶ pentru a selecta un element, ▲ sau ▼ pentru a modifica. Apăsăți **OK** atunci când ceasul este setat la data și ora curente.



## 6 Alegeți un format.

Apăsați ▲ sau ▼ pentru a alege ordinea în care sunt afișate anul, luna și ziua și apăsați OK.

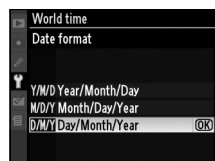

## 7 Ieșire către modul de fotografiere.

Apăsați la jumătate butonul de eliberare a declanșatorului pentru a ieși către modul de fotografiere.



### Meniul Setup (Setare)

Setările pentru limbă și dată/oră pot fi schimbate în orice moment folosind opțiunile **Language** (Limbă) (pag. 204) și **World time** (Oră universală) (pag. 204) din meniul de setare.

### Bateria pentru ceas

Ceasul aparatului foto este alimentat de o sursă de energie independentă, reîncărcabilă, ce este încărcată după necesități atunci când este instalată bateria principală sau când aparatul foto este alimentat prin intermediul unui adaptor CA EH-5a sau EH-5 opțional (pag. 239). Două zile de încărcare vor alimenta ceasul pentru aproximativ trei luni. Dacă pictograma  clipește în panoul de control, bateria ceasului este epuizată, iar ceasul a fost reinițializat. Setăți ceasul la data și ora corecte.

### Ceasul aparatului foto

Ceasul aparatului foto este mai puțin precis decât mare parte din ceasurile de mână sau cele de perete. Verificați ceasul cu regularitate comparându-l cu ceasuri mai precise și reinițializați dacă este necesar.

# Introducerea cardurilor de memorie

Aparatul foto stochează imagini pe cardurile de memorie Secure Digital (SD) (disponibile separat).

## 1 Opriți aparatul foto.

Opriți întotdeauna aparatul foto înainte de a introduce sau a înlătura cardurile de memorie.

Comutator alimentare

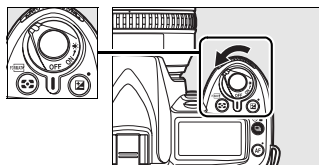

## 2 Deschideți capacul fantei cardului de memorie.

Glisați în afară capacul fantei cardului (1) și deschideți fanta cardului (2).

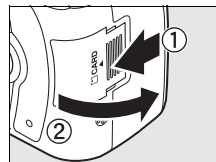

## 3 Introduceți cardul de memorie.

Țineți cardul de memorie conform imaginii din dreapta, glisați-l până se fixează în poziție cu un clic. Indicatorul luminos de acces al memoriei cardului se va aprinde timp de câteva secunde. Închideți capacul fantei cardului de memorie.

### ✓ Introduceți cardurile de memorie.

Introducerea cardurilor de memorie cu fața în jos sau cu spatele înainte poate deteriora aparatul foto sau cardul. Verificați pentru a vă asigura că orientarea cardului este corectă.

Dacă **F** **a** **r** este afișat în panoul de control conform imaginii din dreapta, formatați cardul conform instrucțiunilor de pe pagina următoare.

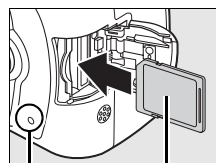

Partea de jos  
Lampă acces

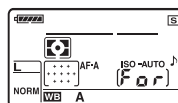

### ✓ Indicatorul luminos de acces

Nu scoateți bateria sau nu deconectați sursa de alimentare în timp ce indicatorul luminos de acces la cardul de memorie este aprins. Nerespectarea acestei precauții se poate solda cu deteriorarea cardului.

## ■ Formatare carduri de memorie

Cardurile de memorie trebuie să fie formate după ce au fost folosite în alte dispozitive. Formatați cardul de memorie conform descrierii de mai jos.

### ✓ Formatare carduri de memorie



Formatarea cardurilor de memorie șterge definitiv datele pe care le-ar putea conține. Asigurați-vă că ați copiat orice fotografii și alte date pe care doriți să le păstrați pe un computer înainte de a începe (pag. 148).

## 1 Porniți aparatul foto.

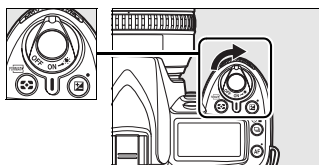
Comutator alimentare





## 2 Apăsați butoanele .

Țineți apăsați butoanele  și  simultan timp de aproximativ secunde.

Buton 

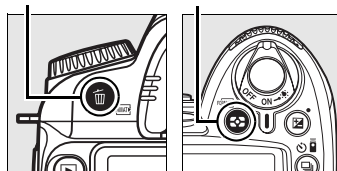

Buton 

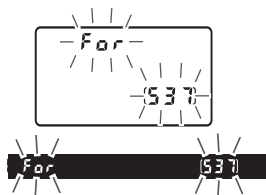

Va apărea un **F a r** care clipește în afișajele vitezei de declanșare din panoul de control sau de pe vizor. Pentru a ieși fără formatarea cardului de memorie, așteptați șase secunde (setarea implicită) până când **F a r** nu mai clipește sau apăsați orice alt buton decât butoanele  și .



## 3 Apăsați din nou butoanele .

Apăsați butoanele  și  împreună a doua oară în timp ce **F a r** clipește pentru a formata cardul de memorie. *Nu scoateți cardul de memorie sau nu scoateți sau deconectați sursa de alimentare în timpul formătării.*

Atunci când formatarea este finalizată, panoul de control și vizorul vor afișa numărul de fotografii ce pot fi înregistrate la setările curente.

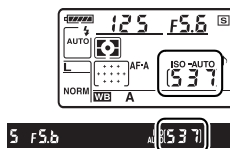

## ■ **Înlăturarea cardurilor de memorie**

După confirmarea că indicatorul de acces este stins, opriți aparatul foto, deschideți capacul fantei cardului de memorie și apăsați cardul pentru a-l ejecta (1). Apoi cardul poate fi scos cu mâna (2).

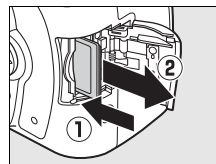

### ✓ **Carduri de memorie**

- Cardurile de memorie ar putea fi fierbinți după utilizare. Exercitați atenția cuvenită atunci când înlăturați cardurile de memorie din aparat.
- Cardurile de memorie ce au fost formate pe un computer sau alte dispozitive trebuie reformatate pe aparatul foto înainte să fie utilizate pentru înregistrare sau redare.
- Opiți alimentarea înainte de a introduce sau înlătura cardurile de memorie. Nu înlăturați cardurile de memorie din aparat, nu opriți aparatul și nu deconectați sursa de alimentare pe durata formătării sau în timp ce sunt înregistrate date, șterse sau copiate pe un computer. În cazul nerespectării acestei precauții pot rezulta pierderea datelor sau deteriorarea aparatului foto sau a cardului de memorie.
- Nu atingeți terminalele cardului cu degetele sau obiecte de metal.
- Nu îndoiiți, scăpați sau supuneți la șocuri fizice puternice.
- Nu aplicați forță pe caseta cardului. În cazul nerespectării acestei precauții poate rezulta deteriorarea cardului de memorie.
- Nu expuneți la apă, la căldură, niveluri mari de umezeală sau lumina directă a soarelui.

### ✍ **No Memory Card (Absență card de memorie)**

Dacă nu este introdus niciun card de memorie, panoul de control și vizorul vor afișa (- E -) și o pictogramă va apărea în vizor conform imaginii din dreapta. Dacă aparatul foto a fost oprit cu o baterie EN-EL3e încărcată și niciun card de memorie încărcat, (- E -) va fi afișat în panoul de control și o pictogramă va fi afișată în vizor.

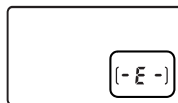

### ✍ **Comutatorul de protecție la scriere**

Cardurile de memorie sunt echipate cu un comutator de protecție la scriere pentru a împiedica pierderea accidentală a datelor. Când acest comutator este în poziția „blocat”, fotografiile nu pot fi înregistrate sau șterse și cardul de memorie nu poate fi formatat. Pentru a debloca un card de memorie, glisați comutatorul în poziția „scriere”.

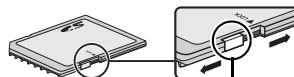

Comutatorul de protecție la scriere

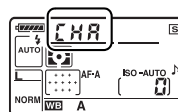

### ✍ **Consultați de asemenea**

Consultați pagina 202 pentru mai multe informații legate de formatarea cardurilor utilizând opțiunea **Format memory card** (Formatare card de memorie) din meniul de setare.

# Reglarea focalizării vizorului

Aparatul foto este dotat cu un reglaj al dioptrului pentru a corespunde diferențelor de viziune. Verificați dacă afișajul în vizor este focalizat înainte de a încadra fotografiile în vizor.

## 1 Scoateți capacul obiectivului și porniți aparatul foto.

Comutator alimentare

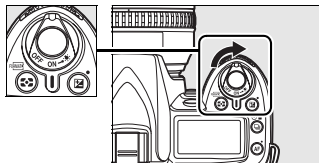

## 2 Focalizați vizorul.

Rotiți controlul dioptriilor până când afișajul vizorului și punctul de focalizare sunt în focalizare clară. Când acționați controlul dioptriilor cu ochiul pe vizor, fiți atent să nu puneți degetele sau unghiile în ochi.

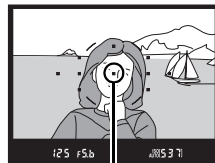
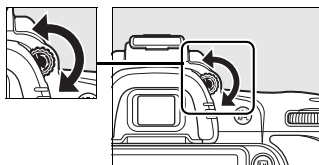

Punct de focalizare

### 🔍 Obiective corectare ocular

Obiectivele de corectare (disponibile separat, pag. 239) pot fi folosite pentru a ajusta dioptria vizorului.











# Fotografiere de bază și redare



Acest capitol subliniază elementele de bază ale realizării și vizualizării fotografiilor în modurile automat și scenă. Se presupune că se folosesc setările implicite ale camerei; pentru informații despre restaurarea setărilor implicite, consultați pagina 258.

<b>Fotografiere "vizează și declanșează" (modurile  și )</b> .....	<b>34</b>
Pasul 1: Porniți aparatul foto .....	34
Pasul 2: Alegerea modurilor de fotografiere și de focalizare .....	36
Pasul 3: Verificați setările aparatului foto .....	36
Pasul 4: Încadrarea fotografiei .....	37
Pasul 5: Focalizare .....	38
Pasul 6: Fotografierea .....	39
<b>Fotografie creativă (modurile scenă)</b> .....	<b>41</b>
 Portrait (Portret) .....	41
 Landscape (Peisaj) .....	41
 Close up (Primplan) .....	42
 Sports (Sporturi) .....	42
 Night portrait (Portret noapte) .....	42
<b>Încadrarea fotografiilor pe monitor (vizualizare în timp real)</b> .....	<b>43</b>
<b>Redare de bază</b> .....	<b>48</b>
Ștergerea fotografiilor nedorite .....	49
<b>Înregistrarea și vizualizarea filmelor (vizualizare în timp real)</b> .....	<b>50</b>

## **Utilizarea unui obiectiv CPU**

Modurile automat și scenă sunt disponibile numai cu obiectivul CPU. Dacă aceste moduri sunt selectate când este atașat un obiectiv non-CPU, se va dezactiva funcționarea declanșatorului.

# Fotografiere "vizează și declanșează" (modurile <sup>AUTO</sup> și )

Această secțiune descrie modul de realizare a fotografiilor în modul <sup>AUTO</sup> (automat), un mod automat „vizează și fotografiază” în care majoritatea setărilor sunt controlate de aparatul de fotografiat ca răspuns la condițiile de fotografiere și în care blițul se declanșează automat dacă subiectul este slab luminat. Pentru a face fotografii cu blițul oprit în timp ce lăsați aparatul foto să controleze celelalte setări, rotiți selectorul de mod la  pentru a selecta modul automat (bliț oprit).



## Pasul 1: Porniți aparatul foto

### 1 Porniți aparatul foto.

Scoateți capacul obiectivului și porniți aparatul foto. Panoul de control și afișajul vizorului se vor aprinde.



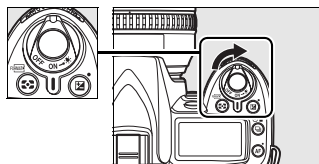



Comutator alimentare

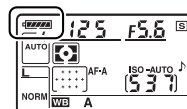

### 2 Verificați nivelul bateriei.

Verificați nivelul bateriei în vizor sau pe panoul de control.



Panou de control	Vizor	Descriere
	—	Baterie încărcată complet.
	—	Baterie descărcată parțial.
		Baterie la un nivel scăzut. Pregătiți bateria de rezervă încărcată sau pregătiți-vă să schimbați bateria.
 (clipește)	 (clipește)	Baterie epuizată; Funcționare declanșator dezactivată. Încărcați sau schimbați bateria.

**Notă:** Când aparatul foto este alimentat de adaptorul opțional EH-5a sau EH-5 CA, nivelul bateriei nu este afișat, în schimb, apare  o pictogramă în afișajul de informații despre fotografiere (pag. 10).

### 3 Verificați numărul de expuneri rămase.

Numărul de expuneri se afișează pe panoul de control și vizorul afișează numărul de fotografii care pot fi stocate pe cardul de memorie. Verificați numărul de expuneri rămase.

Dacă nu este suficient spațiu pentru a stoca fotografii suplimentare la setările curente, afișajul va clipi conform indicației din dreapta. Nu se pot face mai multe fotografii până când cardul de memorie nu este înlocuit (pag. 31) sau până când nu sunt șterse fotografiile (pag. 49, 162).

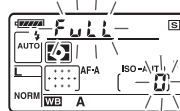
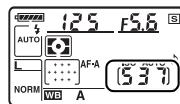

#### Carduri de memorie cu capacitate mare

Când rămâne suficientă memorie pe cardul de memorie pentru a înregistra cel puțin o mie de imagini la setările actuale, numărul de expuneri rămase va fi afișat în mil, rotunjit la cea mai apropiată sută (de ex. dacă mai este spațiu pentru 1.260 de expuneri, numărul expunerilor afișat va fi 1,2 K).

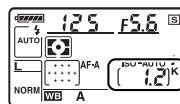

#### Oprire automată măsurare

La setările implicite, viteza de declanșare și diafragma se afișează în vizor, iar panoul de control va fi oprit dacă nu se efectuează operațiunii timp de șase secunde (oprire automată măsurare), reducând consumarea bateriei. Apăsați butonul de eliberare a declanșatorului până la jumătate pentru a activa din nou afișajul pe vizor (pag. 38).

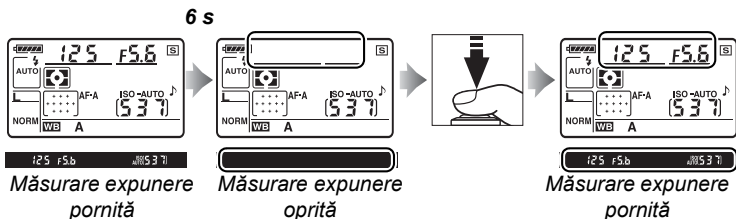

Durata până la oprirea automată a măsurării expunerii va fi reglată utilizând setarea personalizată c2 (Auto meter-off delay (Întârziere oprire auto măsurare), pag. 179).

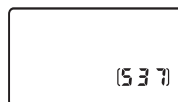

#### Afișaj oprire aparat foto

Dacă aparatul foto este oprit cu o baterie și un card de memorie introduse, contorul cadrelor și numărul de expuneri rămase vor fi afișate (unele carduri de memorie ar putea afișa doar această informație atunci când aparatul este pornit).



## Pasul 2: Alegerea modurilor de fotografiere și de focalizare

### 1 Selectați modul sau .

Pentru a face fotografii fără bliț, rotiți selectorul de mod la . În caz contrar, rotiți selectorul de mod la .

Selector de mod

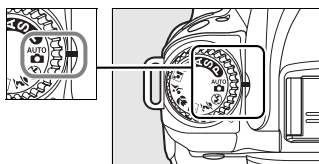

### 2 Selectați focalizarea automată.

Rotiți selectorul de mod de focalizare la **AF** (focalizare automată).



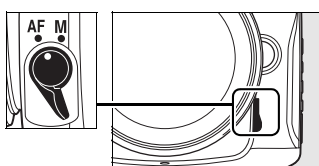

Selector mod focalizare

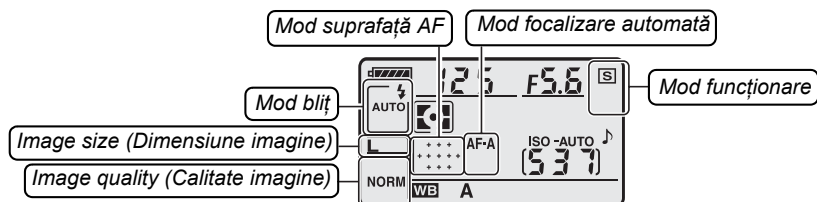

## Pasul 3: Verificați setările aparatului foto

Verificați setările în panoul de control. Setările implicite pentru modul  și  sunt enumerate mai jos.



Opțiune	Implicit	Descriere	Pagina
Modul Bliț (mod  )	<b>AUTO</b>	Dacă subiectul este slab luminat, blițul se va deschide automat când butonul de declanșare este apăsat pe jumătate și se declanșează atunci când se face fotografia.	70
Modul bliț (mod  )	 (bliț oprit)	Blițul nu se va declanșa nici atunci când lumina este slabă.	71
Image quality (Calitate imagine)	<b>NORM</b> (JPEG Normal)	Înregistrați imagini JPEG la o rată de compresie de aproximativ 1 : 8. Ideal pentru instantanee.	62
Image size (Dimensiune imagine)	<b>L</b> (Larg)	Imaginile sunt de 4.288 × 2.848 pixeli.	63
Mod declanșare	 (cadru unic)	O fotografie este făcută în timp ce butonul de declanșare este apăsat.	64
Mod focalizare automată	<b>AF-A</b> (selecție automată)	Aparatul foto selectează automat focalizarea automată cu servo unică dacă subiectul este staționar sau focalizarea automată cu servo continuă dacă subiectul este în mișcare. Nu se va face nicio fotografie dacă aparatul foto nu poate focaliza.	54
Mod suprafață AF	Zonă automată	Camera selectează automat punctul de focalizare.	173

# Pasul 4: Încadrarea fotografiei

## 1 Pregătiți aparatul foto.

Atunci când încadrați fotografii prin vizor, țineți mânerul cu mâna dreaptă, iar partea de jos a corpului aparatului sau obiectivul cu mâna stângă. Țineți coatele ușor lipite de corp pentru sprijin și faceți pași mici pentru a vă menține corpul stabil. În modul , vitezele de declanșare scad când lumina este slabă. Este recomandată utilizarea unui trepied.

Țineți aparatul foto conform indicației din dreapta atunci când încadrați fotografiile orientate în mod portret (în picioare).

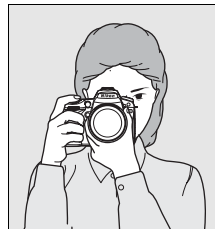

Pentru informații despre încadrarea fotografiilor în monitor în modul vizualizare în timp real, consultați pagina 43.

## 2 Încadrarea fotografiei

Încadrați o fotografie în vizor cu subiectul principal în cel puțin unul dintre cele unsprezece puncte de focalizare.

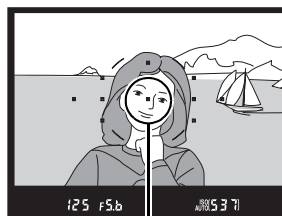

*Punct de focalizare*

### Utilizarea obiectivului pentru zoom

Folosiți inelul de zoom pentru a mări subiectul astfel încât acesta să acopere o zonă mai mare din cadru sau micșorați pentru a mări zona vizibilă din fotografia finală (selecționați distanțe de focalizare mai mari pe scara de distanță focală a obiectivului pentru a mări și distanțe focale mai mici pentru a micșora).

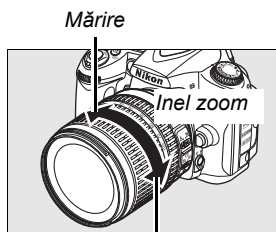

*Micșorare*

# Pasul 5: Focalizare

## 1 Apăsați butonul de declanșare pe jumătate.

Apăsați butonul de declanșare pe jumătate pentru a focaliza. Aparatul foto va selecta automat punctele de focalizare. Dacă subiectul este luminat slab, este posibil ca blițul să se deschidă și să se aprindă iluminatorul de asistență AF.



## 2 Verificați indicatoarele din vizor.

Când operația de focalizare este încheiată, punctele de focalizare selectate vor fi evidențiate scurt, se va auzi un semnal sonor și indicatorul imagine focalizată (●) va apărea pe vizor. În cazul în care aparatul foto alege autofocalizarea servo unică (pag. 54), focalizarea se va bloca în timp ce butonul declanșare va fi apăsat pe jumătate.



Indicator imagine focalizată

Capacitate intermediară

Indicator imagine focalizată	Descriere
●	Subiect focalizat.
● (clipește)	Aparatul foto nu poate focaliza utilizând focalizarea automată. Consultați pagina 55.

În timp ce butonul declanșare este apăsat pe jumătate, numărul de expuneri care pot fi stocate în memoria tampon („”); pag. 65) va fi afișat în vizor.



### Buton de declanșare

Aparatul foto are un buton declanșator cu două stadii. Aparatul foto focalizează atunci când butonul de eliberare a declanșatorului este apăsat pe jumătate. Pentru a efectua fotografiile, apăsați butonul de eliberare a declanșatorului până la capăt.

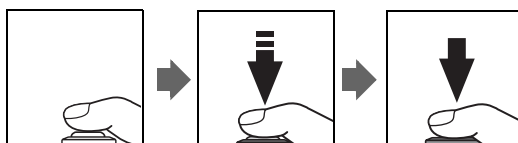

## Pasul 6: Fotografierea

Apăsăți ușor butonul declanșare complet în jos pentru a elibera declanșatorul și a înregistra fotografia.

Indicatorul de acces de lângă capacul fantei cardului de memorie va fi aprins. *Nu ejectați cardul de memorie și nu scoateți sau deconectați sursa de alimentare până când indicatorul luminos nu se stinge și înregistrarea este completă.*

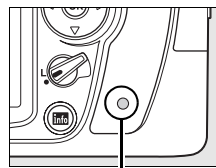

Lampă acces



### ■ Oprirea aparatului foto

Opriti aparatul foto când fotografierea este încheiată.

Comutator alimentare

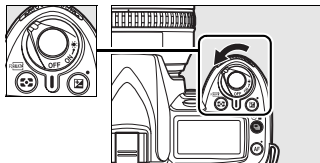

### ☑ Afișaj oprire aparat foto

Dacă aparatul foto este oprit cu o baterie și un card de memorie introduse, numărul de expuneri rămase va fi afișat pe panoul de control.

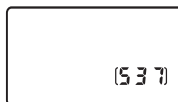

### ☑ Auto (Flash off) Mode (Modul automat (bliț oprit))

Alegeți acest mod când nu se poate face o fotografie cu bliț, când fotografiați copii mici sau pentru a capta lumina naturală în condiții de iluminat slabe.

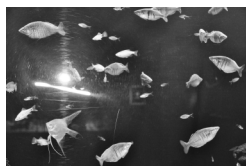

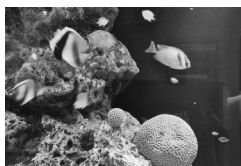

Mod 



Mod 

## Blițul încorporat

Dacă este necesară mai multă lumină pentru expunerea corectă în modul , blițul încorporat se va deschide automat când este apăsat pe jumătate butonul declanșare. Raza blițului variază în funcție de diafragmă și sensibilitatea ISO (pag. 266); scoateți parasolarul obiectivului când folosiți blițul. Dacă blițul este ridicat, fotografiile pot fi făcute numai când indicatorul bliț pregătit () este afișat. Dacă indicatorul bliț pregătit nu este afișat, blițul se încarcă; luați rapid degetul de pe butonul declanșare și încercați din nou.

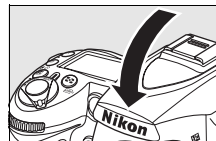
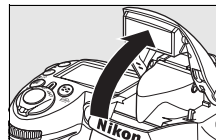

Pentru a economisi energia bateriei când blițul nu este folosit, readuceți-l în poziția închisă apăsând ușor în jos până când zăvorul se fixează în poziție cu un clic. Pentru informații suplimentare despre utilizarea blițului, consultați pagina 70.



# Fotografie creativă (modurile scenă)

Aparatul foto oferă posibilitatea de alegere dintre șase moduri „scenă”. Selectarea automată a unui program optimizează setările pentru a se potrivi scenei selectate, făcând fotografiile creative ușoare prin simpla rotire a selectorului de mod.



Mod	Descriere
<b>Portrait</b> (Portret)	Pentru portrete.
<b>Landscape</b> (Peisaj)	Pentru peisaje naturale sau create de om la lumina zilei sau noaptea.
<b>Close up</b> (Primplan)	Pentru primplanuri cu flori, insecte sau alte obiecte mici.
<b>Sports</b> (Sporturi)	Pentru subiecți în mișcare.
<b>Night portrait</b> (Portret noapte)	Pentru portrete realizate la lumină slabă.

Pentru a face fotografii în moduri scenă:

## 1 Selectați modul dorit.

Rotiți selectorul de mod pentru a selecta un mod scenă.

Selector de mod

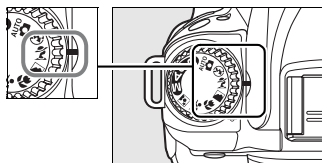

## 2 Realizați fotografiile.

Încadrați o fotografie, focalizați și fotografiați.



### **Portrait** (Portret)

Folosiți pentru portrete cu texturi moi, cu aspect natural. Dacă subiectul este departe de fundal sau este folosit un telefotoobiectiv, detaliile de fundal vor fi împlânzite pentru a da compoziției un aspect de profunzime.



### **Landscape** (Peisaj)

Folosiți pentru fotografii intense la lumina zilei sau noaptea. Blițul încorporat și iluminatorul asistență AF se vor opri automat. Folosirea unui trepied este recomandată pentru a împiedica încheșoșarea când lumina este slabă.

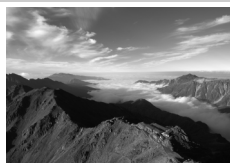

### **Close up** (Primplan)

Folosiți pentru primplanuri cu flori, insecte și alte obiecte mici (un obiectiv macro poate fi folosit pentru a focaliza la raze foarte apropiate). Aparatul foto focalizează automat în punctul de focalizare central. Se recomandă folosirea unui trepied pentru a împiedica încheșurarea.

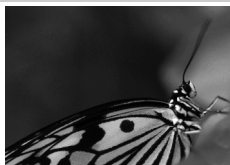

### **Sports** (Sporturi)

Vitezele ridicate de declanșare îngheață mișcarea pentru fotografiile dinamice din sporturi în care subiectul principal este reliefat clar. Blițul încorporat și iluminatorul asistență AF se opresc automat.







### **Night portrait** (Portret noapte)

Folosiți pentru un balans natural între subiectul principal și portretele din fundal realizate la lumină slabă. Se recomandă folosirea unui trepied pentru a împiedica încheșurarea.





### **Punct de focalizare**

La setările implicite, aparatul foto selectează punctul de focalizare după cum urmează:

- **Modurile**   și  : Aparatul foto selectează automat punctul de focalizare.
- **Modul**  : Aparatul foto focalizează pe subiect în punctul de focalizare central. Alte puncte de focalizare pot fi selectate cu multiselectorul (pag. 56).
- **Modul**  : Aparatul foto focalizează continuu în timp ce butonul declanșare este apăsat pe jumătate, urmărind subiectul în punctul de focalizare central. Dacă subiectul părăsește punctul de focalizare central, aparatul foto va continua să focalizeze pe baza informațiilor din celelalte puncte de focalizare. Punctul de focalizare de pornire poate fi selectat cu multiselectorul (pag. 56).

### **Blițul încorporat**

Dacă este necesară mai multă lumină pentru expunerea corectă în modurile   sau , blițul încorporat se va deschide automat când butonul declanșare este apăsat pe jumătate.

# Încadrarea fotografiilor pe monitor (vizualizare în timp real)

Apăsați butonul **[L]** pentru a încadra fotografiile pe monitor.

## 1 Apăsați butonul **[L]**.

Oglinda va fi ridicată iar vizualizarea prin obiectiv va fi afișată pe monitorul aparatului foto. Obiectul nu va mai fi vizibil pe vizor.

Butonul **[L]**

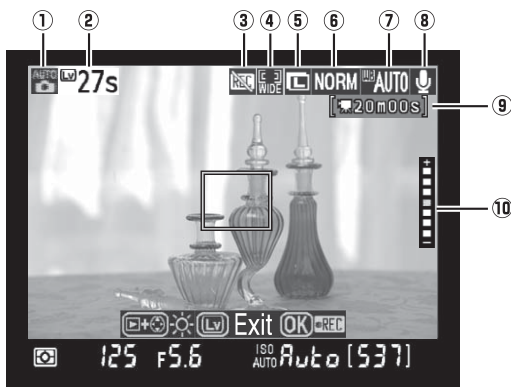
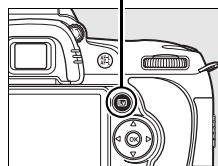

Element	Descriere	Pagina
① Mod fotografiere	Modul actual selectat cu selectorul de mod.	34, 41, 78
② Timp rămas	Timpul rămas înainte ca vizualizarea în timp real să se încheie automat. Afișat dacă fotografierea se va încheia în maxim 30 de secunde.	46
③ Pictograma „Fără film”	Indică faptul că filmele nu pot fi înregistrate.	50
④ Mod focalizare automată	Modul de focalizare automată curent.	44
⑤ Image size (Dimensiune imagine)	Opțiunea selectată curent pentru dimensiunea imaginii.	63
⑥ Image quality (Calitatea imaginii)	Opțiunea selectată curent pentru calitatea imaginii.	62
⑦ White balance (Balans de alb)	Opțiunea selectată curent pentru balansul de alb.	95
⑧ Indicator înregistrare audio	Indică dacă este înregistrat sunetul pentru filme.	170
⑨ Timp rămas (mod film)	Timpul de înregistrare rămas în modul film.	50
⑩ Luminozitate monitor	Pentru a regla luminozitatea monitorului, apăsați butonul <b>[L]</b> în timpul vizualizării în timp real.	44

### **[L]** Înainte de selectarea vizualizării în timp real



Rețineți că măsurarea nu poate fi schimbată în modul vizualizare în timp real. Alegeți o metodă de măsurare înainte de selectarea modului de vizualizare în timp real.

## 2 Alegerea unui mod de focalizare automată.

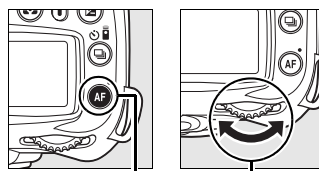
Apăsați butonul AF și rotiți selectorul de comandă până când unul dintre următoarele moduri de focalizare automată este afișat pe monitor (rețineți că modurile de focalizare automată diferă de cele disponibile în alte moduri de fotografiere):



Buton AF Selector principal de comandă

Mod	Descriere
 <b>Face priority</b> (Prioritate față)	Aparatul foto detectează automat și focalizează pe subiecții portretelor care sunt cu fața la cameră. Folosiți pentru portrete.
 <b>Wide area</b> (Zonă largă) (implicit)	Folosiți pentru fotografiile cu aparatul ținut în mână cu peisaje și alte subiecte diferite de portrete. Punctul de focalizare poate fi selectat folosind multiselectorul.
 <b>Normal area</b> (Zonă normală)	Folosiți pentru focalizare în punct pe un punct selectat din cadru. Se recomandă un trepied.

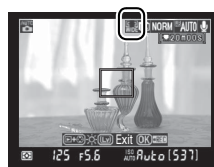



Monitor



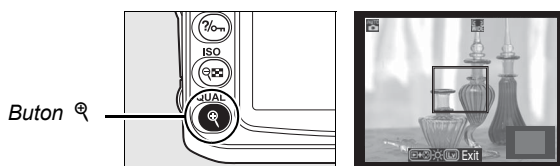

## 3 Verificați vizualizarea pe monitor.

Pentru a mări vizualizarea în monitor și a verifica focalizarea, apăsați butonul .



Apăsați  pentru a mări până la maxim  $6,7 \times$  sau apăsați  pentru a micșora. În timpul vizualizării prin obiectiv cu mărire, va apărea o fereastră de vizualizare într-un cadru gri din colțul din dreapta jos al afișajului. Utilizați selectorul multiplu pentru a derula spre zonele din cadru care nu sunt vizibile pe monitor. Apăsați butonul  pentru a începe înregistrarea (pag. 50).

### Luminozitate monitor

Luminozitatea monitorului poate fi reglată prin apăsarea butonului  în timp ce este afișată vizualizarea pe monitor. Apăsați  sau  pentru a regla luminozitatea (rețineți că luminozitatea monitorului nu are niciun efect asupra fotografiilor efectuate în modul vizualizare în timp real. Pentru a reveni la vizualizare în timp real, eliberați butonul .

## 4 Alegerea punctului de focalizare.

### Focalizarea automată zonă largă și normală:

Rotiți blocajul selectorului de focalizare la „●” și folosiți multiselectorul pentru a deplasa punctul de focalizare la orice punct din cadru. Reduceți blocajul selectorului de focalizare la „L” când selecția este încheiată.

### Blocare selector focalizare

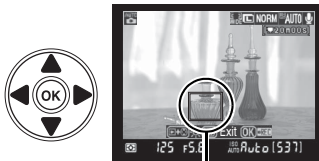
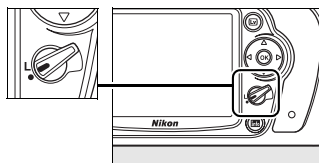

Punct de focalizare

**Focalizare automată prioritate față:** Un chenar dublu galben va fi afișat când aparatul foto detectează un subiect de portret cu fața spre aparat (dacă sunt detectate mai multe fețe, până la maxim cinci, aparatul foto va focaliza pe subiectul cel mai apropiat).



Punct de focalizare

**Focalizare manuală:** Folosiți selectorul multiplu pentru a alege punctul de focalizare pentru găsierea electronică a razei (pag. 59) conform descrierii pentru focalizarea automată pentru zonă largă și normală de mai sus.

## 5 Focalizați.

**Focalizare automată:** În *focalizarea automată zonă largă și normală*, aparatul foto va focaliza în timp ce butonul declanșare este apăsat pe jumătate. În *focalizarea automată prioritate față*, aparatul foto setează focalizarea și expunerea pentru față în cadru dublu galben în timp ce butonul declanșare este apăsat pe jumătate; dacă aparatul foto nu mai poate detecta subiectul (de exemplu, deoarece subiectul se uită în altă parte), chenarele nu vor mai fi afișate. Punctul de focalizare va clipi verde și monitorul poate fi luminos sau întunecat când aparatul foto focalizează. Dacă aparatul foto poate focaliza, punctul de focalizare va fi afișat în verde; dacă aparatul foto nu poate focaliza, punctul de focalizare va clipi în culoarea roșie. Rețineți că fotografiile pot fi realizate chiar dacă punctul de focalizare clipește în roșu și este folosită focalizarea automată cu servo unică (pag. 54). Verificați focalizarea în monitor înainte de fotografiere.

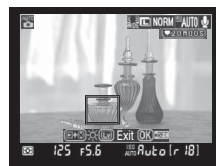

**Focalizare manuală:** Focalizare utilizând inelul de focalizare de pe obiectiv.

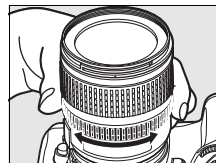

## 6 Fotografiati.

Apăsați butonul declanșare complet în jos pentru a face fotografii în modul de funcționare curent (pag. 64). Monitorul se va opri. Când fotografierea este încheiată, fotografia va fi afișată pe monitor timp de 4 s sau până când este apăsat pe jumătate butonul declanșare. Aparatul foto va reveni în modul vizualizare în timp real.



## 7 Ieșirea din modul de vizualizare în timp real.

Apăsați butonul  pentru a ieși din modul vizualizare în timp real.

### Fotografierea în modul vizualizare în timp real

Cu toate că nu vor apărea în imaginea finală, benzile de culoare sau distorsiunea pot fi vizibile pe monitor la becuri fluorescente, cu vapori de mercur sau cu sodiu sau dacă aparatul foto este dispus orizontal sau un obiect se deplasează prin cadru cu viteză mare. Sursele strălucitoare de lumină ar putea lăsa urme de imagini pe monitor atunci când aparatul foto este rotit. Pot apărea de asemenea pete strălucitoare. Atunci când fotografiați în modul vizualizare în timp real, evitați îndreptarea aparatului foto către soare sau alte surse puternice de lumină. În cazul nerespectării acestei precauții, pot rezulta pierderea datelor sau deteriorarea circuitelor interne ale aparatului foto.

Efectele diafragmei asupra adâncimii câmpului nu pot fi previzualizate în modul vizualizare în timp real dar sunt vizibile în fotografia finală.

Fotografierea vizualizare în timp real ia sfârșit automat dacă obiectivul este înlăturat.

Modul vizualizare în timp real poate fi utilizat pentru până la o oră. Rețineți, totuși, că atunci când se folosește modul vizualizare în timp real pe perioade extinse, temperatura circuitelor interne ale aparatului foto poate crește, ceea ce duce la imagine cu zgomote și culori neobișnuite (aparatul poate de asemenea să se încălzească sesizabil, dar acest lucru nu indică o defecțiune). Pentru a împiedica deteriorarea circuitelor interne ale aparatului foto, fotografierea vizualizare în timp real se va finaliza înainte ca aparatul foto să se supraîncălzească. Un afișaj de numerotare inversă va apărea pe monitor cu 30 s înainte de finalizarea fotografierii. La o temperatură ambientală ridicată, va apărea imediat un afișaj atunci când se folosește modul vizualizare în timp real.

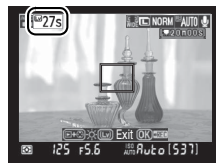

Pentru a reduce închețșarea când se folosește un trepied, alegeți **On** (Pornit) pentru Setarea personalizată d10 (**Exposure delay mode** (Mod întârziere expunere)).

### Blocare expunere și Compensare expunere

Expunerea poate fi blocată apăsând butonul **AE-L/AF-L** (pag. 88) sau (în modurile **P**, **S**, **A** și **M**) modificată folosind compensarea expunerii (pag. 90). Efectele compensării expunerii sunt vizibile pe monitor în timpul vizualizării în timp real.

### ☑ Face-Priority AF (Prioritate față AF)

Capacitatea aparatului foto de a detecta fețele depinde de o diversitate de factori, inclusiv dacă subiectul se află sau nu în fața aparatului foto. Este posibil ca aparatul foto să nu poată detecta subiecții care nu se află cu fața spre cameră sau ale căror fețe sunt ascunse de ochelari de soare sau alte obstrucții sau care sau a căror poziție în cadru ocupă prea mult sau prea puțin. Dacă nu este detectată nicio față când butonul declanșare este apăsat pe jumătate, aparatul foto va focaliza pe subiect în centrul cadrului.

Aparatul foto va continua să focalizeze până când o față este detectată sau butonul declanșare este apăsat pe jumătate. Dacă este afișat un chenar dublu roșu care clipește, recompuneți imaginea și încercați din nou.

### ☑ Utilizarea focalizării automate în modul vizualizare în timp real

Focalizarea automată este mai lentă în modul vizualizare în timp real. Este posibil ca aparatul foto să nu poată focaliza în următoarele situații:

- Obiectul conține linii paralele cu marginea de lungime a cadrului
- Obiectul nu este contrastant
- Obiectul din punctul de focalizare conține zone cu o luminozitate clară contrastantă, iar obiectul este iluminat printr-un punct luminos sau de către un neon sau o altă sursă de lumină cu intensitate variabilă.
- Este utilizat un filtru în cruce (stea) sau orice alt filtru special
- Obiectul are dimensiuni mai mici decât punctul de focalizare
- Obiectul este dominat de modele geometrice regulate (de ex.: ferestrele unui zgârie-nori)
- Obiectul este în mișcare

Rețineți că punctul de focalizare ar putea fi uneori afișat în verde atunci când aparatul nu poate focaliza.

Utilizați un obiectiv AF-S. Rezultatele dorite ar putea fi imposibil de atins cu alte obiective sau teleconvertoare.

### ✍ Afișajul informațiilor despre fotografie

Pentru a ascunde sau a afișa indicatoarele pe un monitor în modul vizualizare în timp real, apăsați butonul **Info**.

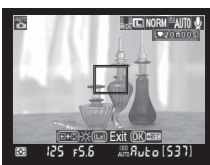

Informații fotografieri activate

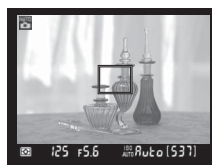

Informații fotografieri dezactivate

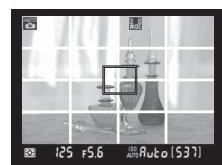

Ghiduri de încadrare (zoom indisponibil)

### ✍ HDMI

Atunci când aparatul este atașat la un dispozitiv video HDMI, monitorul aparatului foto se va opri iar dispozitivul video va afișa vizualizarea prin obiectiv conform ilustrației din dreapta.



# Redare de bază

La setările implicite, fotografiile sunt afișate automat timp de aproximativ 4 s după fotografiere. Dacă nu sunt afișate fotografiile în monitor, cea mai recentă imagine poate fi vizualizată apăsând butonul .



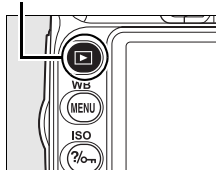

## 1 Apăsați butonul .

Pe monitor va fi afișată o fotografie.

Buton 



## 2 Vizualizați fotografiile suplimentare.

Fotografiile suplimentare pot fi afișate prin apăsarea  sau . Pentru a vizualiza informații suplimentare despre fotografia curentă, apăsați  și  (pag. 129).

Pentru a finaliza redarea apăsați pe jumătate butonul de eliberare a declanșatorului.

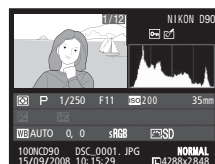



# Ștergerea fotografiilor nedorite

Pentru a șterge fotografia afișată în momentul de față pe monitor, apăsați butonul . Rețineți că fotografiile nu pot fi recuperate odată ce sunt șterse.

## 1 Afișați fotografia.

Afișați fotografiile pe care doriți să le ștergeți conform descrierii de pe pagina precedentă.

Buton 

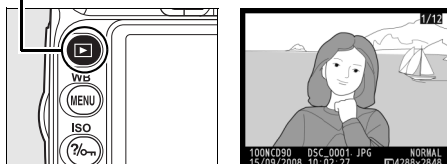



## 2 Ștergeți fotografia.

Apăsați butonul . Va fi afișat un dialog de confirmare.

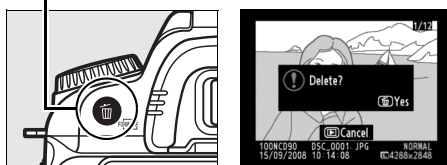
Buton 



Apăsați din nou butonul  pentru a șterge imaginea și a reveni la redare. Pentru a ieși fără a șterge fotografia, apăsați butonul .

### Delete (Ștergere)

Pentru a șterge mai multe imagini, utilizați opțiunea **Delete** (Ștergere) din meniul de redare (pag. 162).

# Înregistrarea și vizualizarea filmelor (vizualizare în timp real)

Filmele de până la 2 GB pot fi înregistrate în modul vizualizare în timp real. Înainte de înregistrare, alegeți dimensiunea cardului și opțiunile de sunet din meniul **Movie settings** (Setări film) (pag. 170).

## 1 Apăsați butonul .

Oglinda va fi ridicată iar vizualizarea prin obiectiv va fi afișată pe monitorul aparatului foto. Obiectul nu va mai fi vizibil pe vizor.

### Pictograma

O pictogramă  (pag. 43) va fi afișată dacă nu este suficient spațiu pe cardul de memorie pentru a înregistra filme.

Butonul 

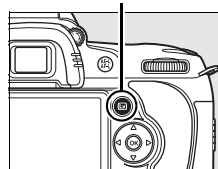

## 2 Focalizați.

Încadrați fotografia care se deschide și apăsați pe jumătate butonul declanșare pentru a focaliza pe subiectul dvs.

## 3 Începeți înregistrarea.

Apăsați butonul  pentru a începe înregistrarea (la setările implicite, sunt înregistrate atât video cât și audio; nu acoperiți microfonul de pe partea din față a aparatului foto în timpul înregistrării). Timpul de înregistrare disponibil este afișat pe monitor, împreună cu indicatorul de înregistrare. Expunerea poate fi blocată apăsând butonul **AE-L/AF-L** (pag. 88) sau (în modurile **P**, **S**, **A** și **M**) modificată folosind compensarea expunerii (pag. 90). Rețineți că aparatul foto nu va focaliza dacă butonul de declanșare este apăsat pe jumătate în timpul înregistrării.

Indicator de înregistrare

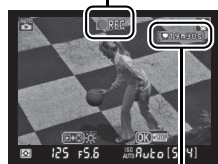

Timp rămas

## 4 Încheierea înregistrării.

Pentru a încheia înregistrarea, apăsați butonul  (pentru a încheia înregistrarea și a face fotografia fixe în modul selectat curent cu selectorul de mod, apăsați butonul declanșare complet în jos). Înregistrarea se va încheia automat când se ajunge la dimensiunea maximă sau cardul de memorie este plin.



### Dimensiunea maximă

Fișierele de film pot avea până la 2 GB. Lungimea maximă este de 5 min pentru filme cu o dimensiune a cadrelor de 1280 × 720, 20 min pentru alte filme; rețineți că în funcție de viteza de scriere pe cardul de memorie, fotografierea se poate încheia înainte de a se ajunge la această lungime.

## ✓ Înregistrare filme

Benzile sau distorsiunea pot fi vizibile pe monitor și în filmul final la becuri fluorescente, cu vapori de mercur sau becuri cu sodiu sau dacă aparatul foto este așezat orizontal sau un obiect se deplasează la viteză ridicată prin cadru. Sursele de lumină puternică pot lăsa urme de imagini când aparatul foto este rotit. Marginile neregulate, culorile false, moară și petele luminoase pot de asemenea să apară. Când se înregistrează filme, evitați îndreptarea aparatului foto spre soare sau alte surse de lumină puternică. În cazul nerespectării acestei precauții pot rezulta pierderea datelor sau deteriorarea circuitelor interne ale aparatului foto.

Înregistrarea se încheie automat dacă obiectivul este scos.

Vizualizarea în timp real poate fi folosită pentru a înregistra filme de până la o oră. Rețineți, totuși, că atunci când se folosește modul vizualizare în timp real pe perioade extinse, temperatura circuitelor interne ale aparatului foto poate crește, ceea ce duce la imagine cu zgomote și culori neobișnuite (aparatul poate de asemenea să se încălzească sesizabil, dar acest lucru nu indică o defecțiune). Pentru a împiedica deteriorarea circuitelor interne ale aparatului foto, înregistrarea se va încheia înainte ca aparatul foto să se supraîncălzească. Un afișaj de numerotare inversă va apărea pe monitor cu 30 s înainte de finalizarea fotografierii. La o temperatură ambientală ridicată, va apărea imediat un afișaj atunci când modul vizualizare în timp real este selectat.

Focalizarea automată nu este disponibilă când se înregistrează filme. Măsurarea matricei este folosită indiferent de metoda de măsurare selectată.









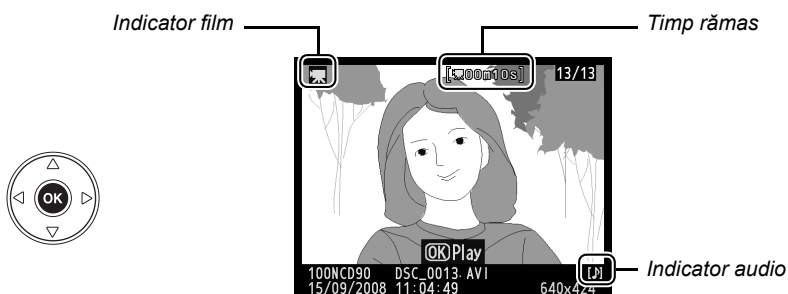





## ■ Vizualizarea filmelor

Filmele sunt indicate de pictograma  în redarea cadru complet (pag. 128).

Următoarele operațiuni pot fi efectuate când este afișat un film:



Pentru	Utilizați	Descriere
Start/pauză/ reluare		Apăsați  pentru a porni, intra în pauză sau relua redarea.
Avansare/ derulare		Apăsați  sau  pentru a derula sau rula rapid. Când redarea este în pauză, apăsați  sau  pentru a derula sau avansa cu un cadru.
Reglare volum		Apăsați  pentru a mări volumul și  pentru a reduce volumul.
A ieși către modul fotografiere		Monitorul se va opri. Fotografiiile pot fi efectuate imediat.
A afișa meniuri	<b>MENU</b>	Consultați pagina 159 pentru informații suplimentare.
Revenirea la redarea cadru complet		Apăsați selectorul sus sau apăsați  pentru a ieși în redarea cadru întreg.



# Mai multe detalii despre fotografie (toate modurile)

Acesta și următoarele două capitole alcătuiesc Tutorialul pentru a acoperi opțiunile mai avansate de fotografiere și redare.



<b>Focalizarea</b> .....	<b>54</b>
Focalizarea automată .....	54
Selectare punct focalizare .....	56
Blocarea focalizării .....	57
Focalizare manuală .....	59
<b>Calitate și dimensiune imagine</b> .....	<b>61</b>
Image Quality (Calitate imagine) .....	62
Image Size (Dimensiune imagine) .....	63
<b>Mod funcționare</b> .....	<b>64</b>
Mod continuu .....	65
Modul autodeclanșator (☺) .....	66
Utilizarea unei telecomenzi opționale (☑) .....	68
<b>Utilizarea blițului încorporat</b> .....	<b>70</b>
Modul bliț .....	71
<b>Sensibilitate ISO</b> .....	<b>74</b>
<b>Reinițializare cu două butoane</b> .....	<b>75</b>

# Focalizarea

Focalizarea poate fi reglată automat (vezi „Focalizarea automată,” mai jos) sau manual (pag. 59). Utilizatorul poate de asemenea selecta punctul de focalizare pentru focalizarea automată sau manuală (pag. 59) sau folosi blocarea focalizării pentru a recompune fotografiile după focalizare (pag. 57).

## Focalizarea automată

Când selectorul modului focalizare este setat pe **AF**, aparatul foto focalizează automat când butonul de declanșare este apăsat pe jumătate. În punctul unic AF, se va auzi un semnal sonor când aparatul foto focalizează. Niciun semnal sonor nu se va auzi când **AF-A** este selectat în  $\times$  modul (sporturi) sau când este folosită focalizare automată cu servo continuu (observați că focalizare automată cu servo continuu se poate selecta automat când se fotografiază subiecte în mișcare în **AF-A** modul focalizare automată).

Selector mod focalizare

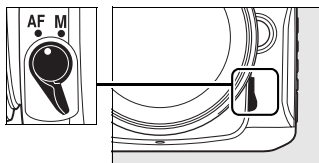

Cu obiectivele care oferă selectarea A-M, selectați **A** când utilizați focalizarea automată. Cu obiectivele care suportă M/A (focalizare automată cu prioritate manuală), selectați **M/A**. Dacă obiectivul nu suportă focalizarea automată sau aparatul foto nu poate focaliza folosind focalizarea automată, folosiți focalizarea manuală (pag. 59).

### Modul Focalizare automată

Următoarele moduri de focalizare automată sunt disponibile când selectorul modurilor de focalizare este setat pe **AF**:

Modul Focalizare automată		Descriere
<b>AF-A</b>	Selectare automată (setare implicită)	Aparatul foto selectează automat focalizarea automată cu un singur servo când subiectul nu se mișcă, focalizarea automată servo continuu când subiectul se mișcă. Declanșatorul se poate elibera doar dacă aparatul foto poate focaliza.
<b>AF-S</b>	AF cu un singur servomecanism	Pentru subiecte staționare. Focalizarea se blochează când butonul de declanșare este apăsat pe jumătate. Butonul de declanșare se poate declanșa doar dacă este afișat indicatorul imagine focalizată.
<b>AF-C</b>	AF cu servomecanism continuu	Pentru subiecte în mișcare. Aparatul foto focalizează continuu în timp ce butonul de declanșare este apăsat pe jumătate. Fotografiile se pot face chiar și când indicatorul focalizat nu este afișat.

Pentru a alege modul focalizare automată, apăsați butonul **AF**. Modul focalizare se schimbă de fiecare dată când butonul **AF** este apăsat.

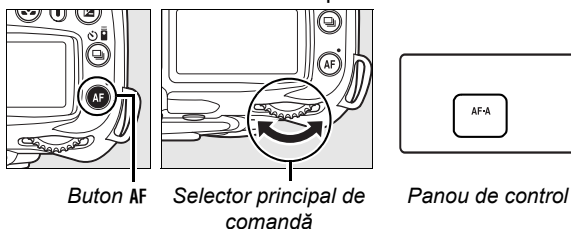

Buton AF

Selector principal de comandă

Panou de control

## **Obținerea rezultatelor bune prin intermediul autofocalizării**

Focalizarea automată nu dă randament în următoarele condiții. Declanșatorul poate fi dezactivat dacă aparatul foto nu poate focaliza în aceste condiții sau dacă indicatorul imagine focalizată (●) poate fi afișat, iar aparatul foto poate emite un semnal sonor, permițând eliberarea declanșatorului chiar și când subiectul nu este focalizat. În aceste cazuri, rotiți selectorul mod focalizare la **M** și folosiți focalizarea manuală (pag. 59), sau folosiți blocarea focalizării (pag. 57) pentru a focaliza pe un alt subiect de la aceeași distanță și apoi recompușteți fotografia.



*Există contrast slab sau deloc între subiect și fundal.*

**Exemplu:** obiectul are aceeași culoare ca și fundalul.

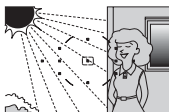

*Punctul de focalizare conține zone de luminozitate puternic contrastantă.*

**Exemplu:** obiectul este pe jumătate umbrit.



*Punctul de focalizare conține obiecte la distanțe diferite de aparatul foto.*

**Exemplu:** obiectul este închis după gratii.



*Obiectele din fundal apar mai mari decât subiectul.*

**Exemplu:** o clădire este încadrată în spatele obiectului.



*Subiectul este dominat de șabloane geometrice regulate.*

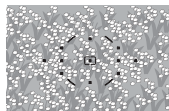

**Exemplu:** un rând de ferestre ale unui zgarie-nori.



*Subiectul conține multe detalii fine.*

**Exemplu:** un câmp de flori sau alte obiecte de mici dimensiuni sau nu variază ca strălucire.

## **Iluminator asistență AF**

Dacă subiectul este luminat slab, Iluminatorul asistență AF se va aprinde automat pentru a asista operația de focalizare automată când butonul de declanșare este apăsat pe jumătate. Iluminatorul asistență AF nu se va aprinde în modurile  sau  sau dacă a fost selectat **Off** (Oprit) în Setarea personalizată a3 (**Built-in AF-assist iluminator** (Iluminator asistență AF încorporat), pag. 174). Iluminatorul are o plajă de aprox. 0,5–3,0 m când utilizați iluminatorul, utilizați un obiectiv cu o lungime focală de 24–200 mm și îndepărtați husa obiectivului.

*Iluminator asistență AF*

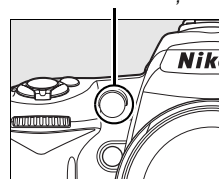

## **Consultați de asemenea**

Setarea personalizată d1 (**Beep** (Semnal sonor), pag. 180) se poate folosi pentru a porni sau opri difuzorul semnalului sonor.

# Selectare punct focalizare

Aparatul foto oferă o alegere de unsprezece puncte de focalizare care împreună acoperă o zonă largă a cadrului. La setările implicite, aparatul foto alege automat punctul de focalizare sau focalizează pe subiectul din centrul punctului de focalizare. Punctul de focalizare poate de asemenea fi selectat manual pentru a compune fotografia cu subiectul principal poziționat aproape oriunde în cadru.

## 1 Alegeți zonă unică sau dinamică AF.

La setările implicite, punctul focal este selectat automat în modurile **M**, **S**, **A** și **M**. Pentru a activa selectarea manuală a punctului focal în aceste moduri, selectați **Single point** (Punct unic), **Dynamic area** (zonă dinamică) sau **3D-tracking (11 points)** (Urmărire 3D) (11 puncte) pentru Setarea personalizată a1 (**AF-area mode** (Mod zonă AF); pag. 173).

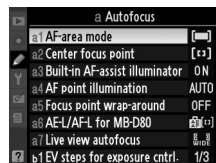

## 2 Setări blocarea selectorului focalizării la „●”.

Setați blocarea selectorului focalizării la poziția „●”. Aceasta permite selectorului multiplu să fie utilizat pentru a selecta punctul de focalizare.

Blocare selector focalizare

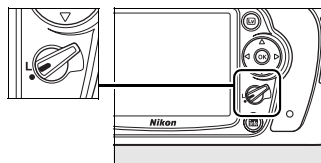

## 3 Selectați punctul de focalizare.

Folosiți selectorul multiplu pentru a selecta punctul de focalizare în vizor sau în panoul de control în timp ce expometrele sunt active (pag. 35). Blocarea selectorului de focalizare poate fi întoarsă la poziția „L” (blocat) în urma selectării pentru a preveni schimbarea punctului de focalizare selectat când este apăsat selectorul multiplu.

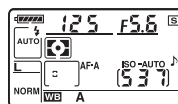

### Consultări de asemenea

Setarea personalizată a1 (**AF-area mode** (Mod zonă AF); pag. 173) controlează modul în care aparatul foto selectează punctul de focalizare. Setarea personalizată a2 (**Center focus point** (Punct de focalizare central); pag. 174) controlează mărimea centrului punctului de focalizare. Setarea personalizată a4 (**AF point illumination** (Iluminarea punctului AF); 175) controlează dacă punctul de focalizare activ este evidențiat în vizor.



# Blocarea focalizării

Blocarea focalizării poate fi utilizată pentru a modifica compoziția după focalizare, oferind posibilitatea de a focaliza pe un obiect ce nu va corespunde unui punct de focalizare în compoziția finală. Ea poate de asemenea fi utilizată când sistemul de focalizare automată nu poate focaliza (pag. 55). Blocarea focalizării este cea mai eficientă când **Single point** (Punct unic), **Dynamic area** (Zonă dinamică) sau **3D-tracking (11 points)** (Urmărire 3D) (11 puncte) este selectat la Setarea personalizată a1 (**AF-area mode** (Mod zonă AF); pag. 173).

## 1 Focalizați.

Poziționați subiectul în punctul de focalizare selectat și apăsați butonul de declanșare pe jumătate pentru a iniția focalizarea. Verificați ca indicatorul focalizat (●) să apară în vizor.



## 2 Blocarea focalizării.

**Modurile de focalizare automată AF-A și AF-C** (pag. 54): Cu butonul de declanșare apăsat pe jumătate (①), apăsați butonul **AE-L/AF-L** (②) pentru a bloca atât focalizarea, cât și expunerea (o pictogramă **AE-L** se va afișa în vizor). Focalizarea va rămâne blocată în timp ce butonul **AE-L/AF-L** este apăsat, chiar dacă mai târziu luați degetul de pe butonul de declanșare.

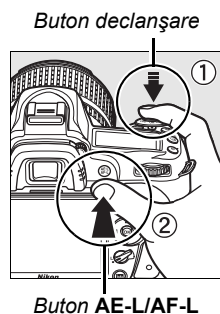

**Modul focalizare automată AF-S** (pag. 54): Focalizarea va fi blocată automat atunci când indicatorul în focalizare apare și rămâne blocat până veți ridica degetul de pe butonul de declanșare. Focalizarea poate fi de asemenea blocată apăsând butonul **AE-L/AF-L** (vezi mai sus).

## 3 Recompuneți fotografia și efectuați fotografia.

Focalizarea va rămâne blocată între declanșări dacă țineți butonul **AE-L/AF-L** apăsat (**AF-A/AF-C**) sau butonul de declanșare apăsat pe jumătate (**AF-S**), permițând să fie făcute mai multe fotografii în succesiune la aceeași setare a focalizării.

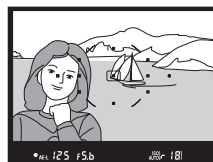

Nu modificați distanța dintre aparatul foto și obiect în timp ce este activată blocarea focalizării. Dacă obiectul se mișcă, focalizați din nou la noua distanță.



 **Modul continuu (pag. 65)**

Utilizați butonul **AE-L/AF-L** pentru a bloca focalizarea în modul continuu.

 **Consultați de asemenea**

Setarea personalizată f4 (**Assign AE-L/AF-L Button** (Atribuire buton AE-L/AF-L), pag. 200) controlează comportamentul butonului **AE-L/AF-L**.

## Focalizare manuală

Focalizarea manuală este disponibilă pentru obiectivele care nu suportă focalizarea automată (obiective non-AF Nikkor) sau când focalizarea automată nu produce rezultatele dorite (pag. 55). Pentru a utiliza focalizarea manuală, setați selectorul modurilor de focalizare al aparatului foto și/sau comutatorul modurilor obiectivului după cum urmează:

- **Obiectivele AF-S:** Setați comutatorul modurilor de focalizare a obiectivului la **M**.

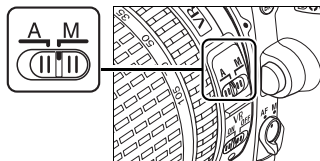

- **Obiectivele AF-S:** Setați atât selectorul modurilor de focalizare a aparatului foto, cât și comutatorul modurilor de focalizare a obiectivului la **M**.
- **Obiective focalizare manuală:** Setați comutatorul modurilor de focalizare a aparatului foto la **M**.

Selector mod focalizare

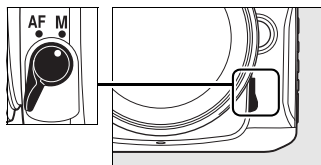

Pentru a focaliza manual, reglați inelul de focalizare al obiectivului până ce imaginea afișată pe câmpul mat limpede din vizor este focalizat. Fotografiile pot fi efectuate în orice moment, chiar și atunci când imaginea nu este focalizată.

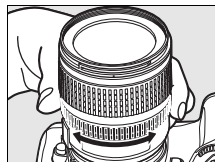

### ✓ Utilizarea focalizării manuale cu obiective AF

Asigurați-vă că selectorul mod focalizare este setat la **M** când folosiți focalizarea manuală cu obiectivele AF. Focalizarea manuală cu selectorul mod focalizare setat la **AF** ar putea deteriora obiectivul.

### 🔧 Obiectivele AF-S DX Nikkor 18–105mm f/3,5–5,6G VR (pag. 273)

Ca alte obiective AF-S, obiectivul AF-S DX Nikkor 18–105mm f/3,5–5,6G VR utilizat în acest manual în scopuri ilustrative poate fi folosit pentru focalizarea manuală simplu setând comutatorul mod focalizare obiectiv la **M**.

## ■ Stabilirea electronică a distanței

Dacă obiectivul are o diafragmă maximă de  $f/5,6$  sau mai rapidă, indicatorul de focalizare poate fi utilizat pentru a confirma că obiectul din punctul de focalizare selectat este focalizat (punctul de focalizare poate fi selectat din oricare dintre cele 11 puncte de focalizare). După poziționarea obiectului în punctul de focalizare selectat, apăsați pe jumătate butonul de declanșare și rotiți inelul de focalizare al obiectivului până va fi afișat indicatorul de focalizare (●). Rețineți că, în cazul obiectelor listate la pagina 55, indicatorul de focalizare ar putea fi uneori afișat atunci când obiectul nu este focalizat, confirmați focalizarea pe vizor înainte de fotografiere.

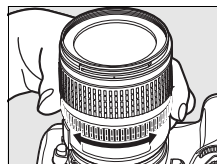

## ✎ Poziție în plan focal

Pentru a determina distanța dintre subiectul dvs și aparatul foto, măsurați de la indicatorul plan focal de pe carcasa aparatului foto. Distanța dintre manșa de montare a obiectivului și planul focal este de 46,5 mm.

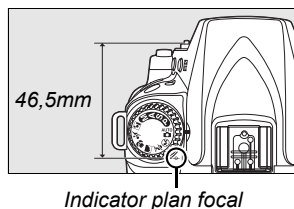

# Calitate și dimensiune imagine

Împreună, calitatea și dimensiunea imaginii determină cât spațiu ocupă fiecare fotografie pe cardul de memorie. Imaginile mai mari, de calitate mai înaltă pot fi imprimate în formaturi mai mari, dar de asemenea necesită mai mult spațiu, însemnând că mai puține astfel de imagini pot fi stocate pe cardul de memorie.

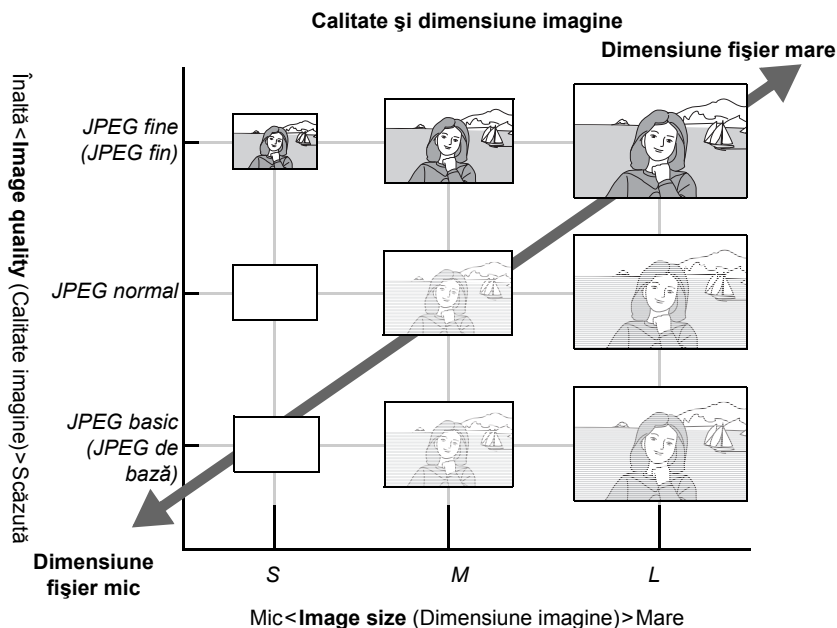

Schimbările de calitate și format ale imaginii sunt reflectate în numărul expunerilor rămase așa cum sunt afișate pe panoul de control și vizor (pag. 35).

## Numele fișierelor

Fotografiile sunt stocate ca fișiere imagine cu nume de forma „DSC\_####.xxx,” unde #### este un număr din patru cifre între 0001 și 9999 alocat automat în ordine ascendentă de către aparatul foto iar xxx este una dintre următoarele extensii de trei litere: „NEF” pentru imaginile NEF sau „JPG” pentru imaginile JPEG. Fișierele NEF și JPEG înregistrate la o setare a „NEF+JPEG” au aceleași nume de fișiere dar extensii diferite. Copiile mici create cu opțiunea imagine mică din meniul retușare au nume de fișiere începând cu „SSC\_” și terminând cu extensia „JPG” ( de ex., „SSC\_0001.JPG”), în timp ce imaginile înregistrate cu celelalte opțiuni au nume de fișiere începând cu „CSC” (de ex., „CSC\_0001.JPG”). Imaginile înregistrate la **Shooting menu** (Meniu fotografiere) > **Color space** (Spațiu culoare) > **Adobe RGB** (pag. 167) au nume care încep cu liniuță jos (de ex., „\_DSC0001.JPG”).

## Image Quality (Calitate imagine)

Aparatul foto suportă următoarele opțiuni de calitatea imaginii (listate în ordine descendentă după calitatea imaginii și mărimea fișierului):

Opțiune	Tip fișier	Descriere
<b>NEF (RAW)</b>	NEF	Datele brute de 12 biți din senzorul de imagine sunt salvate direct pe cardul de memorie. Alegeți imaginile care vor fi procesate pe un computer. Copiile JPEG ale imaginilor NEF (RAW) pot fi create folosind opțiunea <b>NEF (RAW) processing</b> (Procesare NEF (RAW)) din meniul retușare (pag. 220) sau software ca ViewNX (furnizat) sau Capture NX 2 (disponibil separat, pag. 240).
<b>JPEG fine</b> (JPEG fin)	JPEG	Înregistrați imaginile JPEG la o rată a compresiei brute de 1 : 4 (calitate fină a imaginii).
<b>JPEG normal</b> (implicit)		Înregistrați imaginile JPEG la o rată a compresiei brute de 1 : 8 (calitate fină a imaginii).
<b>JPEG basic</b> (JPEG de bază)		Înregistrați imaginile JPEG la o rată a compresiei brute de 1 : 16 (calitate de bază a imaginii).
<b>NEF (RAW)+ JPEG fine</b> (JPEG fin)	NEF/JPEG	Sunt înregistrate două imagini: o imagine NEF (RAW) și o imagine JPEG de calitate fină.
<b>NEF (RAW)+ JPEG normal</b>		Sunt înregistrate două imagini: o imagine NEF (RAW) și o imagine JPEG de calitate normală.
<b>NEF (RAW)+ JPEG basic</b> (JPEG de bază)		Sunt înregistrate două imagini: o imagine NEF (RAW) și o imagine JPEG de calitate de bază.

Calitatea imaginii poate fi setată apăsând butonul  (**QUAL**) (**CAL**) și rotind selectorul principal de comandă până ce setarea dorită este afișată în panoul de control. Calitatea imaginii poate fi de asemenea reglată din meniul fotografiere (pag. 165).



### Imagini NEF (RAW) (brut)

Rețineți că opțiunea selectată pentru formatul imaginii nu va afecta dimensiunea imaginilor NEF (RAW) (brute). Atunci când sunt deschise în software precum Capture NX 2 (disponibil separat) sau ViewNX (inclus), imaginile NEF (RAW) (brut) vor avea formatul atribuit imaginilor de mari dimensiuni (L-size) (format L).

### NEF (RAW)/NEF+JPEG

Atunci când fotografiile efectuate ca **NEF (RAW) + JPEG fine** (NEF (RAW) + JPEG fin), **NEF (RAW) + JPEG normal** (NEF (RAW) + JPEG normal) sau **NEF (RAW) + JPEG basic** (NEF (RAW) + JPEG de bază). Atunci când fotografiile efectuate la aceste setări sunt șterse, vor fi șterse atât imaginile NEF cât și cele JPEG.

Caracteristica balans alb (pag. 191) nu este disponibilă când este selectată o opțiune NEF (RAW) + JPEG pentru calitatea imaginii. Selectarea unei opțiuni NEF (RAW) + JPEG anulează caracteristica balans de alb.

## Image Size (Dimensiune imagine)

Dimensiunea imaginii este măsurată în pixeli. Sunt disponibile următoarele opțiuni.

Dimensiune imagine	Dimensiune (pixeli)	Mărimea aproximativă când se imprimă la 200 dpi*
L (implicit)	4.288 × 2.848	54,5 × 36,2 cm
M	3.216 × 2.136	40,8 × 27,1 cm
S	2.144 × 1.424	27,2 × 18,1 cm

\* Dimensiune aproximativă la imprimarea la 200 dpi. Dimensiunea de imprimare în inci este egală cu dimensiunea imaginii în pixeli împărțită la rezoluția imprimantei în dots (puncte) per inch (dpi; 1 inch = aproximativ 2,54 cm). Dimensiunea imprimării scade pe măsură ce rezoluția crește.

Dimensiunea imaginii poate fi setată apăsând butonul  (**QUAL**) (**CAL**) și rotind selectorul principal de subcomandă până ce setarea dorită este afișată în panoul de control. Dimensiunea imaginii poate fi de asemenea reglată din meniul fotografiere (pag. 165).

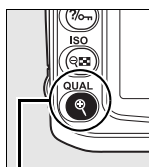

Buton  (**QUAL**) (**CAL**)

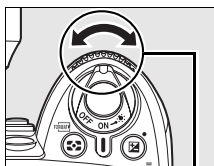

Selector subcomandă

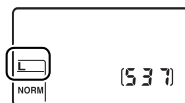







Panou de control

Rețineți că opțiunea selectată pentru formatul imaginii nu va afecta dimensiunea imaginilor NEF (RAW) (brute). Când sunt vizualizate pe un computer, imaginile NEF au mărimea de 4.288 × 2.848 de pixeli.

# Mod funcționare

Modul funcționare determină modul în care aparatul foto efectuează fotografiile: câte una, în secvență continuă, cu o întârziere cronometrată de declanșare, sau cu o telecomandă.

Mod	Descriere
 Cadru unic	Aparatul foto efectuează câte o fotografie de fiecare dată când se apasă declanșatorul. Indicatorul luminos de acces se va aprinde în timp ce poza este înregistrată; fotografierea următoare se poate face imediat dacă rămâne destul spațiu în memoria tampon.
 Viteză scăzută continuă	Aparatul foto înregistrează 1–4 cadre pe secundă în timp ce butonul de declanșare este apăsat (pag. 65). * Rata cadrelor se poate alege cu Setarea personalizată d6 ( <b>CL mode shooting speed</b> (Viteză fotografiere mod CL), pag. 182).
 Viteză ridicată continuă	Aparatul foto înregistrează până la 4,5 cadre pe secundă în timp ce butonul de declanșare este apăsat (pag. 65).
 Autodeclanșator	Utilizați pentru autoportrete sau pentru a reduce neclaritatea cauzată de mișcarea aparatului foto (pag. 66).*
 Telecomandă întârziată	Este necesară telecomanda ML-L3 opțională. Utilizați pentru autoportrete (pag. 68).
 Reacție rapidă	Este necesară telecomanda ML-L3 opțională. Utilizați pentru a reduce neclaritatea cauzată de către mișcarea aparatului foto telecomandat (pag. 68).

\* Faceți media cadrelor cu o baterie EN-EL3e, focalizare manuală, expunere manuală sau automată cu prioritatea diafragmei, o viteză de declanșare de  $1/250$  s sau mai rapidă, alte setări (cu excepția Setării personalizate d6 în cazul modului viteză scăzută continuă) la valori implicite și memorie rămasă în memoria tampon.

Pentru a alege modul de funcționare, apăsați butonul  și rotiți selectorul principal de comandă până ce setarea dorită este afișată în panoul de control.

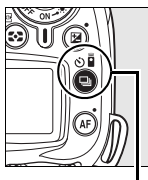

Buton 

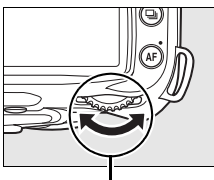

Selector principal de comandă

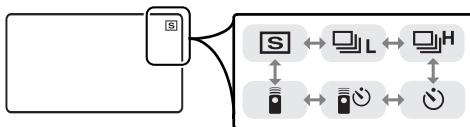

Panou de control

## Memoria tampon

Aparatul foto este dotat cu o memorie tampon pentru stocare temporară, permițând fotografierii să continue în timp ce fotografiile sunt salvate pe cardul de memorie. Pot fi efectuate până la 100 de fotografii într-o serie; rețineți, totuși, că viteza cadrelor va scădea atunci când memoria tampon este ocupată.

Atunci când fotografiile sunt înregistrate pe cardul de memorie, se va aprinde indicatorul luminos de acces din dreptul cardului de memorie. În funcție de numărul imaginilor din memoria tampon, înregistrarea ar putea dura de la câteva secunde la câteva minute. **Nu scoateți cardul de memorie sau nu scoateți sau deconectați sursa de alimentare până ce indicatorul luminos de acces nu s-a stins.** Dacă aparatul foto este oprit în timp ce datele rămân înregistrate în memoria tampon, alimentarea nu va fi oprită până când toate imaginile din memoria tampon vor fi fost înregistrate. Dacă bateria este descărcată în timp ce imaginile rămân în memoria tampon, eliberarea declanșatorului va fi dezactivată iar imaginile vor fi transferate pe cardul de memorie.



# Mod continuu

Pentru a face fotografii în modurile  (viteză scăzută continuă) și  (viteză înaltă continuă):

## 1 Selectați modul sau modul .

Apăsați butonul  și rotiți selectorul principal de comandă până când va fi afișată setarea dorită în panoul de control.

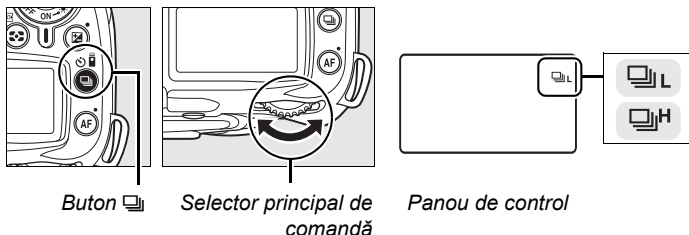

## 2 Încadrați o fotografie, focalizați și fotografiați.

În timp ce butonul de declanșare este apăsat până la capăt, fotografiile se vor efectua la până la 4,5 cps în mod viteză înaltă continuă sau la rata cadrelor selectată în Setarea personalizată d6 (**CL mode shooting speed** (Viteză fotografiere mod CL), pag. 182) în modul de viteză scăzută continuă.



### Capacitate memorie tampon

Numărul aproximativ de imagini care pot fi stocate în memoria tampon la setările actuale este afișat în afișajele de numărare a expunerilor din vizor și de pe panoul de control în timp ce butonul de declanșare este apăsat. Imaginea din dreapta arată când spațiul rămas în memoria tampon este de aproximativ 21 de fotografii.

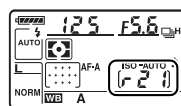

### Auto image rotation (Rotire imagine automată)

Orientarea aparatului foto înregistrată pentru prima fotografiere se aplică la toate imaginile din același impuls, chiar dacă aparatul foto este rotit în timpul fotografierii. Vezi „Rotirea automată a imaginii” (pag. 205).

### Consultați de asemenea

Pentru informații privind numărul de fotografii care se pot face într-un singur impuls, vezi pagina 262.

# Modul autodeclanșator (☺)

Autodeclanșatorul poate fi utilizat pentru a reduce mișcarea aparatului foto pentru autoportrete.

## 1 Montați aparatul foto pe un trepied.



Montați aparatul foto pe un trepied sau amplasați-l pe o zonă netedă, stabilă.

## 2 Selectați modul ☺.

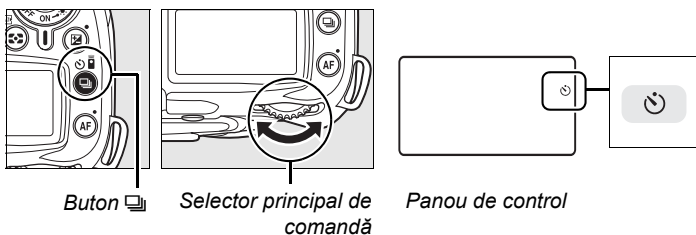
Apăsați butonul  și rotiți selectorul principal de comandă până ce ☺ este afișat pe panoul de control.



## 3 Încadrați fotografia.

Încadrați fotografia. Înainte de a face o fotografie cu blițul în modurile **P**, **S**, **A** sau **M** (pag. 78), apăsați butonul  pentru a ridica blițul și așteptați ca indicatorul  să fie afișat în vizor (pag. 70). Cronometrul se va opri dacă blițul este ridicat după ce cronometrul a pornit.

### Acoperiți vizorul

După încadrarea fotografiei, scoateți capacul ocularului și introduceți suportul pentru ochi DK-5 furnizat așa cum se arată. Aceasta împiedică ca lumina care intră prin vizor să interfereze cu expunerea.

Capac suport pentru ochi DK-5

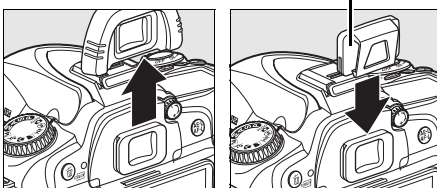

## 4 Pornire cronometru.

Apăsăți pe jumătate butonul declanșare și apoi apăsați butonul până la capăt pentru a porni autodeclanșatorul. Indicatorul luminos al autodeclanșatorului va începe să clipească și un semnal sonor va începe să se audă. Cu două secunde înainte ca fotografia să fie efectuată, indicatorul luminos al autodeclanșatorului se va opri din clipit, iar frecvența semnalului sonor se va intensifica. La setările implicite, declanșatorul va fi declanșat la zece secunde de la pornirea cronometrului.

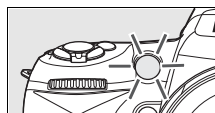

Cronometrul nu va porni dacă aparatul foto nu poate focaliza sau în alte situații în care declanșatorul nu poate fi declanșat.

Autodeclanșatorul poate fi anulat selectând un alt mod de declanșare. Oprirea aparatului foto anulează modul autodeclanșare și readuce modul cadru unic sau continuu.



### ✓ Bec

În modul autodeclanșator, o viteză a declanșatorului de  $\frac{1}{10}$  este echivalentul a aproximativ  $\frac{1}{10}$  s.

### ✍ Consultați de asemenea

Pentru informații privind schimbarea duratei cronometrului și alegerea numărului de fotografii realizate, vezi Setarea personalizată c3 (**Self-timer** (Autodeclanșarea), pag. 179). Pentru informații privind setarea unui semnal sonor care să sune pe măsură ce cronometrul este în numărătoare inversă, vezi Setarea personalizată d1 (**Beep** (Semnal sonor), pag. 180).

# Utilizarea unei telecomenzi opționale (☺)

Utilizați telecomanda ML-L3 opțională pentru autoportrete (pag. 241) sau pentru a opera aparatul foto de la distanță.

## ☑ Înainte de a utiliza telecomanda

Înainte de a utiliza telecomanda pentru prima oară, scoateți coala de plastic transparent pentru izolarea bateriei.

### 1 Montați aparatul foto pe un trepied.

Montați aparatul foto pe un trepied sau amplasați-l pe o zonă netedă, stabilă.

### 2 Selectați modul ☺ sau ☺.

Apăsăți butonul  și rotiți selectorul principal de comandă pentru a selecta unul dintre următoarele moduri:

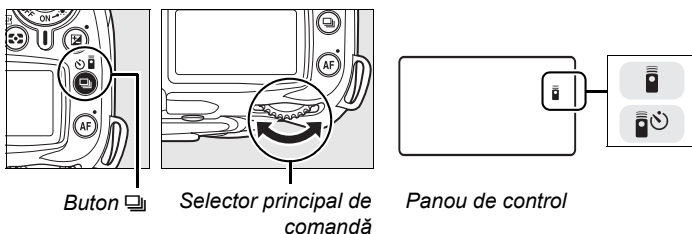

Mod	Descriere
☺ <sup>☺</sup> Telecomandă întârziată	Declanșatorul este declanșat cam la 2 s după ce butonul de declanșare de pe telecomandă este apăsător.
☺ Telecomandă reacție rapidă	Declanșatorul este declanșat când este apăsător butonul de declanșare de pe telecomandă.

Aparatul foto va intra în modul așteptare. La setările implicite, se va reveni la modul cadru unic sau continuu dacă nu sunt efectuate operații timp de cam un minut.

### 3 Încadrați fotografia.

Încadrați fotografia. Dacă focalizarea automată este în efect, se poate folosi butonul de declanșare a aparatului foto pentru a seta focalizarea, cu toate că doar butonul de declanșare de pe telecomandă se poate folosi pentru a elibera declanșatorul.

## 4 Acoperiți vizorul

După încădrarea fotografiei, scoateți capacul ocularului și introduceți suportul de ocular DK-5 furnizat așa cum se arată. Aceasta împiedică lumina care intră prin vizor să interfereze cu expunerea.

Capac ocular DK-5

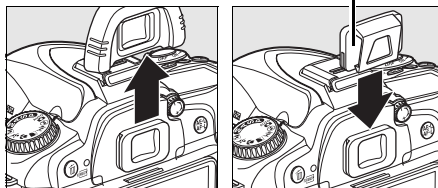

## 5 Faceți fotografia.

Îndreptați transmițătorul de pe ML-L3 către receptorul infraroșii de pe aparatul foto și apăsați butonul de declanșare de pe ML-L3. În mod telecomandă întârziată, indicatorul luminos al autodeclanșatorului se va aprinde cam două secunde înainte să fie eliberat declanșatorul. În mod telecomandă reacție rapidă, indicatorul luminos al autodeclanșatorului va clipi după ce a fost eliberat declanșatorul. Dacă **AF-A** sau **AF-S** este selectat în modurile focalizare automată (pag. 54), aparatul foto va reveni la modul așteptare fără a elibera declanșatorul dacă nu poate focaliza. Aparatul foto va elibera declanșatorul fără a focaliza în modul focalizare manuală, dacă **AF-C** este selectat în mod focalizare automată sau dacă aparatul foto a fost deja focalizat folosind butonul de declanșare al aparatului foto (vezi pasul 3).



Modul telecomandă poate fi anulat selectând un alt mod de declanșare. Modul cadru unic sau continuu va fi refăcut dacă aparatul foto este oprit sau nu se mai efectuează operații cam un minut.

### Utilizarea blițului încorporat

Dacă este necesar blițul, aparatul foto va reacționa doar la butonul de declanșare de pe ML-L3 odată ce blițul s-a încărcat. În modurile **Auto**, **Z**, **M** și **S**, blițul va începe să se încarce când este selectat modul telecomandă întârziată sau telecomandă reacție rapidă; odată ce blițul este încărcat, se va ridica automat și se va aprinde dacă este necesar când butonul de declanșare de pe ML-L3 este apăsat. În modurile **P**, **S**, **A** și **M**, ridicarea blițului în timpul numărării inverse de două secunde în modul telecomandă întârziată va anula cronometrul de două secunde. Așteptați să se încarce blițul și apoi apăsați butonul de declanșare de pe ML-L3 pentru a reporni cronometrul.

În modurile de sincronizare a blițului care acceptă reducerea ochilor roșii, indicatorul luminos de reducere a ochilor roșii se va aprinde timp de aproximativ o secundă înainte de eliberarea declanșatorului. În modul întârziere telecomandă, indicatorul luminos al autodeclanșatorului se va aprinde timp de două secunde, urmat de indicatorul luminos de reducere a ochilor roșii, care se aprinde timp de o secundă înainte de eliberarea declanșatorului pentru a reduce ochii roșii.

### Consultați de asemenea

Pentru informații privind alegerea lungimii timpului în care aparatul foto va rămâne în modul așteptare înainte de a fi anulat modul telecomandă, vezi Setarea personalizată c5 (**Remote on duration** (Durata activare telecomandă), pag. 180). Pentru informații privind controlarea semnalelor sonore care se aud când este folosită telecomanda, vezi Setarea personalizată d1 (**Beep** (Semnal sonor), pag. 180).

# Utilizarea blițului încorporat

Aparatul foto suportă o varietate de moduri bliț pentru fotografierea subiecților slab iluminați sau iluminați din spate.

## ■ Utilizarea blițului încorporat: Modurile <sup>AUTO</sup>, , și

### 1 Alegeți un mod fotografieră.

Rotiți selectorul mod pentru a selecta modul dorit.

### 2 Alegeți un mod bliț.

Apăsați butonul  și rotiți până ce este afișat modul bliț dorit în panoul de control (pag. 71).

### 3 Fotografați.

Blițul se va ridica cum este necesar când butonul de declanșare este apăsat pe jumătate și se aprinde când se face o fotografie.

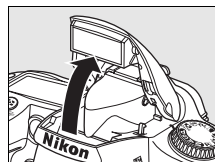

## ■ Utilizarea blițului încorporat: Modurile P, S, A și M

### 1 Alegeți un mod fotografieră.

Rotiți selectorul mod pentru a selecta modul dorit.

### 2 Ridicați blițul.

Apăsați butonul  pentru a ridica blițul.

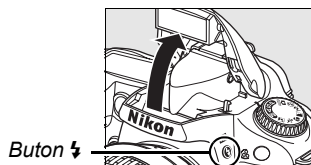

### 3 Alegeți un mod bliț.

Apăsați butonul  și rotiți până ce este afișat modul bliț dorit în panoul de control (pag. 71).

### 4 Selectați o metodă de măsurare și setați expunerea.

### 5 Fotografați.

Blițul se va aprinde ori de câte ori este făcută o fotografie.

## Modul bliț

Apăsați butonul  și rotiți selectorul principal de comandă până ce se afișează modul bliț dorit în panoul de control.



Modul bliț curent este afișat în panoul de control așa cum se arată mai jos.

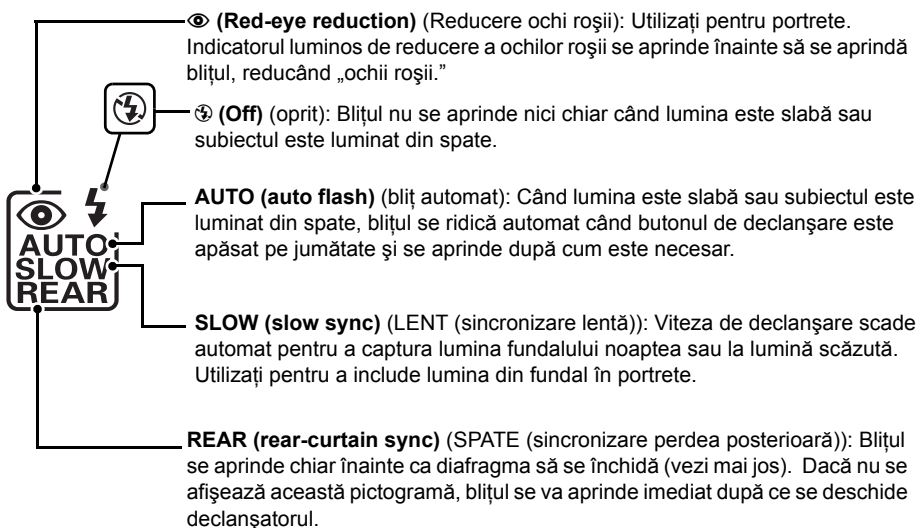

### Sincronizare perdea posterioară

În mod normal, blițul se aprinde pe măsură ce se deschide declanșatorul („sincronizare perdea frontală”; vezi mai jos la stânga). În sincronizarea perdea posterioară, blițul se aprinde chiar înainte să se închidă declanșatorul, creând efectul unui flux de lumină în spatele subiecților în mișcare.



Sincronizare perdea frontală



Sincronizare perdea posterioară

Modurile bliț disponibile depind de modul selectat curent cu selectorul de moduri.

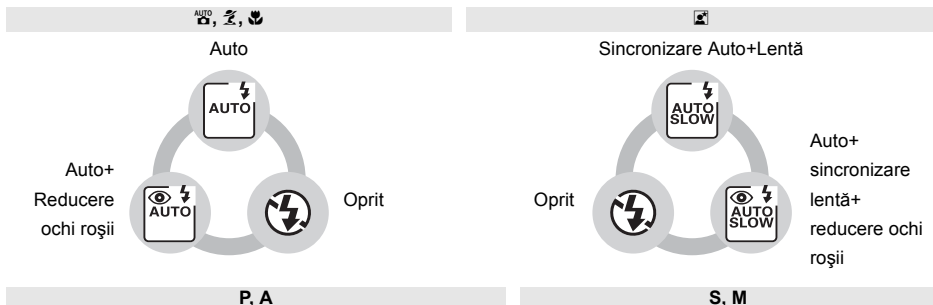

**P, A**

**S, M**

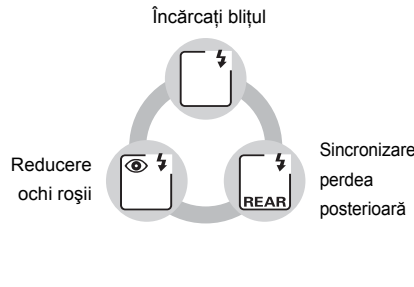
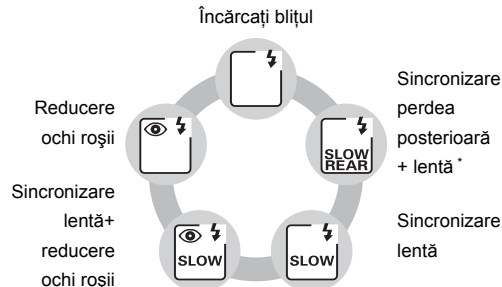

\* **SLOW** (LENT) se afișează după ce butonul principal ⚡ este declanșat.



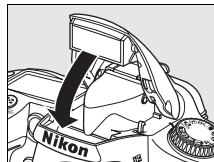

## ■ Coborârea blițului încorporat

Pentru a economisi energie atunci când blițul nu este utilizat, apăsați-l ușor în jos până când zăvorul se așează la locul său prin clic.



### 🔍 Blițul încorporat

Utilizați cu obiective CPU cu lungimi focale de 18–300 mm sau obiective non-CPU cu lungimi focale de 18–200 mm (pag. 232; observați că comanda nivel bliț automat este disponibilă doar cu obiectivele CPU). Scoateți husa obiectivului pentru a preveni formarea umbrelor. Obiectivele care blochează vederea de către subiect a lămpii de reducere a ochilor roșii pot interfera cu reducerea ochilor roșii. Blițul are o distanță minimă de 60 cm și nu poate fi utilizat la distanța macro a obiectivelor cu transfocare macro.

Dacă blițul se aprinde în modul  sau  (pag. 65), se va face doar o fotografie de fiecare dată când este apăsat butonul de declanșare.

Butonul de declanșare poate fi dezactivat pentru o scurtă durată pentru a proteja blițul după ce a fost utilizat pentru mai multe fotografii consecutive. Blițul poate fi utilizat din nou după o scurtă pauză.

### 🔍 Consultați de asemenea

Consultați pagina 198 pentru informații referitoare la blocarea valorii blițului (FV) pentru un obiect măsurat după recompunerea fotografiei.

Pentru informații privind alegerea celei mai lente viteze de declanșare disponibile când utilizați blițul, vezi Setarea personalizată e1 (**Flash shutter speed** (Viteză declanșare bliț), pag. 185). Pentru informații privind folosirea blițului încorporat în modul comandă, vezi Setarea personalizată e2 (**Flash cntrl for built-in flash** (Comandă bliț pentru blițul încorporat), pag. 185). Pentru informații privind previzualizarea efectelor blițului, vezi Setarea personalizată e3 (**Modeling flash** (Modelare bliț), pag. 191).

Vezi Anexa pentru mai multe informații despre blițul încorporat, inclusiv comanda blițului (pag. 265), vitezele de sincronizare ale declanșatorului (pag. 265) și distanță (pag. 266). Pentru informații privind unitățile bliț opționale, vezi pag. 233.

# Sensibilitate ISO

„Sensibilitatea ISO” este echivalentul digital al vitezei filmului. Cu cât este mai ridicată sensibilitatea ISO, cu atât este nevoie de mai puțină lumină pentru a realiza o expunere, pentru a permite viteze mai mari ale declanșatorului sau diafragme mai mici.

Sensibilitatea ISO se poate seta între valorile brute echivalente cu ISO 200 și ISO 3200 în pași echivalenți cu  $1/3$  EV. În situații speciale, sensibilitatea ISO poate fi scăzută sub ISO 200 cu aprox. 0,3 EV (L  $\frac{1}{2}$ , echivalent cu ISO 160), 0,7 EV (L  $\frac{1}{4}$ , echivalent cu ISO 125) sau 1,0 EV (L  $\frac{1}{8}$ , echivalent cu ISO 100) sau ridicată peste ISO 3200 cu aprox. 0,3 EV (H  $\frac{1}{2}$ , echivalent cu ISO 4000), 0,7 EV (H  $\frac{1}{4}$ , echivalent cu ISO 5000) sau 1,0 EV (H  $\frac{1}{8}$ , echivalent cu ISO 6400). Modurile auto și scenă oferă de asemenea o opțiune **AUTO** (setarea implicită), care permite aparatului foto să seteze sensibilitatea ISO automat ca reacție la condițiile de iluminare. **ISO-AUTO** se afișează în panoul de control și vizor când **AUTO** este selectat.

Sensibilitatea ISO poate fi selectată apăsând butonul  (**ISO**) și rotind selectorul principal de comandă până ce setarea dorită se afișează în panoul de control. Sensibilitatea ISO poate fi de asemenea reglată din meniul fotografiere (pag. 165).

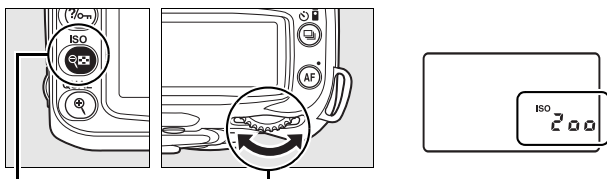

Butonul  (**ISO**)

Selector principal de comandă

Panou de control

## Automat

Dacă selectorul de mod este rotit la **P**, **S**, **A** sau **M** după ce este selectat **ISO-AUTO** pentru sensibilitatea ISO într-un alt mod, ultima sensibilitate ISO selectată în modul **P**, **S**, **A** sau **M** va fi restabilită.

## Hi 0,3–Hi 1

Fotografiile efectuate la aceste setări sunt predispușe să fie afectate de zgomot și distorsiunea culorilor în mai mare măsură decât altele.

## Consultați de asemenea

Pentru informații privind activarea comenzii sensibilității ISO automate în modurile **P**, **S**, **A** sau **M**, vezi pagina 78. Pentru informații privind utilizarea opțiunii **High ISO NR** (Nr. ISO mare) din meniul fotografiere pentru a reduce zgomotul la sensibilități ISO mari, vezi pagina 165.

# Reinițializare cu două butoane

Setările aparatului foto listate mai jos se pot restabili la valorile implicite ținând apăsată butoanele **☑** și **AF** împreună mai mult de două secunde (aceste butoane sunt marcate printr-un punct verde). Panoul de control se oprește pentru o scurtă durată atunci când setările sunt reinițializate. Setările personalizate nu sunt afectate.

Buton **☑**

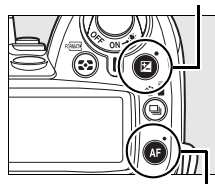

Buton **AF**



Opțiune	Implicite
Image qualit (Calitate imagine) (pag. 62)	JPEG Normal (Normal JPEG)
Image size (Dimensiune imagine) (pag. 63)	L
Mod funcționare (pag. 64)	Un singur cadru
ISO sensitivity (Sensibilitate ISO) (pag. 74)	
Modurile auto și scenă	AUTO
<b>P, S, A, M</b>	200
White balance (Balans de alb) (pag. 95)	Auto
Reglaj fin (pag. 97)	0
Temperatură culoare (pag. 99)	5000 K
Modificări ale comenzii fotografiei (pag. 110)	Niciunul
Modul focalizare automată (pag. 54)	AF-A
Modul focalizare automată (vizualizare în timp real)	
	Face-priority (Prioritate față)
<b>P, S, A, M</b>	Wide area (Peisaj)
	Normal area (Normal)

Opțiune	Implicite
Punct focalizare (pag. 56) <sup>1</sup>	Centru
Măsurare (pag. 87)	Matrice
Apăsare blocare AE/AF (pp. 88, 200)	Oprit
Program flexibil (pag. 80)	Oprit
Compensare expunere (pag. 90)	Oprit
Compensare bliț (pag. 91)	Oprit
Bracketing (pag. 92)	Oprit <sup>2</sup>
FV lock (Blocare FV) (pag. 198)	Oprit
Mod bliț (pag. 71)	
	Sincronizare automată perdea frontală
	Sincronizare automată lentă
<b>P, S, A, M</b>	Sincronizare perdea frontală
Expunere multiplă (pag. 121)	Oprit

- 1 Punctul de focalizare nu este afișat dacă **Auto-area** (Zonă automată) este selectat din Setarea personalizată a1 (**AF-area mode** (Mod zonă AF)).
- 2 Numărul de fotografieri reinițializat la zero. Creșterea bracketing reinițializată la 1 EV (expunere/bracketing bliț) sau 1 (bracketing balans alb).

## Setări implicite

Consultați paginile 258–261 pentru o listă a setărilor implicite.





# Modurile P, S, A și M

Modurile **P**, **S**, **A** și **M** oferă control asupra unei varietăți de setări avansate, inclusiv viteza și diafragma, măsurării, compensării blițului și balansului de alb.

<b>Viteza de declanșare și diafragma</b> .....	<b>78</b>
Mod P (Auto programat) .....	80
Mod S (Prioritate declanșare automată) .....	81
Mod A (Prioritate diafragmă automată) .....	82
Mod M (Manual) .....	83
Expunerile îndelungate (Doar Modul M) .....	85
<b>Expunere</b> .....	<b>87</b>
Măsurare .....	87
Blocarea expunerii automate (Doar Modurile P, S și A) .....	88
Compensare expunere .....	90
Compensare bliț .....	91
Expunere și bracketing bliț .....	92
<b>White Balance (Balans de alb)</b> .....	<b>95</b>
Reglaj fin balans de alb .....	97
Alegerea unei temperaturi de culoare .....	99
Presetare manuală .....	100
<b>Picture Controls (Opțiuni de control fotografie)</b> .....	<b>108</b>
Selectarea opțiunilor de control fotografie Nikon .....	109
Modificarea opțiunilor de control existente ale fotografiei .....	110
Creare opțiuni de control fotografiere personalizate .....	113
Împărțirea comenzilor opțiunilor de control fotografie .....	115
Gestionarea opțiunilor de control fotografie .....	117
<b>Active D-Lighting (D-Lighting activ)</b> .....	<b>119</b>
<b>Multiple Exposure (Expunere multiplă)</b> .....	<b>121</b>
<b>Unitatea GP-1 GPS</b> .....	<b>124</b>



# Viteza de declanșare și diafragma

Modurile **P**, **S**, **A** și **M** oferă grade diferite de control asupra vitezei de declanșare și diafragmei:



	Mod	Descriere
<b>P</b>	Auto programat (pag. 80)	Aparatul foto setează viteza de declanșare și diafragma pentru expunerea optimă. Recomandat pentru instantanee și în alte situații în care timpul nu permite reglarea setărilor aparatului foto.
<b>S</b>	Prioritate declanșare automată (pag. 81)	Utilizatorul alege viteza de declanșare, aparatul foto selectează diafragma pentru cele mai bune rezultate. Utilizați pentru a opri sau a încetășa mișcarea.
<b>A</b>	Prioritate diafragmă automată (pag. 82)	Utilizatorul alege diafragma, aparatul foto selectează viteza de declanșare pentru rezultate mai bune. Utilizați pentru a încetășa fundalul sau a aduce atât fața, cât și fundalul în focalizare.
<b>M</b>	Manual (pag. 83)	Utilizatorul controlează atât viteza de declanșare cât și diafragma. Setări viteza de declanșare la „b”, „l”, „b” sau „- -” pentru expuneri îndelungate.

## Inelele de diafragmă a obiectivului

**Când folosiți un obiectiv CPU echipat cu un inel de diafragmă** (pag. 228), blocați inelul de diafragmă la diafragma minimă (cel mai ridicat număr f). Obiectivele de tip G nu sunt echipate cu un inel de diafragmă.

**Obiectivele non-CPU** pot fi folosite doar în modul expunere **M**, când diafragma poate fi reglată manual folosind inelul de diafragmă a obiectivului (în alte moduri, declanșarea diafragmei va fi dezactivată). Dispozitivul de măsurare a expunerii aparatului foto, controlul automat al sensibilității ISO și varietatea celorlalte caracteristici nu pot fi folosite (pag. 165).

## Consultați de asemenea

Folosiți opțiunea **ISO sensitivity auto control** (Control automat al sensibilității ISO) din meniul fotografiere (pag. 165) pentru a activa controlul automat al sensibilității în modurile **P**, **S**, **A** și **M**. Setarea personalizată **b1 (EV steps for exposure cntrl)**. (Trepte EV pentru controlul expunerii), pag. 177) determină mărimea treptelor de creștere folosite pentru setarea vitezei și diafragmei. Setarea personalizată **f5 (Customize command dials)** (Personalizare selectoare de comandă), pag. 201) determină rolurile jucate de către selectorul principal și subcomandă la setarea vitezei de declanșare și diafragmei.

## **Viteza de declanșare și diafragma**

Aceași expunere se poate realiza cu diferite combinații ale vitezei de declanșare și diafragmei. Vitezele de diafragmă mai mari și diafragmele mai mari opresc obiectele în mișcare și atenuează detaliile fundalului, în timp ce viteze de declanșare mai mici și diafragmele mici înceteșează obiectele în mișcare și reliefează detaliile fundalului.

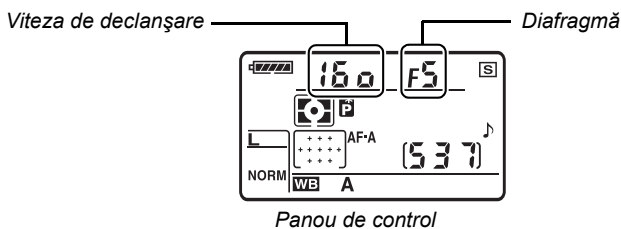

*Viteză de declanșare mare  
( $1/1,600$  s)*



*Viteză de declanșare redusă  
(1 s)*



*Diafragmă mică (f/36)*



*Diafragmă mare (f/3)*

*(Amintiți-vă, cu cât este mai mare numărul f, cu atât este mai mică diafragma.)*



## Mod P (Auto programat)

În acest mod, aparatul foto reglează automat viteza de declanșare și diafragma pentru expunere optimă în majoritatea situațiilor. Acest mod este recomandat pentru instantanee și alte situații în care ați putea dori să lăsați viteza de declanșare și diafragma la latitudinea aparatului foto. Pentru a efectua fotografia în modul auto programat:

### 1 Rotiți selectorul de mod la P.

Selector de mod

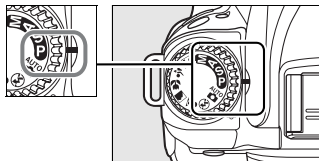

### 2 Încadrați o fotografie, focalizați și fotografiați.

#### Flexible Program (Program flexibil)

În modul P, se pot selecta diferite combinații de viteză de declanșare și diafragmă prin rotirea selectorului principal de comandă („program flexibil”). Rotiți selectorul principal de comandă spre dreapta pentru diafragme mai mari (numere f mici) care încetează detaliile fundalului sau viteze de declanșare mari care „îngheață” mișcarea. Rotiți selectorul principal de comandă spre stânga pentru diafragme mici (numere f mari) care măresc profunzimea câmpului sau viteze de declanșare mici care încetează mișcarea. Toate combinațiile produc aceeași expunere. În timp ce programul flexibil este în aplicare, un indicator  apare în panoul de comandă. Pentru a restabili setările vitezei de declanșare și diafragmei, rotiți selectorul principal de comandă până ce indicatorul nu mai este afișat, alegeți alt mod sau opriți aparatul foto.

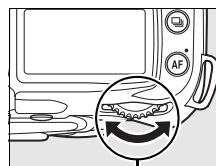

Selector principal de comandă

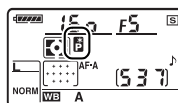

#### Consultați de asemenea

Consultați pagina 263 pentru informații referitoare la programul de expunere încorporat.



## Mod S (Prioritate declanșare automată)

În modul prioritate declanșare automată, puteți alege viteza de declanșare în timp ce aparatul foto selectează automat diafragma ce va produce expunerea optimă. Utilizați viteze mici de declanșare pentru a sugera mișcarea încetșând subiectele în mișcare, viteza mare de declanșare pentru a „îngheța” mișcarea. Pentru a efectua fotografia în modul prioritate declanșare automată:

### 1 Rotiți selectorul de mod la S.

Selector mod

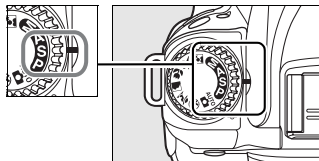

### 2 Alegeți o viteză de declanșare.

Apăsăți butonul de declanșare pe jumătate pentru a activa dispozitivele de măsurare a expunerii și rotiți selectorul principal de comandă pentru a alege viteza dorită de declanșare dintre valori între 30 s și  $1/4.000$  s.

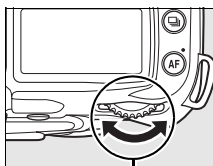

Selector principal de comandă

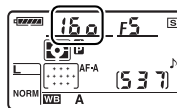

### 3 Încadrați o fotografie, focalizați și fotografiați.

#### Consultați de asemenea

Consultați pagina 255 pentru informații despre ce trebuie să faceți dacă indicatoarele „b” sau „-” apar clipind în afișajele vitezei de declanșare.

# Mod A (Prioritate diafragmă automată)

În prioritate diafragmă automată, alegeți diafragma pentru a controla profunzimea câmpului (consultați mai jos) în timp ce aparatul foto selectează automat viteza de declanșare care va produce expunerea optimă. Pentru a efectua fotografia în modul prioritate diafragmă automată:

## 1 Rotiți selectorul de mod la A.

Selector de mod

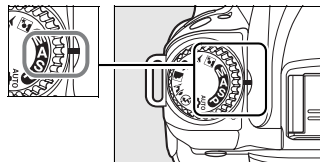

## 2 Alegeți o diafragmă:

Apăsați butonul de declanșare pe jumătate pentru a activa dispozitivele de măsurare a expunerii și rotiți selectorul subcomandă pentru a alege diafragma dorită dintre valori între minim și maxim pentru obiectiv.

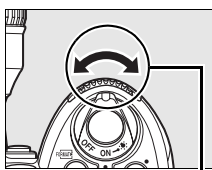

Selector subcomandă

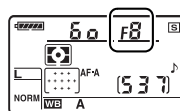

## 3 Încadrați o fotografie, focalizați și fotografiați.

### Profunzimea câmpului

„Profunzimea câmpului” este distanța la care obiectele din spatele și din fața punctului de focalizare apar a fi focalizate. Diafragmele mari (numere f mici) reduc profunzimea câmpului, încheșșând obiectele din spatele și din fața subiectului principal. Diafragmele mici (numere f mari) cresc profunzimea câmpului, reliefând detaliile din fundal și din față (observați că profunzimea câmpului este de asemenea influențată de alți factori, ca distanța focală și distanța de focalizare). Profunzimile de câmp scurte sunt folosite în general în portrete pentru a încheșșo detaliile, profunzimile de câmp lungi în fotografiile peisaj pentru a aduce fața și fundalul în focalizare.

Pentru a previzualiza profunzimea câmpului, apăsați și țineți butonul de previzualizare a profunzimii câmpului. Obiectivul va fi oprit la valoarea curentă a diafragmei, permițând ca profunzimea câmpului să fie previzualizată în vizor.

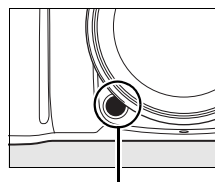

Buton previzualizare profunzime câmp

# Mod M (Manual)

În modul manual de expunere, puteți controla atât viteza de declanșare cât și diafragma. Pentru a efectua fotografia în modul manual de expunere:

## 1 Rotiți selectorul de mod la M.

Selector de mod

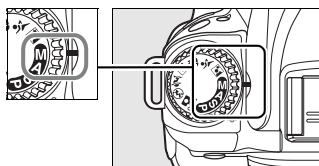

## 2 Alegeți o diafragmă și o viteză de declanșare.

Pentru verificarea expunerii în afișajul de expunere electronic analogic (pag. 84), rotiți selectorul principal de comandă pentru a alege o viteză de declanșare și selectorul subcomandă pentru a alege o diafragmă. Viteza de declanșare poate fi setată la valori între 30 s și  $1/4.000$  s sau declanșatorul poate fi ținut deschis pe o perioadă nedefinită pentru o expunere îndelungată (bulb sau - -, pag. 85). Diafragma poate fi setată la valori între minim și maxim pentru obiectiv.

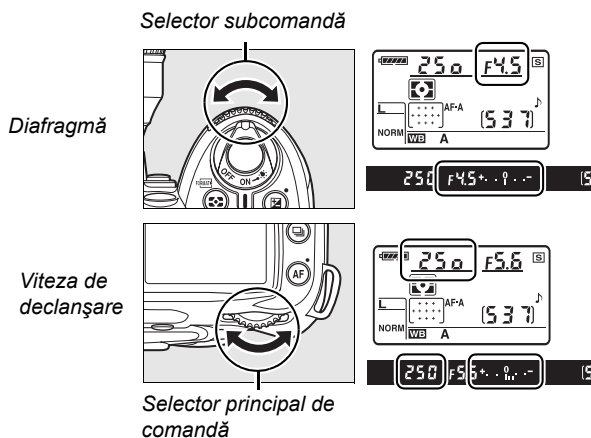

## 3 Încadrați o fotografie, focalizați și fotografiați.

### Afișajul de expunere electronică analogică

Dacă este atașat un obiectiv CPU și este selectată o altă viteză de declanșare decât  $b_u$   $t_b$  sau  $-$ , afișajul expunerii electronice analogice din vizor arată dacă fotografia va fi sub- sau supraexpusă la setările curente. În funcție de opțiunea aleasă pentru Setarea personalizată b1 (**EV steps for exposure cntrl.** (Trepte EV pentru controlul expunerii), pag. 177), cantitatea de sub- sau supraexpunere este arătată în trepte de  $1/3$  EV,  $1/2$  EV sau 1 EV. Dacă limitele sistemului de măsurare a expunerii sunt depășite, afișajul va clipi.

Setarea personalizată b1 setată la 1/3 Step (treaptă)		
Expunere optimă	Subexpusă cu $1/3$ EV	Supraexpusă cu 2 EV
+ . . 0 . . -	+ . . 0 . . -	+  0 . . -

### Consultați de asemenea

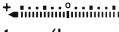
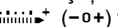
Dacă  (+0-) (setarea implicită) este selectată la Setarea personalizată f7 (**Reverse indicators** (Inversare indicatoare), pag. 201), indicatorii expunerii din vizor și afișajul informațiilor despre fotografiere sunt afișați cu valorile pozitive la stânga și valorile negative la dreapta. Selectând  (-0+) valorile negative se vor afișa în stânga, iar cele pozitive în dreapta.

## ■ Expunerile îndelungate (Doar Modul M)

Vitezele de declanșare de „b u l b” și „- -” pot fi folosite pentru fotografiile cu expunere îndelungată ale luminilor în mișcare, stelelor, peisajelor nocturne sau focurilor de artificii. Pentru a preveni încețoșarea cauzată de tremurarea aparatului foto, folosiți un trepied și o telecomandă opțională (pag. 241) sau un cablu de la distanță (pag. 241).

Viteza de declanșare	Descriere
b u l b	Declanșatorul rămâne deschis în timp ce butonul de declanșare este ținut apăsat. Trepiedul și cablul de distanță opțional sunt recomandate pentru a preveni încețoșarea.
- -	Este necesară telecomanda ML-L3 opțională (pag. 241). Selectați modul <b>M</b> , setați viteza de declanșare la „b u l b,” și selectați modul telecomandă întârziată sau telecomandă reacție rapidă (pag. 68). Declanșatorul se deschide când butonul de declanșare de pe telecomandă este apăsat și rămâne deschis timp de treizeci de minute sau până ce butonul de declanșare este apăsat a doua oară.

### 1 Pregătiți aparatul foto.

Montați aparatul foto pe un trepied sau amplasați-l pe o suprafață netedă, stabilă. Pentru a preveni pierderea energiei înainte ca expunerea să fie completă, folosiți o baterie încărcată complet sau un adaptor CA opțional. Observați că poate fi prezent zgomotul în expunerile îndelungate; înaintea fotografierii alegeți **On** (Pornit) pentru opțiunea **Long exp. NR** (NR Expunere îndelungată) din meniul fotografieră (pag. 165). Dacă folosiți un cablu la distanță opțional, atașați-l la aparatul foto.

### 2 Rotiți selectorul de mod la M.

Selector de mod

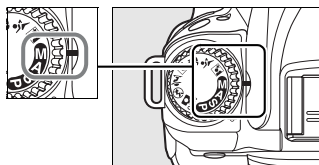

### 3 Alegeți o viteză de declanșare.

Apăsăți butonul de declanșare pe jumătate pentru a activa dispozitivele de măsurare a expunerii și rotiți selectorul principal de comandă până ce apare „b u l b” în afișajele vitezei de declanșare. Pentru o viteză de declanșare de „- -”, selectați modul telecomandă întârziată sau telecomandă cu reacție rapidă după alegerea vitezei de declanșare (pag. 64).

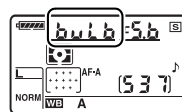

---

## 4 Deschideți declanșatorul.

**b u l b**: După focalizare, apăsați butonul de declanșare de pe aparatul foto sau cablul de distanță până la capăt. Țineți apăsat butonul de declanșare până ce expunerea este completă.

- -: Apăsați butonul de declanșare de pe telecomandă până la capăt.

Declanșatorul se va deschide imediat (telecomandă cu reacție rapidă) sau la două secunde după ce este apăsat butonul de declanșare (telecomandă întârziată) și rămâne deschis până ce butonul este apăsat a doua oară.

---

## 5 Închideți declanșatorul.

**b u l b**: Luați degetul de pe butonul de declanșare.

- -: Apăsați butonul de declanșare de pe telecomandă până la capăt.

Declanșarea se închide automat după treizeci de minute.







*Lungimea expunerii: 35 s  
diafragmă: f/25*

# Expunere

## Măsurare

Metoda de măsurare determină cum setează aparatul foto expunerea. Sunt disponibile următoarele opțiuni:

Metodă	Descriere
 Matrice color 3D II	Recomandată în majoritatea situațiilor; selectată automat în modurile auto și scenă. Aparatul foto măsoară o suprafață largă a cadrului și setează expunerea conform distribuției strălucirii, culorii, distanței și a compoziției pentru rezultate naturale.
 Central- evaluativ	Aparatul foto măsoară întregul cadru, dar alocă cea mai mare pondere pe zona centrală (implicit la un cerc de 8 mm din centrul cadrului; poate fi selectat folosind Setarea personalizată b3, <b>Center-weighted area</b> (Zonă central-evaluativă), pag. 178). Măsurare clasică pentru portrete, recomandată când folosiți filtre cu un factor de expunere (factor filtru) de peste 1× (pag. 240).
 Punct	Aparatul foto măsoară un cerc cu diametrul de 3,5mm (aproximativ 2,5% din cadru). Cercul este centrat pe punctul de focalizare curent, făcând posibilă măsurarea subiecților din afara centrului (dacă se folosește obiectiv non-CPU sau dacă <b>Auto-area</b> (Zonă auto) este selectată la modul zonă AF așa cum se descrie la pagina 173, aparatul foto va măsura punctul de focalizare central). Asigură faptul că subiectul va fi corect expus, chiar și când fundalul este mult mai luminos sau întunecat.

Pentru a alege o metodă de măsurare, apăsați butonul  și rotiți selectorul principal de comandă până ce este afișat modul dorit.

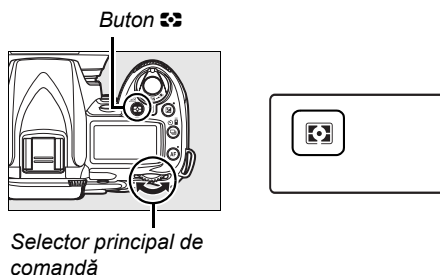

### 3D Color Matrix II Metering (Măsurare matrice color 3D II)

În măsurarea matriceală, expunerea este setată utilizând un senzor RGB cu 420 segmente. Utilizați un obiectiv tip G sau D ce include informații referitoare la distanță (măsurare matrice culoare 3D II, pag. 228). Informația distanță 3D nu este inclusă pentru alte obiective CPU (măsurare matrice culoare II).

# Blocarea expunerii automate (Doar Modurile P, S și A)

Utilizați blocarea automată a expunerii pentru a recompune fotografiile după măsurarea expunerii:

## 1 Selectați măsurarea central-evaluativă sau măsurarea cu punct.

Selectați modul **P**, **S** sau **A** și alegeți măsurarea central-evaluativă sau măsurarea cu punct (blocarea expunerii nu are efect în modul **M**, în timp ce modurile auto și scenă nu sunt recomandate pentru că nu sunt disponibile măsurarea central-evaluativă sau măsurarea cu punct).

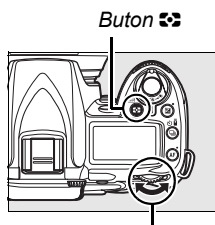

Buton 

Selector principal de comandă



## 2 Blocare expunere.

Poziționați obiectul în punctul de focalizare selectat și apăsați până la jumătate butonul de declanșare. Cu butonul de declanșare apăsat pe jumătate și subiectul poziționat în punctul de focalizare, apăsați butonul **AE-L/AF-L** pentru a bloca focalizarea și expunerea.

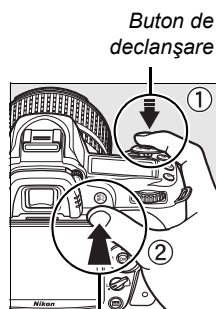

Buton de declanșare

Buton AE-L/AF-L

În timp ce este activat modul de blocare a expunerii, pe vizor va apărea un indicator **AE-L**.



• 125 f5.6

1/30 f18

## 3 Recompuneți fotografia.

Țineți apăsat butonul **AE-L/AF-L**, recompuneți fotografia și efectuați fotografierea.



## **Reglarea vitezei de declanșare și a diafragmei**

În timp ce blocarea expunerii este aplicată, următoarele setări pot fi reglate fără a schimba valoarea măsurată a expunerii:

<b>Mod</b>	<b>Setare</b>
Auto programat	Viteza de declanșare și diafragma (program flexibil, pag. 80)
Prioritate declanșare automată	Viteza de declanșare
Prioritate diafragmă automată	Diafragmă

Noile valori pot fi confirmate pe vizor și pe panoul de control. Rețineți că metoda de măsurare nu poate fi modificată în timp ce blocarea expunerii este activă (modificările măsurării intră în vigoare atunci când blocarea este dezactivată).

## **Consultați de asemenea**

Dacă este selectat **On** (Pornit) la Setarea personalizată c1 (**Shutter-release button AE-L** (Buton declanșare AE-L), pag. 179), expunerea se va bloca atunci când butonul de declanșare este apăsat pe jumătate. Pentru informații privind schimbarea rolului butonului **AE-L/AF-L**, consultați Setarea personalizată f4 (**Assign AE-L/AF-L button** (Atribuire buton AE-L/AF-L), pag. 200).







## Compensare expunere

Compensarea expunerii este utilizată pentru a modifica expunerea sugerată de aparatul foto, făcând imaginile mai luminoase sau mai întunecate. Este cea mai eficientă când este folosită cu măsurarea cu pondere pe centru sau punct (pag. 87).

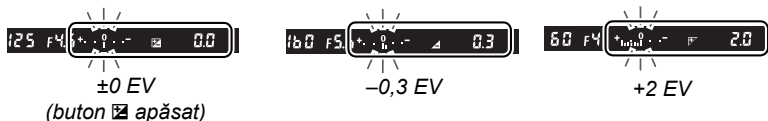
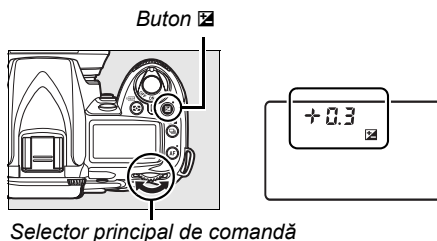
Compensarea expunerii este disponibilă în modurile **P**, **S** și **A** (în modul **M**, sunt afectate doar informațiile expunerii arătate în afișajul expunere electronică analogică; viteza de declanșare și diafragma nu se schimbă).

Apăsați butonul  și rotiți selectorul principal de comandă de comandă până ce este afișată valoarea dorită în panoul de comandă. Compensarea expunerii poate fi setată la valori cuprinse între  $-5$  EV (subexpunere) și  $+5$  EV (supraexpunere) în trepte de câte  $\frac{1}{3}$  EV. În general, alegeți valori pozitive pentru a face obiectele fotografiate mai strălucitoare, valori negative pentru a întuneca.



La alte valori decât  $\pm 0$ , o pictogramă  va fi afișată în panoul de comandă și vizor după ce declanșați butonul . Valoarea curentă a compensării expunerii va fi afișată când este apăsat butonul .



Expunerea normală poate fi restabilită de asemenea prin setarea compensării expunerii la  $\pm 0$ . Compensarea expunerii nu este reinițializată atunci când aparatul foto este oprit.

### Consultați de asemenea



Pentru informații privind alegerea mărimii treptelor disponibile pentru compensarea expunerii, consultați Setarea personalizată b1 (**EV steps for exposure cntrl.** (Trepte EV pentru controlul expunerii), pag. 177). Pentru informații privind efectuarea reglajelor compensării expunerii fără a apăsa butonul , consultați Setarea personalizată b2 (**Easy exposure compensation** (Compensarea ușoară a expunerii), pag. 177).

## Compensare bliț

Compensarea blițului este folosită pentru a schimba intensitatea blițului de la nivelul sugerat de aparatul foto, schimbând luminozitatea subiectului principal față de fundal. Intensitatea blițului poate fi sporită pentru a face obiectul de interes să apară mai strălucitor, sau redusă pentru a inhiba evidențierile și reflexiile nedorite.

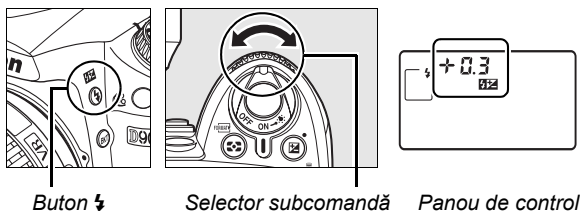
Apăsați butonul  și rotiți selectorul de subcomandă până când va fi afișată valoarea dorită în panoul de comandă. Compensarea blițului poate fi setată la valori cuprinse între -3 EV (mai întunecat) și +1 EV (mai strălucitor) în trepte de  $\frac{1}{3}$  EV. În general, alegeți valori pozitive pentru a face obiectele fotografiate mai strălucitoare, valori negative pentru a întuneca.



La valori altele decât  $\pm 0$ , o pictogramă  va fi afișată în panoul de comandă și vizor după ce declanșați butonul . Valoarea curentă a compensării blițului va fi afișată când este apăsat butonul .

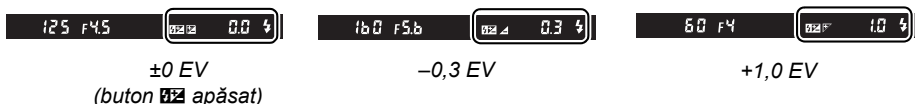

Expunerea intensității blițului poate fi restabilită prin setarea compensării blițului la  $\pm 0,0$ . Compensarea expunerii blițului nu este reinițializată atunci când aparatul foto este oprit.

### Blițuri opționale

Compensarea expunerii blițului este de asemenea disponibilă cu blițurile opționale SB-900, SB-800, SB-600, SB-400 sau SB-R200.

### Consultați de asemenea

Pentru informații privind alegerea mărimii treptelor disponibile când setați compensarea expunerii, consultați Setarea personalizată b1 (**EV steps for exposure cntrl.**) (Trepte EV pentru controlul expunerii), pag. 177).

# Expunere și bracketing bliț

Bracketingul variază automat setările ușor cu fiecare fotografiere, „bracketing” valoarea curentă. Setarea afectată este aleasă cu Setarea personalizată e4 (**Auto bracketing set** (Bracketing automat), pag. 191); mai jos, se presupune că **AE & flash** (AE și bliț) este selectat pentru varia nivelul expunerii și blițului. Se pot folosi alte opțiuni pentru a varia nivelul expunerii sau al blițului separat sau pentru bracketing la balansul de alb sau D-Lighting activ.

## 1 Alegeți numărul de fotografii.

Apăsăți butonul **BKT** și rotiți selectorul principal de comandă pentru a alege numărul de fotografii din secvența bracketing (2 sau 3).

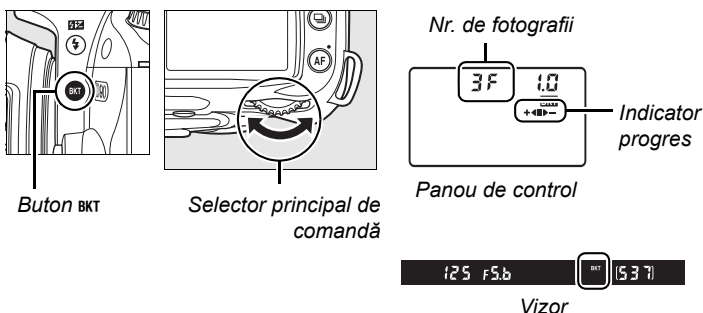

## 2 Selectați o treaptă de expunere.

Apăsăți butonul **BKT** și rotiți selectorul subcomandă pentru a alege treapta de expunere de la valori între 0,3 EV și 2,0 EV.

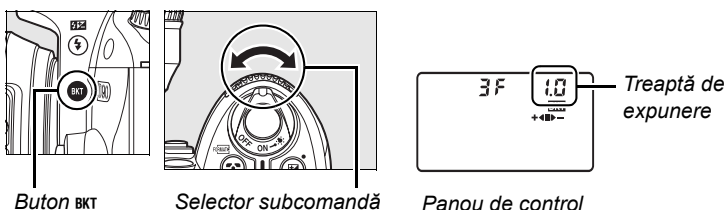

### Înțelegerea afișajului bracketing

Număr de fotografii	Indicator progres	Descriere
3F	+◀■▶-	3 fotografii: nemodificat, negativ, pozitiv
+2F	+◀■	2 fotografii: nemodificat, pozitiv
--2F	■▶-	2 fotografii: nemodificat, negativ

### 3 Încadrați o fotografie, focalizați și fotografiați.

Aparatul foto va varia nivelul expunerii și blițului cu fiecare fotografiere. La setările implicite, prima fotografie se va face la valorile curente de compensare a expunerii și blițului, iar următoarele fotografii la valori modificate. Dacă secvența de bracketing constă din trei fotografii, treapta de bracketing va fi scăzut din valorile curente în a doua fotografie și adunat în a treia fotografie, „bracketing” valorile curente. Valorile modificate pot fi mai mari sau mai mici decât valorile maxime sau minime ale compensării expunerii și blițului. Viteza de declanșare și diafragma modificate sunt afișate în panoul de comandă și vizor.

În timp ce se aplică bracketing, va fi afișat un indicator de progres pentru bracketing în panoul de control. Segmentul ■ va dispărea de pe indicator când se face fotografia nemodificată, indicatorul ►- când se face fotografia cu treaptă negativă și indicatorul +◀ când se face fotografia cu treaptă pozitivă.

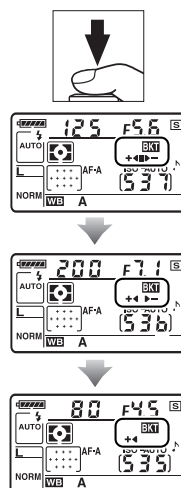

Treaptă expunere:0 EV



Treaptă expunere:-1 EV



Treaptă expunere:+1 EV



Pentru a anula bracketingul, apăsați butonul **BRK** și rotiți selectorul principal de comandă până ce numărul fotografiilor din secvența bracketing este zero, iar **BRK** nu mai este afișat în panoul de comandă. La următoarea activare a bracketingului va fi restabilit ultimul program aplicat.



#### 🔍 Consultați de asemenea

Consultați pagina 264 pentru o listă a programelor bracketing. Pentru informații privind alegerea mărimii treptelor expunerii, consultați Setarea personalizată b1 (**EV steps for exposure cntrl.** (Trepte EV pentru controlul expunerii), pag. 177). Pentru informații privind alegerea ordinii în care se efectuează bracketing, consultați Setarea personalizată e6 (**Bracketing order** (Ordine bracketing), pag. 195).

### **Bracketing expunere**

Aparatul foto modifică expunerea variind viteza de declanșare și diafragma (auto programat), diafragma (prioritate declanșare automată) sau viteza de declanșare (prioritate diafragmă automată, mod expunere manual). Când este selectat **On** (Pornit) pentru **ISO sensitivity auto control** (Control automat sensibilitate ISO) (pag. 166), aparatul foto va varia automat sensibilitatea ISO pentru expunerea optimă când limitele sistemului de expunere al aparatului foto sunt depășite. În bracketing expunere, doar viteza de declanșare va fi schimbată după ce aparatul foto a reglat sensibilitatea ISO.

### **Expunere și bracketing bliț**







În modurile  și , fotografierea va intra în pauză după numărul de fotografii specificat în programul bracketing. Selectarea modurilor auto sau scenă va anula bracketingul; bracketingul se va relua când modul **P**, **S**, **A** sau **M** este selectat. Bracketing expunere și bliț sunt anulate când este selectat **WB bracketing** (Bracketing WB) sau **ADL bracketing** (Bracketing ADL) la Setarea personalizată e4 (**Auto bracketing set** (Setare bracketing automat), pag. 191).

### **Reluare bracketing expunere sau bliț**

În cazul în care cardul de memorie este plin înainte ca toate fotografiile din secvență să fi fost efectuate, fotografierea poate fi reluată de la următoarea fotografie din secvență odată ce cardul de memorie va fi fost înlocuit sau fotografiile vor fi fost șterse pentru a face loc pe cardul de memorie. Dacă aparatul foto este oprit înainte ca toate fotografiile din secvență să fi fost efectuate, se va relua bracketing de la următoarea fotografie din secvență atunci când aparatul foto este pornit.

# White Balance (Balans de alb)

Balansul de alb asigură faptul că culorile sunt neafectate de culoarea sursei de lumină. Balansul de alb automat este recomandat pentru majoritatea surselor de lumină; dacă este necesar, se pot selecta alte valori conform tipului sursei. Următoarele opțiuni sunt disponibile în modurile **P**, **S**, **A** și **M** (balansul de alb automat se folosește în modurile auto și scenă):

Opțiune	Temperatură culoare (K)	Descriere
<b>A</b> <b>Auto</b> (Automat) (implicit)	3.500–8.000*	Aparatul foto setează balansul de alb automat; Recomandat în majoritatea situațiilor. Pentru cele mai bune rezultate, utilizați obiective tip G sau D. Dacă se folosește blițul încorporat sau opțional, balansul de alb reflectă condițiile existente când blițul se aprinde.
 <b>Incandescent</b>	3.000*	Utilizați în lumină incandescentă.
 <b>Fluorescent</b>		Utilizat cu următoarele șapte surse de lumină:
<b>Sodium-vapor lamps</b> (Lămpi cu vapori de sodiu)	2.700*	Utilizați în cazul iluminării cu vapori de sodiu (în cazul arenelor sportive).
<b>Warm-white fluorescent</b> (Florescent cu alb cald)	3.000*	Utilizați în lumină fluorescentă cu alb cald.
<b>White fluorescent</b> (Alb fluorescent)	3.700*	Utilizați în lumină albă fluorescentă.
<b>Cool-white fluorescent</b> (Florescent cu alb rece) (Implicit pentru Fluorescent)	4.200*	Utilizați în lumină fluorescentă cu alb rece.
<b>Day white fluorescent</b> (Fluorescent de tip alb diurn)	5.000*	Utilizați în lumină fluorescentă de tip alb diurn.
<b>Daylight fluorescent</b> (Fluorescent de tipul luminii zilei)	6.500*	Utilizați în lumină fluorescentă de tipul luminii zilei.
<b>High temp. mercury-vapor</b> (Vapori mercur la temperatură ridicată)	7.200*	Utilizați în lumini cu temperaturi ridicate ale culorii (de ex.: lămpi cu vapori de mercur).
 <b>Direct sunlight</b> (Lumina directă a soarelui)	5.200*	Utilizați pentru obiecte iluminate direct de soare.
 <b>Flash</b> (Bliț)	5.400*	Utilizați cu blițul încorporat sau opțional.
 <b>Cloudy</b> (Noros)	6.000*	Utilizați în lumina zilei în condiții de cer înorat.
 <b>Shade</b> (Umbra)	8.000*	Utilizați în lumina zilei pentru obiecte umbrite.
 <b>Choose color temp.</b> (Alegere temp. culoare)	2.500–10.000	Alegeți temperatura de culoare din lista valorilor (pag. 99).
<b>PRE</b> <b>Present Manual</b> (Presetare manuală)	—	Utilizați obiectul, sursa de lumină sau fotografia existentă ca referință pentru balansul de alb (pag. 100).

\* Toate valorile sunt aproximative. Reglaj fin setat la 0.

Pentru a selecta o valoare a balansului de alb, apăsați butonul **WB** și rotiți selectorul principal de comandă până ce se afișează setarea dorită pe panoul de comandă. Balansul de alb poate fi de asemenea reglat din meniul fotografiere (pag. 165).

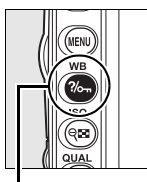

*Buton WB*

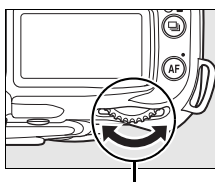

*Selector principal de comandă*

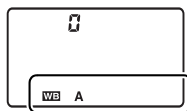

*Panou de control*

### (Fluorescent)

Tipul bulb este ales folosind opțiunea **White balance** (Balans de alb) din meniul fotografiere (pag.165).

### **Consultați de asemenea**

Când **WB bracketing** (Bracketing WB) este selectat la Setarea personalizată e4 (**Auto bracketing set** (Setare bracketing automat), pag. 191), aparatul foto va crea mai multe imagini de fiecare dată când este eliberat declanșatorul. Balansul de alb va fi diferit pentru fiecare imagine, „înconjurând” valoarea selectată curent pentru balansul de alb. Consultați pagina 191 pentru informații suplimentare.



# Reglaj fin balans de alb

Balansul de alb poate fi reglat în detaliu pentru a compensa variația culorii sursei de lumină sau pentru a introduce intenționat o nuanță de culoare în imagine. Balansul de alb este reglat în detaliu utilizând opțiunea **White balance** (Balans de alb) din meniul de fotografiere sau apăsând butonul **WB** și rotind selectorul de subcomandă.

## Meniul balansului de alb

### 1 Selectați o opțiune pentru balansul de alb.

Selectați **White balance** (Balans de alb) în meniul de fotografiere (pag. 165), apoi evidențiați un balans de alb și apăsați ►. Dacă este selectată o altă opțiune decât **Fluorescent**, **Choose color temp.** (Alegere temperatură culoare) sau **Preset manual** (Prestare manuală), avansați la treaptă 2. Dacă este selectat **Fluorescent**, evidențiați un tip de iluminare și apăsați ►. Dacă este selectat **Choose color temp.** (Alegere temperatură culoare), evidențiați o temperatură de culoare și apăsați ►. Dacă este selectat **Preset manual** (Presetare manuală), alegeți o presetare conform descrierii din pagina 106 înainte de a trece mai departe.

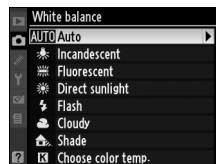

### 2 Reglaj fin balans de alb.

Utilizați selectorul multiplu pentru reglajul fin al balansului de alb. Balansul de alb poate fi reglat fin pe axa galben-chihlimbar (A)–albastru (B și pe axa verde (G)–magenta (M). Axa orizontală (chihlimbar-albastru) corespunde temperaturii de culoare, cu fiecare treaptă echivalentă cu aproximativ 5 mired. Axa verticală (verde-magenta) are efecte asemănătoare cu cele ale filtrelor asemănătoare de compensare a culorii (CC).

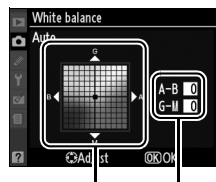

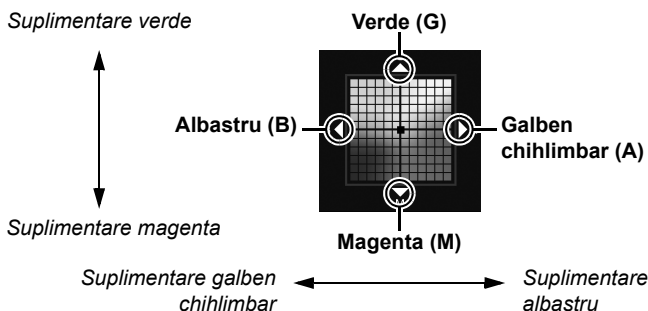

Reglare Coordona



### Reglaj fin balans de alb



Culorile de pe axele cu reglaj fin sunt relative, nu absolute. De exemplu, mutarea cursorului în dreptul **B** (albastru) atunci când este selectată o setare „caldă” precum **Incandescent** (incandescent) pentru balansul de alb va face fotografiile ușor mai „reci” dar nu le va face propriu-zis albastre.

### 3 Apăsați .

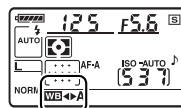
Apăsați  pentru a salva setarea și a reveni la meniul de fotografiere. Dacă balansul de alb a fost reglat în detaliu pe axa A-B, va fi afișată o pictogramă  pe panoul de control.



### ■ Butonul WB

La altă setare decât  (**Choose color temp.** (Alegere temperatură culoare) și **PRE** (**Preset manual** (Presetare manuală)), butonul **WB** poate fi utilizat pentru reglajul fin al balansului de alb pe axa galben chihlimbar (A)–albastru (B) (pag. 97 pentru reglajul fin al balansului de alb atunci când este selectat  sau **PRE**, utilizați meniul de fotografiere așa cum este descris în pagina 97). Sunt disponibile șase setări în ambele direcții, fiecare treaptă este echivalentă cu aprox. 5 mired (consultați mai jos). Apăsați butonul **WB** și rotiți selectorul de subcomandă până când va fi afișată valoarea dorită în panoul de control. Rotirea selectorului de subcomandă spre stânga suplimentează valoarea de galben chihlimbar (A). Rotirea selectorului de subcomandă spre dreapta suplimentează valoarea de albastru (B). La alte setări decât 0, pictograma  apare în panoul de control.

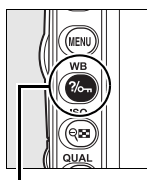

Buton WB

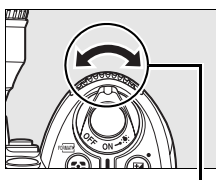

Selector subcomandă

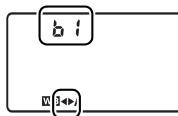

Panou de control

### „Mired”

Orice schimbare a temperaturii culorii determină o diferență mai mare a culorii la temperaturi scăzute ale culorii ce ar fi mai ridicată la temperaturi mai ridicate ale culorii. De exemplu, o schimbare de 1000 K produce o modificare a culorii mult mai mare la 3000 K decât la 6000 K. Mired, calculat prin multiplicarea inversului temperaturii culorii de  $10^6$  ori, este o măsură a temperaturii culorii ce ține cont de astfel de variații și în consecință este unitatea de măsură utilizată pentru filtrele de compensare a temperaturii culorii. De exemplu:

- 4000 K–3000 K (o diferență de 1000 K)=83 mired
- 7000 K–6000 K (o diferență de 1000 K)=24 mired

## Alegerea unei temperaturi de culoare

La o setare a **WB** (**Choose color temp.** (Alegere temp. culoare)), temperatura culorii poate fi selectată apăsând butonul **WB** și rotind selectorul subcomandă până ce este afișată valoarea dorită în panoul de comandă. Temperatura culorii poate fi selectată de asemenea din meniul de fotografiere (pag. 165).

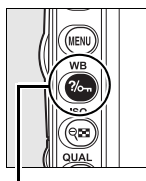

Buton **WB**

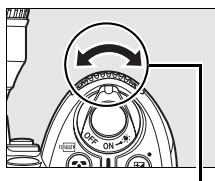

Selector subcomandă

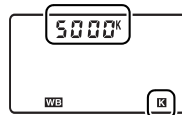



Panou de control



### Temperatură culoare

Culoarea percepută a sursei de lumină variază în funcție de vizor și alte condiții. Temperatura culorii este o măsură obiectivă a culorii unei surse de lumină, definită prin referințe la temperatura la care obiectul ar trebui încălzit pentru a radia lumina pe aceeași lungime de undă. În timp ce sursele de lumină cu o temperatură a culorii în vecinătatea lui 5.000–5.500 K apar albe, sursele de lumină cu o temperatură a culorii mai joasă, ca becuri cu lumină incandescentă, apar ușor galbene sau roșii. Sursele de lumină cu o temperatură a culorii mai ridicată apar nuanțate în albastru.

### Alegeți temperatura culorii

Rețineți că rezultatele dorite nu pot fi obținute în lumina blițului sau fluorescentă. Alegeți  (**Flash** (Bliț)) sau  (**Fluorescent**) pentru aceste surse. Pentru alte surse de lumină, efectuați o fotografie de probă pentru a stabili dacă valoarea selectată este potrivită.

### Meniul White Balance (**Balans de alb**)

Temperatura culorii poate fi selectată de asemenea din meniul balans de alb. Rețineți că temperatura culorii prin intermediul butonului **WB** și al selectorului de subcomandă înlocuiește valoarea selectată în meniul balans de alb.

## Preșetare manuală

Preșetarea manuală este utilizată pentru a înregistra și a utiliza din memorie setările de balans de alb pentru fotografierea în condiții mixte de iluminare pentru a compensa sursele de lumină cu o nuanță puternică de culoare. Sunt disponibile două metode pentru setarea balansului de alb individual:

Metodă	Descriere
<b>Măsurare directă</b>	Obiectul gri, neutru sau alb este plasat sub iluminarea care va fi folosită la fotografia finală iar balansul de alb este măsurat de către aparatul foto (pag. 101).
<b>Copiere din fotografia existentă</b>	Balansul de alb este copiat din fotografia de pe cardul de memorie (pag. 105).

Aparatul foto poate stoca până la cinci valori pentru a preșeta balansul de alb în preșetările d-0 până la d-4. Un comentariu descriptiv poate fi adăugat la fiecare preșetare a balansului de alb (pag. 107).

**d-0:** *Stochează ultima valoare măsurată pentru balansul de alb (pag. 101). Această preșetare este suprascrisă atunci când este măsurată o nouă valoare.*

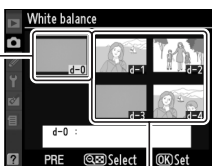

**d-1–d-4:** *Stochează valori copiate de la d-0 (pag. 104).*

*Stocați valorile copiate de la imagini de pe cardul de memorie (pag. 105).*

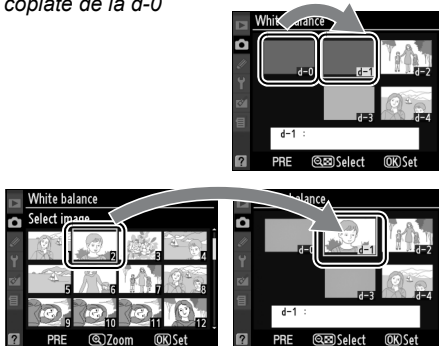

## ■ Măsurarea unei valori pentru presetarea balansului de alb

### 1 Iluminați un obiect de referință.

Amplasați un obiect gri, neutru sau alb în lumina ce va fi utilizată în fotografia finală. În decorul unui studio, poate fi utilizat un panou gri standard ca obiect de referință. Rețineți că expunerea este crescută automat cu 1 EV atunci când se măsoară balansul de alb, în modul expunere **M**, reglați expunerea astfel încât afișajul expunerii electronice analogice arată  $\pm 0$  (pag. 84).

### 2 Setează balansul de alb la PRE (Preset manual (Presetat manual)).

Apăsăți butonul **WB** și rotiți selectorul principal de comandă până când este afișat **PRE** pe panoul de control.

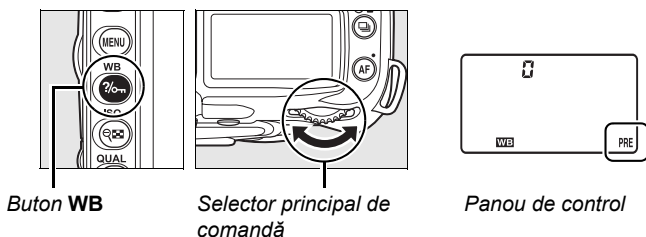

### 3 Selectați modul direct de măsurare.

Eliberați butonul **WB** scurt și apoi apăsați butonul până când pictograma **PRE** din panoul de control începe să clipească. Va apărea de asemenea **PRE** pe panoul de control și pe vizor. La setările implicite, afișajul va clipi pentru aproximativ șase secunde. Pentru a ieși fără măsurarea unei valori pentru balansul de alb presetat, apăsați din nou butonul **WB**.

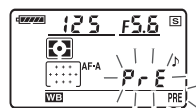

*Panou de control*



*Vizor*

## 4 Măsurare balans de alb.



Înainte ca indicatorii să se oprească din clipi, încadrați obiectul de referință până când va umple vizorul și apoi apăsați până la capăt butonul de declanșare. Aparatul foto va măsura o valoare pentru balansul de alb și o va stoca în presetarea d-0. Nu va fi înregistrată nicio fotografie; balansul de alb poate fi măsurat precis chiar dacă aparatul nu a focalizat.

## 5 Verificați rezultatele.

Dacă aparatul foto a putut măsura o valoare pentru balansul de alb, **∫∞∞∞** va clipi în panoul de control, în timp pe vizor va clipi un **∫∞**. La setările implicite, afișajul va clipi pentru aproximativ șase secunde.

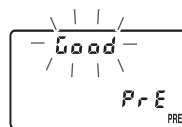

Panou de control



Vizor

Dacă iluminarea este prea întunecată sau prea luminoasă, este posibil ca aparatul foto să nu poată măsura balansul de alb. Pe panoul de control și pe vizor va clipi un **no ∫∞** (la setări implicite, afișajele vor clipi pentru aproximativ șase secunde). Apăsați până la jumătate butonul de declanșare pentru a reveni la treapta 4 și măsurați din nou balansul de alb.

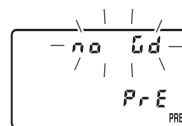

Panou de control



Vizor

## 6 Alegeți presetarea d-0.

Dacă noua valoare pentru presetarea balansului de alb va fi utilizată imediat, selectați d-0 prin apăsarea butonului **WB** și rotirea selectorului de subcomandă până când va fi afișat d-0 în panoul de control.

### Mod măsurare directă

Dacă nu sunt efectuate operațiuni în timp ce afișajul clipește, modul direct de măsurare se va încheia în timpul selectat pentru Setările personalizate c2 (**Monitor off delay** (Întârziere stingere monitor), pag. 179). Setarea implicită este șase secunde.

## Presetare d-0

Noua valoare pentru balansul de alb va fi stocată în presetarea d-0, înlocuirea automată a valorii anterioare a acestei presetări (nu va fi afișat niciun avertisment pentru confirmare). Va fi afișată o miniatură în lista de presetări ale balansului de alb.

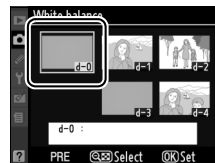

Pentru a utiliza noua valoare pentru balansul de alb, selectați presetarea d-0 (dacă nicio valoare nu a fost măsurată pentru un balans înainte de selectarea d-0, balansul de alb va fi setat la o temperatură a culorii de 5.200 K, la fel ca **Direct sunlight** (Lumina directă a soarelui). Noua valoare a balansului de alb va rămâne la presetarea d-0 până când balansul de alb va fi măsurat din nou. Prin copierea presetării d-0 la una din celelalte presetări înainte de măsurarea unei valori noi pentru balansul de alb, pot fi stocate până la cinci valori ale balansului de alb (pag. 104).



## ■ Copierea balansului de alb de la d-0 la presetările d-1–d-4

Urmați pasul de mai jos pentru a copia o valoare măsurată pentru balansul de alb de la d-0 la oricare din celelalte presetări (d-1-d-4).

### 1 Selectați PRE (Preset manual (Presetare manuală)).

Evidențiați **Preset manual** (Presetare manuală) în meniul balans de alb (pag. 95) și apăsați ►.

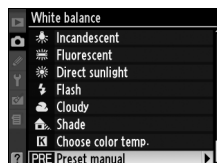

### 2 Selectați o destinație.

Evidențiați presetarea destinației (d-1 la d-4) și apăsați butonul .

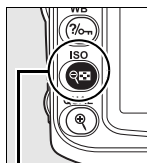

Buton 

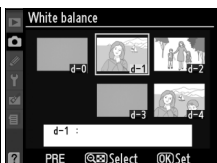

### 3 Copiați d-0 la noua presetare selectată.

Evidențiați **Copy d-0** (Copiere d-0) și apăsați . Dacă s-a creat un comentariu pentru d-0 (pag. 107), comentariul va fi copiat în comentariul pentru presetarea selectată.

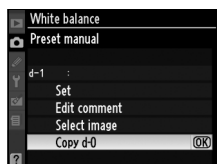

## Alegerea unei presetări a balansului de alb

Pentru a selecta o altă presetare a balansului de alb în meniul **Preset manual** (Presetare manuală) (consultați Pasul 3, de mai sus), apăsați ▲ pentru a evidenția presetarea balansului de alb curentă (d-0–d-4) și apăsați ►.

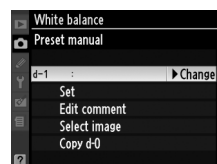



## ■ Copierea balansului de alb dintr-o fotografie (doar d-1–d-4)

Urmați pașii de mai jos pentru a copia o valoare măsurată pentru balansul de alb de la o fotografie de pe cardul de memorie la o presetare selectată (doar d-1-d-4). Valorile existente ale balansului de alb nu pot fi copiate la presetarea d-0.

### 1 Selectați PRE (Preset manual (Presetare manuală)).

Evidențiați **Preset manual** (Presetare manuală) în meniul balans de alb (pag. 95) și apăsați ►.

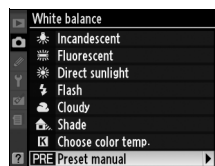

### 2 Selectați o destinație.

Evidențiați presetarea destinație (d-1 la d-4) și apăsați butonul .

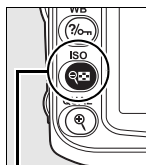

Buton 

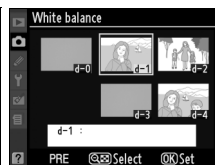

### 3 Alegeți Select image (Selectare imagine).

Evidențiați **Select image** (Selectare imagine) și apăsați ►.

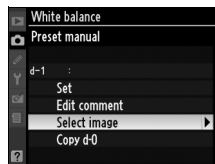

### 4 Evidențiați o imagine sursă.

Evidențiați imaginea sursă. Pentru a vizualiza fotografia evidențiată în cadru complet, apăsați butonul .

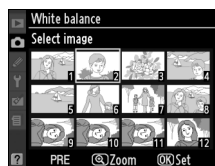

### 5 Copiați balansul de alb.

Apăsați  pentru a copia valoarea balansului de alb pentru fotografia evidențiată la presetarea selectată. Dacă fotografia selectată are un comentariu (pag. 205), comentariul va fi copiat în comentariul pentru prestarea selectată.



## ■ Selectarea unei presetări a balansului de alb



Pentru a seta balansul de alb la o valoare prestată:

### 1 Selectați PRE (Preset manual (Presetare manuală)).

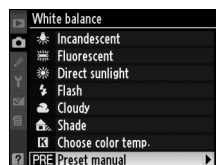
Evidențiați **Preset manual** (Presetare manuală) în meniul balans de alb (pag. 95) și apăsați ►.



### 2 Selectați o presetare.

Evidențiați presetarea dorită și apăsați butonul . Pentru a selecta presetarea evidențiată și a afișa meniul de reglare fină (pag. 97) fără a parcurge pasul următor, apăsați  în loc să apăsați butonul .

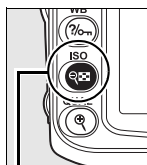

Buton 

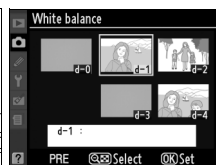

### 3 Selectați Set (Setare).

Evidențiați **Set** (Setare) și apăsați ►. Este afișat meniul de reglaj fin pentru presetarea balansului de alb selectată (pag. 98).

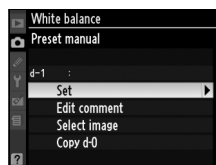

## Selectarea unei presetări a balansului de alb: Butonul WB

La o setare de **PRE (Preset manual (Presetare manuală))**, presetările pot fi de asemenea selectate prin apăsarea butonului **WB** și rotirea selectorului de subcomandă. Presetarea curentă este afișată în panoul de control în timp ce este apăsat butonul **WB**.

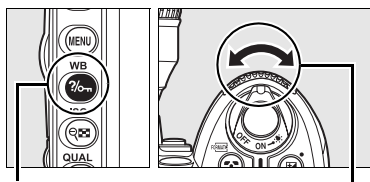

Buton **WB**

Selector subcomandă

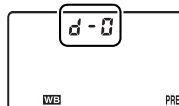

Panou de control

## ■ Introducerea unui comentariu

Urmați pașii de mai jos pentru a introduce un comentariu descriptiv de până la treizeci și șase de caractere pentru o presetare a balansului de alb selectată.

### 1 Selectați PRE (Preset manual (Presetare manuală)).

Evidențiați **Preset manual** (Presetare manuală) în meniul balansului de alb (pag. 95) și apăsați ►.

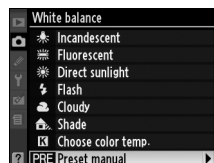

### 2 Selectați o presetare.

Evidențiați presetarea dorită și apăsați butonul .

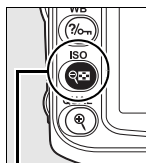

Buton 

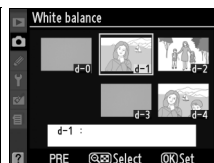

### 3 Selectați Edit comment (Editare comentariu).

Evidențiați **Edit comment** (Editare comentariu) și apăsați ►.

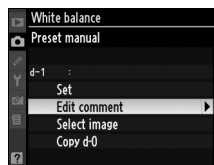

### 4 Editați comentariul.

Editați comentariul așa cum este descris la pagina 169.



# Picture Controls (Opțiuni de control fotografie)

Sistemul unic de opțiuni de control fotografie de la Nikon face posibilă împărtășirea setărilor de procesare a imaginilor între dispozitive și software compatibile. Selectați dintre opțiunile de control fotografie furnizate cu aparatul foto pentru a regla imediat setările de procesare a imaginii sau pentru a face reglaje independente pentru claritate, contrast, luminozitate, saturație sau nuanță. Aceste setări pot fi salvate sub nume noi ca opțiuni personalizate de control fotografie pentru a fi încărcate din memorie sau editate după voie. Opțiunile personalizate de control ale fotografiei pot fi salvate de asemenea pe cardul de memorie pentru a fi utilizate cu software compatibil, iar opțiunile de control fotografie software pot fi încărcate de asemenea pe aparatul foto. Orice set de opțiuni de control fotografie poate produce aproximativ aceleași rezultate pe oricare dintre aparatele foto ce acceptă sistemul de opțiuni de control fotografie de la Nikon.

## ■ Utilizarea opțiunilor de control fotografie

Opțiunile de control fotografie pot fi utilizate conform descrierii de mai jos.

- **Selectați opțiunile de control fotografie Nikon** (pag. 109): Selectați o opțiune de control fotografie Nikon existentă.
- **Modificarea opțiunilor de control fotografie existente** (pag. 110): Modificarea unei opțiuni de control fotografie pentru a crea o combinație între claritate, contrast, luminozitate, saturație și nuanță pentru o anumită nuanță sau efect.
- **Creare opțiuni de control fotografie** (pag. 113): Stocați opțiunile de control fotografie modificate sub nume unice și accesați-le din memorie sau editați-le după plac.
- **Împărtășire opțiuni de control ale fotografiei personalizate** (pag. 115): Opțiunile personalizate de control ale fotografiei create cu aparatul foto pot fi salvate pe cardul de memorie pentru a fi utilizate cu ViewNX (furnizat) și alt software compatibil, sau opțiunile de control fotografie create prin software pot fi încărcate pe aparatul foto.
- **Gestionare opțiuni personalizate de control fotografie** (pag. 117): Redenumiți sau ștergeți opțiunile de control imagini personalizate.

## ■ Opțiunile de control fotografie Nikon versus opțiunile personalizate de control fotografie

Opțiunile de control fotografie furnizate de Nikon sunt denumite *opțiuni de control fotografie Nikon*. În plus față de opțiunile de control fotografie Nikon furnizate cu aparatul foto, sunt disponibile *opțiuni de control fotografie opționale* pentru a fi descărcate de pe site-urile web ale Nikon. *Opțiunile de control fotografie personalizate* sunt create prin intermediul modificării opțiunilor de control fotografie Nikon existente. Atât opțiunile de control fotografie Nikon cât și cele personalizate pot fi împărtășite cu dispozitivele și software-ul compatibile.

# Selectarea opțiunilor de control fotografie Nikon

Aparatul foto oferă șase opțiuni de control al imaginii presetate Nikon. Alegeți o opțiune de control al imaginii conform obiectului de interes sau a tipului de scenă.

Opțiune	Descriere
<b>Standard</b>	Procesare standard pentru rezultate echilibrate. Recomandată pentru majoritatea situațiilor.
<b>Neutral</b> (Neutru)	Procesare minimă pentru rezultate echilibrate. Alegeți pentru fotografiile ce vor fi procesate sau retușate ulterior.
<b>Vivid</b> (Intens)	Fotografiile sunt îmbunătățite pentru a da un efect de intensitate imprimărilor fotografice. Alegeți pentru fotografii ce pun accent pe culori primare.
<b>Monochrome</b> (Monocrom)	Efectuați fotografii monocromatice.
<b>Portrait</b> (Portret)	Împrumută o textură naturală și rotunjime pielii subiectelor portretelor.
<b>Landscape</b> (Peisaj)	Produce peisaje și imagini vibrante din orașe.

## Alegerea unei opțiuni de control fotografie

### 1 Selectați Set Picture Control (Setare control de fotografie).

În meniul de fotografiere (pag. 165), evidențiați **Set Picture Control** (Setare control de fotografie) și apăsați ►.



### 2 Selectați o opțiune control fotografie.

Evidențiați opțiunea de control fotografie dorită și apăsați .

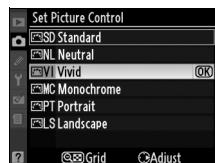

### Matrice de control imagine

Apăsarea butonului în pasul 2 va afișa o grilă de opțiuni control fotografie ce prezintă contrastul și saturația pentru opțiunea de control fotografie selectată în raport cu alte opțiuni de control fotografie (atunci când este selectat **Monochrome** (Monocrom) este afișat doar contrastul). Pentru a selecta o altă opțiune de control fotografie, apăsați ▲ sau ▼, apoi apăsați ► pentru a afișa opțiunile pentru controlul fotografiei și apăsați .

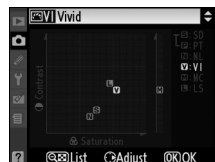

### Indicatorul opțiunii de control fotografie

Opțiunea curentă de control fotografie este prezentată pe afișajul informației de fotografiere atunci când este apăsat butonul . Controlurile de fotografiere pot fi de asemenea selectate din afișajul de informații de fotografiere (pag. 12).



Indicator opțiuni de control al imaginii

# Modificarea opțiunilor de control existente ale fotografiei

Opțiunile de control existente sau personalizate ale fotografiei pot fi modificate pentru a fi adecvate scenei sau intenției creative a utilizatorului. Alegeți o combinație echilibrată de setări utilizând **Quick adjust** (Ajustare rapidă) sau reglați manual setările individuale.



## 1 Selectați o opțiune control fotografie.

Evidențiați opțiunea de control fotografie dorită în meniul **Set Picture Control** (Setare control de fotografie) (pag. 109) și apăsați ►.

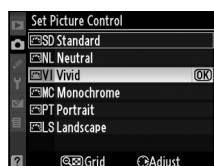

## 2 Reglați setările.

Apăsați ▲ sau ▼ pentru a regla setarea dorită și apăsați ◀ sau ▶ pentru a alege o valoare (pag. 111). Repetați această treaptă până când vor fi reglate toate setările sau selectați **Quick adjust** (Ajustare rapidă) pentru a alege o combinație presetată de setări. Setările implicite pot fi restabilite prin apăsarea butonului ☒.



## 3 Apăsați OK.



### Modificări aduse opțiunilor de control fotografie originale

Opțiunile control fotografie care au fost modificate față de setările implicite sunt indicate printr-un asterisc („\*”) în meniul **Set Picture Control** (Setare control fotografie).



## ■ Setări opțiuni de control fotografie



Opțiune	Descriere	
<b>Quick adjust</b> (Ajustare rapidă)	Alegeți între opțiuni de la <b>-2</b> la <b>+2</b> pentru a reduce sau a exagera efectul opțiunilor de control fotografie selectate (rețineți că aceasta reinițializează toate reglajele manuale). De exemplu, alegerea valorilor pozitive pentru <b>Vivid</b> (Intens) face fotografiile mai intense. Nu este disponibil cu opțiuni de control fotografie <b>Neutral</b> (Neutru), <b>Monochrome</b> (Monocrom) sau personalizat.	
Reglajele manuale (toate opțiunile de control fotografie)	<b>Sharpening</b> (Claritate)	Controlați claritatea contururilor. Selectați <b>A</b> pentru a regla claritatea în mod automat conform tipului de scenă sau alegeți dintre valorile cuprinse între <b>0</b> (claritate inexistentă) și <b>9</b> (cu cât valoarea este mai ridicată, cu atât claritatea este mai mare).
	<b>Contrast</b>	Selectați <b>A</b> pentru a regla contrastul în mod automat conform tipului de scenă sau alegeți dintre valorile cuprinse între <b>-3</b> și <b>+3</b> (alegeți valori mai scăzute pentru a împiedica evidențierile din portrete să „se piardă” în lumina soarelui, valori mai ridicate pentru a păstra detaliul în cazul peisajelor încețoșate și alte obiecte de interes cu contrast scăzut). Nu este disponibil când D-Lighting activ (pag. 119) este pornit; reinițiați dacă D-Lighting activ este activat după ce valoarea este schimbată.
	<b>Brightness</b> (Luminozitate)	Alegeți <b>-1</b> pentru luminozitate scăzută, <b>+1</b> pentru luminozitate sporită. Nu afectează expunerea. Nu este disponibil când D-Lighting activ (pag. 119) este pornit; reinițiați dacă D-Lighting activ este activat după ce valoarea este schimbată.
Reglajele manuale (doar non-monocrom)	<b>Saturation</b> (Saturație)	Controlați intensitatea culorilor. Selectați <b>A</b> pentru a regla automat saturația conform tipului de scenă, sau alegeți dintre valori cuprinse între <b>-3</b> și <b>+3</b> (valorile scăzute reduc saturația, iar valorile ridicate o sporesc).
	<b>Hue</b> (Nuanță)	Alegeți valori negative (până la un minim de <b>-3</b> ) pentru a face roșul mai mov, albastrul mai verde iar verdele mai galben, valori pozitive (până la <b>+3</b> ) pentru a face roșul mai portocaliu, verdele mai albastru și albastrul mai mov.
Reglajele manuale (doar monocrom)	<b>Filter effects</b> (Efecte filtru)	Simulați efectul filtrelor color asupra fotografiilor monocrome. Alegeți dintre <b>Off</b> (Oprit) (setarea implicită), galben, portocaliu, roșu, și verde (pag. 112).
	<b>Toning</b> (Nuanțare)	Alegeți nuanța folosită în fotografiile monocromatice de la <b>B&amp;W</b> (Alb-negru), (setarea implicită), <b>Sepia</b> , <b>Cyanotype</b> (Monocrom cu nuanță albastră), <b>Red</b> (Roșu), <b>Yellow</b> (Galben), <b>Green</b> (Verde), <b>Blue Green</b> (Albastru-verzui), <b>Blue</b> (Albastru), <b>Purple Blue</b> (Mov albastrui), <b>Red Purple</b> (Mov roșiatic) (pag. 112).

### ☑ „A” (Automat)

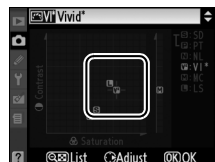
Rezultatele pentru contrastul automat și saturație ar putea varia cu expunerea și poziționarea obiectului în cadru. Utilizați un obiectiv tip G sau D pentru rezultate mai bune. Pictogramele pentru opțiunile de control fotografie ce utilizează contrastul și saturația automate sunt afișate în verde pe matricea opțiunilor de control fotografie, iar liniile apar paralele cu axele matricei.



## Matrice de control imagine

Apăsarea butonului  în pasul 2 va afișa o grilă de opțiuni control fotografie ce prezintă contrastul și saturația pentru opțiunea de control fotografie selectată în raport cu alte opțiuni de control fotografie (atunci când este selectat **Monochrome** (Monocrom) este afișat doar contrastul). Eliberați butonul  pentru a reveni la meniul opțiunilor de control fotografie.



## Setări anterioare

Linia de sub afișajul valorii din meniul de setări ale opțiunilor de control fotografie indică valoarea anterioară a setării. Utilizați aceasta ca referință pentru Ajustarea setărilor.





## Filter Effects (Efecte filtru) (doar Monochrome (Monocrom))

Opțiunile din acest meniu simulează efectul filtrelor color asupra fotografiilor monocrome. Sunt disponibile următoarele efecte filtru:

Opțiune	Descriere
Y Galben	Sporește contrastul. Poate fi utilizat pentru a tempera strălucirea cerului în fotografiile de peisaj. Portocaliul produce un contrast mai mare decât galbenul, iar
O Portocaliu	roșu un contrast mai mare decât portocaliu.
R Roșu	
G Verde	Îndulcește tonurile pielii. Poate fi utilizat pentru portrete.

Rețineți că efectele obținute cu **Filter effects** (Efecte filtru) sunt mai pronunțate decât cele produse de filtrele fizice de sticlă.

## Toning (Nuanțare) (doar Monochrome (Monocrom))

Apăsarea  atunci când este selectat **Toning** (Nuanțare) afișează opțiunile de saturare. Apăsați  sau  pentru a regla saturația. Controlul saturației nu va fi reglat atunci când **B&W** (Alb-negru) este selectat.





# Creare opțiuni de control fotografierie personalizate

Opțiunile de control fotografie Nikon furnizate cu aparatul foto pot fi modificate și salvate ca opțiuni de control fotografie personalizate.

## 1 Selectare Manage Picture Control (Gestionare control fotografie).

În meniul de fotografiere (pag. 165), evidențiați **Manage Picture Control** (Gestionare control fotografie) și apăsați ►.



## 2 Selectați Save/edit (Salvare/editare).

Evidențiați **Save/edit** (Salvare/editare) și apăsați ►.



## 3 Selectați o opțiune control fotografie.

Evidențiați o opțiune control fotografie existentă și apăsați ► sau apăsați **OK** pentru a trece la pasul 5 și a salva o copie a opțiunii control fotografie fără altă modificare.

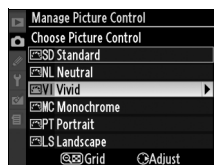

## 4 Editați opțiunea de control fotografie selectată.

Consultați pagina 111 pentru informații suplimentare. Pentru a renunța la orice modificare și a porni din nou, apăsați butonul **Reset**. Apăsați **OK** atunci când setările sunt finalizate.



## 5 Selectați o destinație.

Alegeți o destinație pentru opțiunile de control fotografie personalizate (C-1 până la C-9) și apăsați ►.

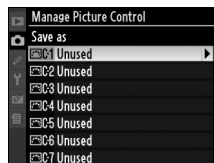

## 6 Numiți opțiunile de control fotografie.

Va fi afișat un dialog de introducere text în dreapta. Implicit, opțiunile de control fotografie sunt denumite prin adăugarea unui număr de două cifre (atribuit automat) la numele opțiunii de control fotografie existent. Acest nume poate fi editat pentru a crea un nume nou așa cum este descris mai jos.

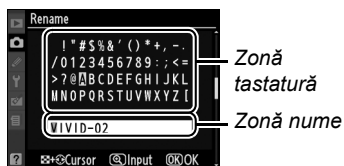

Pentru a muta cursorul în zona de nume, apăsați butonul și apoi apăsați sau . Pentru a introduce o nouă literă la poziția corectă a cursorului, folosiți selectorul multiplu pentru a evidenția caracterul dorit pe tastatură și apăsați butonul . Pentru a șterge caracterul din poziția curentă a cursorului, apăsați butonul .

Numele opțiunii de control fotografie personalizată pot fi lungi de 19 caractere. Orice caractere după al nouăsprezecelea vor fi șterse.

După introducerea numelui, apăsați . Noua opțiune de control al imaginii va apărea în lista de opțiunilor de control al imaginii.

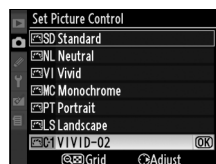

Opțiunile de control fotografie personalizate pot fi redenumite în orice moment utilizând opțiunea **Rename** (Redenumire) din meniul **Manage Picture Control** (Gestionare control fotografie).

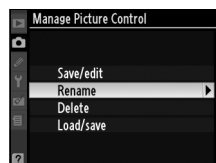

### Opțiuni de control imagine personalizate

Afișajul editare pentru opțiunile control fotografie personalizate conține aceleași opțiuni ca originalul control imagine Nikon pe care se bazează. Controlul original este arătat printr-o pictogramă în colțul dreapta sus al afișajului.

*Pictogramă opțiune de control originală*



### Opțiuni de control imagine personalizate

Opțiunile disponibile cu opțiunile de control fotografie sunt aceleași ca și cele pe care au fost fundamentate opțiunile de control fotografie personalizate.

# Împărtășirea comenzilor opțiunilor de control fotografie

Opțiunile personalizate de control fotografie create utilizând ViewNX sau software opțional precum Capture NX 2 pot fi copiate pe un card de memorie și încărcate pe aparatul foto sau opțiunile personalizate de control fotografie create cu aparatul foto pot fi copiate pe cardul de memorie utilizat pe aparatele foto compatibile și software.

## ■ Copierea opțiunilor de control fotografie pe aparatul foto

### 1 Selectați Load/save (Încărcare/salvare).

În meniul **Manage Picture Control** (Gestionare control fotografie), evidențiați **Load/save** (Încărcare/salvare) și apăsați ►.

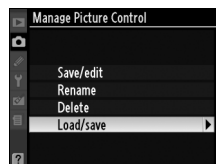

### 2 Selectați Copy to camera (Copiere pe aparat).

Evidențiați **Copy to camera** (Copiere pe aparat) și apăsați ►.

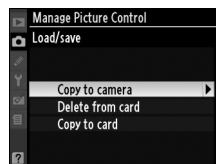

### 3 Selectați o opțiune control fotografie.

Evidențiați o opțiune control fotografie personalizată și fie apăsați ► pentru a vizualiza setările curente ale opțiunii control fotografie, fie apăsați  pentru a trece la pasul 4.



### 4 Selectați o destinație.

Alegeți o destinație pentru opțiunile de control fotografie personalizate (C-1 până la C-9) și apăsați ►.

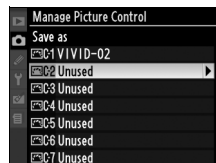

## 5 Denumire opțiunile de control fotografie.

Numele opțiunii de control fotografie este descris în pagina 114. Opțiunea de control fotografie va apărea în lista opțiunilor de control fotografie și poate fi redenumită în orice moment utilizând opțiunea **Rename** (Redenumire) din meniul **Manage Picture Control** (Gestionare control fotografie).

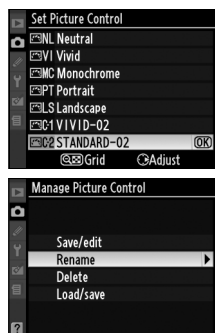

## Salvarea opțiunilor de control fotografie pe cardul de memorie

### 1 Selectați Copy to card (Copiere pe card).

După afișarea meniului **Load/save** (Încărcare/salvare) descris la pasul 1 în pagina 115, evidențiați **Copy to card** (Copiere pe card) și apăsați ►.

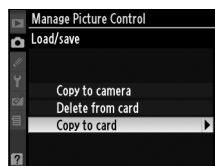

### 2 Selectați o opțiune control fotografie.

Evidențiați o opțiune personalizată de control fotografie și apăsați ►.



### 3 Selectați o destinație.

Alegeți o destinație dintre locurile de la 1 până la 99 și apăsați @ pentru a salva opțiunea de control fotografie dorită pe cardul de memorie. Orice opțiune fotografieră ce ar putea deja să fi fost salvată pe locul selectat va fi suprascrisă.

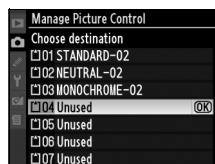

## Salvarea opțiunilor personalizate de control fotografie.

Până la 99 de opțiuni de control fotografie personalizate pot fi stocate pe cardul de memorie la un moment dat. Cardul de memorie poate fi utilizat doar pentru a stoca opțiuni de control fotografie personalizate create de utilizator. Opțiunile de control fotografie Nikon furnizate cu aparatul foto nu pot fi copiate pe cardul de memorie.

# Gestionarea opțiunilor de control fotografie

Urmați pașii de mai jos pentru a redenumi sau ștergeți opțiunile de control imagini personalizate.

## ■ Redenumirea opțiunilor de control fotografie

### 1 Selectați Rename (Redenumire).

În meniul **Manage Picture Control** (Gestionare control fotografie), evidențiați **Rename** (Încărcare/salvare) și apăsați ►.

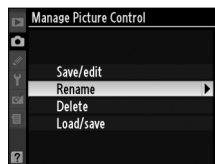

### 2 Selectați o opțiune control fotografie.

Evidențiați o opțiune de control fotografie personalizată (C-1 până la C-9) și apăsați ►.



### 3 Redenumiți opțiunile de control fotografie.

Redenumiți opțiunea de control fotografie, așa cum se descrie în pagina 114.



## ■ Ștergerea opțiunilor de control fotografie de pe aparatul foto

### 1 Selectați Delete (Ștergere).

În meniul **Manage Picture Control** (Gestionare control fotografie), evidențiați **Delete** (Ștergere) și apăsați ►.

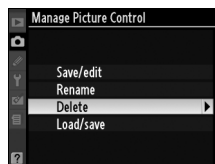

### 2 Selectați o opțiune control fotografie.

Evidențiați o opțiune de control fotografie personalizată (C-1 până la C-9) și apăsați ►.



### 3 Selectați Yes (Da).

Evidențiați **Yes (Da)** și apăsați ⓧ pentru a șterge opțiunea de control fotografie selectată.



## ■ Ștergerea opțiunilor de control fotografie de pe cardul de memorie

### 1 Selectați Load/save (Încărcare/salvare).

În meniul **Manage Picture Control** (Gestionare control de fotografie), evidențiați **Load/save** (Încărcare/salvare) și apăsați ►.

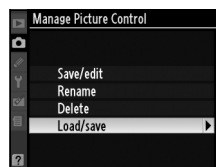

### 2 Selectați Delete from card (Ștergere de pe card).

Evidențiați **Delete from card** (Ștergere de pe card) și apăsați ►.

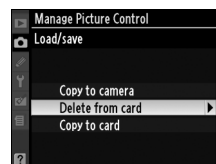

### 3 Selectați o opțiune control fotografie.

Evidențiați o opțiune control imagine (slot1 până la 99) și fie:

► pentru a vizualiza opțiunile de control fotografie sau

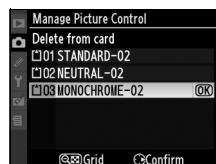

apăsați **OK** pentru a afișa dialogul de confirmare afișat în dreapta.

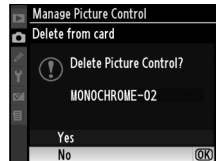

### 4 Selectați Yes (Da).

Evidențiați **Yes (Da)** și apăsați **OK** pentru a șterge opțiunea de control fotografie selectată.

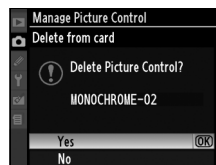

### ✍ Opțiuni de control fotografie Nikon

Opțiunile de control fotografie Nikon furnizate cu aparatul foto (**Standard**, **Neutral** (Neutru), **Vivid** (Intens), **Monochrome** (Monocrom), **Portrait** (Portret) și **Landscape** (Peisaj)) nu pot fi redenumite sau șterse.

# Active D-Lighting (D-Lighting activ)

D-Lighting activ păstrează detaliile din evidențieri sau din umbră, creând fotografiile cu un contrast natural. Utilizați pentru scene cu un contrast ridicat, de exemplu atunci când fotografiați peisaje luminoase din ușă sau pe fereastră, sau atunci când fotografiați obiecte umbrite într-o zi însoțită. Pentru a utiliza D-Lighting activ:

## 1 Selectați măsurarea matrice.

Măsurarea matrice (☞, pag. 87) se recomandă când se folosește D-Lighting activ.

## 2 Selectați Active D-Lighting (D-Lighting activ).

În meniul de fotografiere (pag. 165), evidențiați **Active D-lighting** (D-Lighting activ) și apăsați ►.



## 3 Selectați o opțiune.

Evidențiați **Auto** (Automat), **Extra high** (Foarte ridicat), **High** (Ridicat), **Normal**, **Low** (Scăzut) sau **Off** (Oprit) și apăsați Ⓞ.

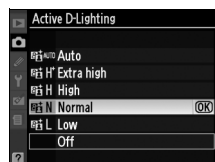

### ✓ **Active D-Lighting (D-Lighting activ)**

Este posibil să apară zgomot (granulație, benzi, urme) în fotografiile realizate cu D-Lighting activ la sensibilități ISO ridicate. Setările de control al imaginii **Brightness** (Luminozitate) și **Contrast** (pag. 111) nu pot fi reglate în timp ce D-Lighting este aplicat. În modul de expunere **M**, o setare D-Lighting activ **Auto** (Automat) este echivalentă cu **Normal**.

### ✓ **„Active D-Lighting (D-Lighting activ)” Versus „D-Lighting”**

Opțiunea **Active D-Lighting** (D-Lighting activ) în meniul de fotografiere ajustează expunerea înainte de fotografiere pentru a optimiza raza dinamică, în timp ce opțiunea **D-Lighting** din meniul retușare optimizează rata dinamică în imagini după fotografiere.

### ✎ **ADL bracketing (Bracketing ADL)**

Când **ADL bracketing** (Bracketing ADL) este selectat la Setarea personalizată e4 (**Auto bracketing set** (Setare bracketing automat), pag. 191), aparatul foto va varia automat D-Lighting activ asupra a două fotografii: prima va fi făcută cu setarea curentă a D-Lighting activ, a doua cu D-Lighting activ oprit. Consultați pagina 193 pentru informații suplimentare.





# Multiple Exposure (Expunere multiplă)

Urmați pașii de mai jos pentru a înregistra o serie de două până la trei expuneri într-o singură fotografie, folosind datele RAW din senzorul de imagine al aparatului foto pentru a produce culori evident superioare fotografiilor combinate într-o aplicație de imagini. Se pot înregistra expuneri multiple la orice setare a calității imaginii.

## ■ Crearea unei expuneri multiple

Rețineți că la setări implicite, fotografierea va lua sfârșit și va fi înregistrată automat o expunere multiplă dacă nu sunt Realizate operațiuni timp de 30 s.

### 1 Selectați Multiple exposure (Expunere multiplă).

Evidențiați **Multiple exposure** (Expunere multiplă) în meniul de fotografiere și apăsați ►.

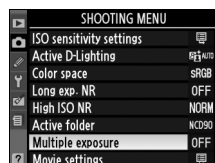

### 2 Selectați Number of shots (Număr de fotografii).

Evidențiați **Number of shots** (Număr de fotografii) și apăsați ►.

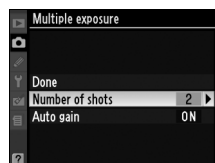

### 3 Selectați numărul de fotografii.

Apăsați ▲ sau ▼ pentru a alege numărul de expuneri (2 sau 3) care vor fi combinate pentru a forma o singură fotografie și apăsați OK.

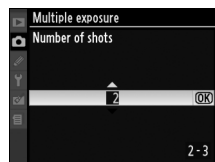

### 4 Selectați Auto gain (Modificare automată).

Evidențiați **Auto gain** (Modificare automată) și apăsați ►.

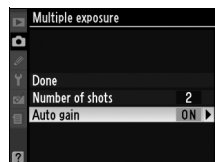

## 🔪 Durate lungi de înregistrare

Pentru un interval între expuneri de peste 30 s, selectați **On** (Pornit) pentru opțiunea **Image review** (Revizuire imagine) (pag. 163) din meniul redare și extindeți întârzierea stingerii monitorului pentru redarea imaginii folosind Setările personalizate c4 (**Monitor off delay** (Întârziere stingere monitor), pag. 180). Intervalul maxim între expuneri este de 30 s, mai lung decât opțiunea selectată pentru setarea personalizată c4.



## 5 Setări creșterea.

Subliniați una dintre următoarele opțiuni și apăsați .

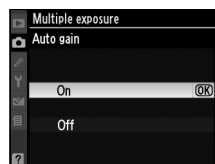
Opțiune	Descriere
<b>On</b> <b>(Pornit)</b> (implicit)	Creșterea reglată conform numărului de expuneri înregistrate de fapt (creșterea pentru fiecare expunere este setată la $1/2$ pentru 2 expuneri, $1/3$ pentru 3 expuneri).
<b>Off</b> <b>(Oprit)</b>	Creșterea nu este reglată atunci când se înregistrează mai multe expuneri. Recomandat atunci când fundalul este întunecat.





## 6 Selectați Done (Realizat).

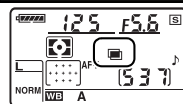
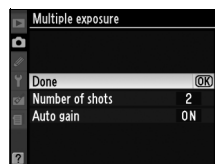

Evidențiați **Done** (Realizat) și apăsați . Va fi afișată o pictogramă  în panoul de control. Pentru a ieși fără a efectua expuneri multiple, selectați **Multiple exposure** (Expunere multiplă) > **Reset** (Reinițializare) din meniul de fotografiere.

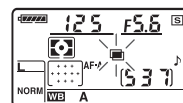

## 7 Încadrați o fotografie, focalizați și fotografiați.

În modurile de declanșare  și  (pag. 64) aparatul foto înregistrează toate expunerile într-o singură serie. În modurile de declanșare cadru unic va fi realizată câte o fotografie de fiecare dată când este apăsat butonul de eliberare a declanșatorului, continuați fotografierea până când vor fi fost înregistrate toate expunerile (pentru informații referitoare la întreruperea unei expuneri multiple înainte de înregistrarea tuturor fotografiilor, consultați pagina 123).



Pictograma  va clipi până la finalizarea fotografierii. Atunci când fotografierea este finalizată, modul multiplu de expunere va fi finalizat, iar pictograma  nu va mai fi afișată. Repetați treptei 1–7 pentru a înregistra expuneri multiple.

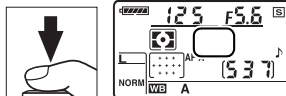

## ■ Întreruperea expunerilor multiple

Selectarea **Multiple exposure** (Expunerii multiple) din meniul de fotografiere în timp ce este înregistrată o expunere multiplă va afișa următoarele opțiuni în dreapta. Pentru a întrerupe o expunere multiplă înainte de efectuarea numărului, evidențiați **Cancel** (Anulare) și apăsați . Dacă fotografierea se sfârșește înainte ca numărul de expuneri specificat să se fi făcut, se va crea o expunere multiplă din expunerile înregistrate până în acel moment. Dacă este pornită **Auto gain** (Modificare automată), creșterea va fi reglată pentru a corespunde numărului de expuneri propriu-zis înregistrate. Rețineți că fotografierea va lua sfârșit în mod automat dacă:

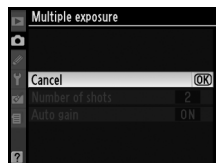

- Se efectuează o reinițializare cu două butoane (pag. 75)
- Aparatul foto este oprit
- Bateria este golită
- Fotografiile sunt șterse

## ☑ Multiple Exposure (Expunere multiplă)

Nu înlăturați și nu înlocuiți cardul de memorie atunci când înregistrați o expunere multiplă.

Vizualizare în timp real (pag. 43) nu poate fi utilizat pentru a înregistra mai multe expuneri.

Informația listată în afișajul de redare a informației fotografiei (inclusiv data înregistrării și orientarea aparatului foto) se referă la prima fotografie din seria de expunere multiplă.

## 🔧 Alte setări

În timp ce modul expunere este activat, cardurile de memorie nu pot fi formatate, nu se pot face schimbări la bracketing sau la opțiunile meniului de fotografiere altele decât **White balance** (Balans de alb) iar opțiunile **Lock mirror up for cleaning** (Blocare oglindă pentru curățare) și **Image Dust Off ref photo** (Reducerea prafului de pe imagine) din meniul setare nu se pot folosi.

# Unitatea GP-1 GPS

Unitatea GPS GP-1 (disponibilă separat) poate fi conectată la terminalul de accesorii al aparatului foto așa cum se arată mai jos folosindu-se cablul furnizat cu GP-1, permițând informațiilor din poziția actuală a aparatului foto să fie înregistrate când se fac fotografii. Opriți aparatul foto înainte de a conecta GP-1; pentru informații suplimentare, consultați manualul GP-1.

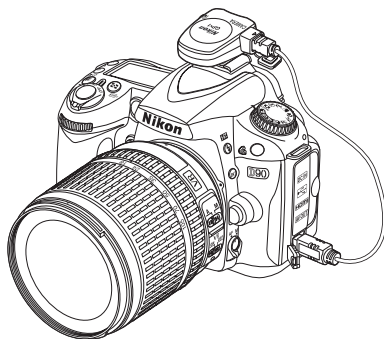

Când aparatul foto stabilește comunicarea cu GP-1, o pictogramă **GPS** se va afișa în panoul de comandă. Informațiile foto pentru imaginile făcute în timp ce este afișată pictograma **GPS** vor include o pagină suplimentară (pag. 133) ce înregistrează latitudinea, longitudinea, altitudinea și ora universală coordonată (UTC).

Dacă nu se primesc date de la GP-1 timp de două secunde, pictograma **GPS** va dispărea de pe afișaj iar aparatul foto va înceta să înregistreze informațiile GPS.

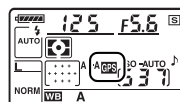

## Date GPS

Datele GPS sunt înregistrate doar când este afișată pictograma **GPS**. Confirmați că pictograma **GPS** este afișată în panoul de comandă înainte de a fotografia. O pictogramă care clipește **GPS** indică faptul că GP-1 caută un semnal; pozele făcute în timp ce pictograma **GPS** clipește nu vor include datele GPS.

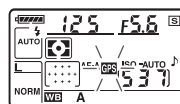

## ■ Opțiuni meniu setare

Elementul **GPS** din meniul setare conține opțiunile setate mai jos.

- **Auto meter off** (Oprire auto măsurare) Alegeți dacă măsurările expunerii să se oprească sau nu automat când este atașat GP-1.

Opțiune	Descriere
<b>Enable</b> (Activare) (implicit)	Măsurările expunerii se vor opri automat dacă nu se efectuează operații în perioada specificată în Setarea personalizată c2 ( <b>Auto meter-off delay</b> (întârziere oprire automată măsurare), pag. 179). Aceasta reduce solicitarea bateriei și ar putea împiedica înregistrarea datelor GPS dacă butonul declanșator este apăsat până la capăt fără o oprire temporară.
<b>Disable</b> (Dezactivare)	Măsurările expunerii nu se vor opri în timp ce este conectat GP-1, datele GPS pot fi înregistrate oricând.

- **Position** (Poziție): Acest element este disponibil doar dacă GP-1 este conectat, când afișează latitudinea, longitudinea, altitudinea, și ora universală coordonată (UTC) curente așa cum s-a raportat prin GP-1.



## 📷 Ora universală coordonată (UTC)

Datele UTC sunt furnizate de dispozitivul GPS și este independent de ceasul aparatului foto.





# Mai multe detalii despre redare

Acest capitol descrie modul în care să vizualizați fotografiile și detaliază operațiunile care se pot efectua în timpul redării.













<b>Redare cadru întreg .....</b>	<b>128</b>
Informații fotografii.....	129
<b>Redare miniatură .....</b>	<b>135</b>
<b>Redare calendar .....</b>	<b>136</b>
<b>Realizarea unui primplan: Transfocare la redare .....</b>	<b>138</b>
<b>Protejarea fotografiilor împotriva ștergerii .....</b>	<b>139</b>
<b>Ștergerea fotografiilor individuale .....</b>	<b>140</b>
<b>Pictmotion (Imagine în mișcare) .....</b>	<b>141</b>
<b>Slide show (Prezentările de diapozitive) .....</b>	<b>143</b>



# Redare cadru întreg

Pentru a reda fotografiile, apăsați butonul . Pe monitor va fi afișată cea mai recentă fotografie.



Pentru a	Utilizați	Descriere
Vizualiza fotografia suplimentare		Apăsați  pentru a vizualiza fotografiile în ordinea înregistrării,  pentru a vizualiza fotografiile în ordine inversă.
Vizualiza informații despre fotografiere		Apăsați  sau  pentru a vizualiza informațiile despre fotografia curentă (pag. 129).
Vizualiza miniaturi		Consultați pagina 135 pentru mai multe informații referitoare la afișarea miniaturilor.
Mări fotografia		Consultați pagina 138 pentru informații suplimentare referitoare la mărirea redării.
Șterge imagini		Dialogul de confirmare va fi afișat. Apăsați din nou  pentru a șterge fotografia.
Modifica starea de protecție		Pentru a proteja imaginea, sau pentru a înlătura protecția unei imagini protejate, apăsați butonul  (pag. 139).
Reveni la modul de fotografiere	 / 	Monitorul se va opri. Fotografiiile pot fi efectuate imediat.
Afișa meniuri	<b>MENU</b>	Pentru informații suplimentare, consultați pagina 159.
Retușa poza sau reda filmul		Creați o copie retușată a fotografiei curente (pag. 209). Dacă fotografia curentă este marcată cu pictograma  pentru a arăta că este un film, prin apăsarea  începe redarea filmului (pag. 52).

## **Rotare Tall (Rotire fotografie pe înălțime)**

Pentru a afișa fotografiile „pe înălțime” (orientarea portret), selectați **On** (Pornit) pentru opțiunea **Rotare tall** (Rotire fotografie pe înălțime) din meniul redare (pag. 163).

## **Image review (Revizuire imagine)**

Atunci când este selectat **On** (Pornit) pentru **Image review** (Revizuire imagine) în meniul redare (pag. 163), fotografiile sunt afișate automat pe monitor timp de aproximativ 4 s (setarea implicită) după fotografiere.

## **Consultați de asemenea**

Consultați Setările personalizate c4 (**Monitor off delay** (Întârziere oprire monitor), pag. 180) pentru informații privind alegerea timpului în care monitorul va rămâne pornit când nu se efectuează operațiuni.





# Informații fotografii

Informațiile despre fotografie sunt suprapuse pe imaginile afișate în modul redare cadru întreg. Există până la opt pagini de informații pentru fiecare imagine. Apăsați ▲ sau ▼ pentru a naviga prin informațiile despre fotografie așa cum este indicat mai jos. Rețineți că datele fotografierii, histogrammele RGB și evidențierile sunt afișate numai dacă opțiunea corespunzătoare este selectată pentru **Display mode** (Mod afișare) (pag. 163). Datele GPS sunt afișate doar dacă a fost utilizat un serviciu GPS atunci când a fost efectuată fotografia.

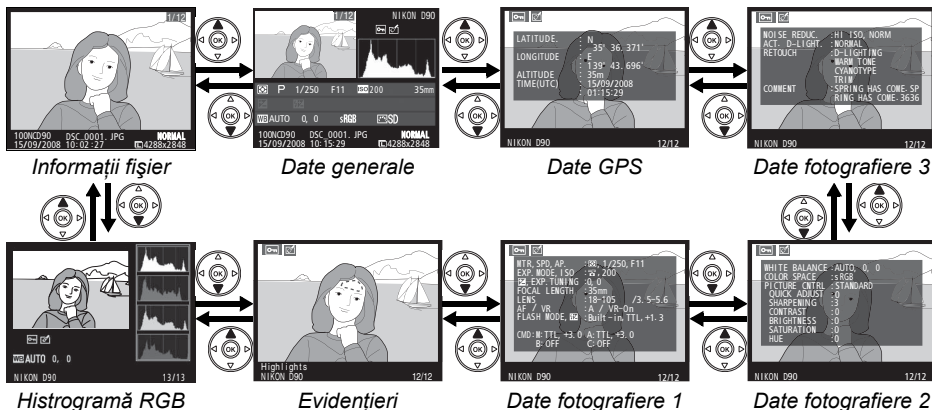

## Informații fișier

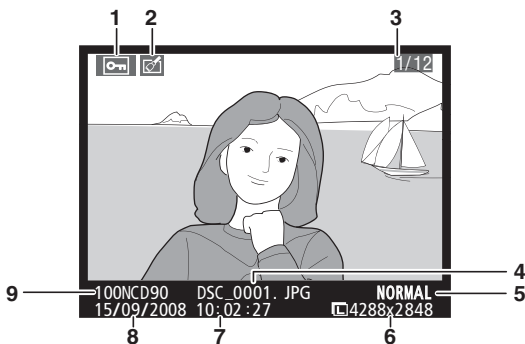

- |                                       |  |                                |
|---------------------------------------|--|--------------------------------|
| 1 Protejare stare ..... 139           | 4 Nume fișier..... 61                      | 7 Durata înregistrare ..... 27 |
| 2 Indicator retușare ..... 209        | 5 Image quality (Calitate imagine)..... 62 | 8 Data înregistrării ..... 27  |
| 3 Număr cadru/ număr total de imagini | 6 Image size (Dimensiune imagine)..... 63  | 9 Nume folder ..... 162        |

## ■ Histogramă RGB <sup>1</sup>

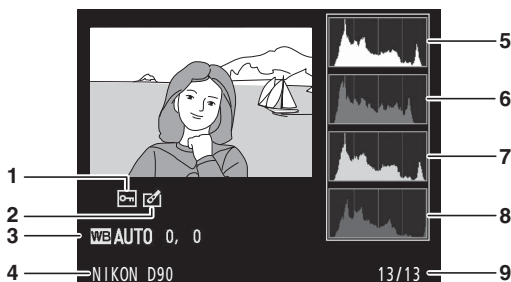

- |  |   |  |
|--|---|--|
| 1 Protejare stare..... 139               | 5 Histogramă (canal RGB).<br>În toate histogramele,<br>axele orizontale prezintă<br>strălucirea pixelilor, axa<br>verticală numărul de<br>pixeli. | 6 Histogramă (canal roșu)                |
| 2 Indicator retușare ..... 209           |   | 7 Histogramă (canal verde)               |
| 3 White Balance<br>(Balanță alb)..... 95 |   | 8 Histogramă (canal albastru)            |
| Reglaj balans alb ..... 97               |   | 9 Număr cadru/<br>număr total de imagini |
| 4 Nume aparat foto                       |   |  |

1 Afișat doar dacă **RGB histogram** (Histogramă RGB) este selectată pentru **Display mode** (Mod afișare) (pag. 163).

### ✍ Playback Zoom (Mărire la redare)

Pentru a transfoca pe fotografie când este afișată histograma, apăsați (pentru mai multe informații privind transfocarea redării, vezi pagina 138). Histograma va fi actualizată pentru a arăta doar datele pentru porțiunea de imagine vizibilă în monitor.



### ✍ Histograms (Histograme)

Histogramele aparatului foto sunt proiectate doar pentru ghidare și ar putea varia față de cele afișate de aplicațiile pentru imagini. Câteva exemple de histograme sunt afișate mai jos:

Dacă imaginea conține obiecte cu o varietate semnificativă de străluciri, tonurile de distribuție vor fi cât de cât echilibrate.

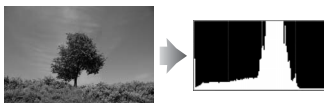

Dacă imaginea este întunecată, distribuția tonurilor va fi mutată spre stânga.



Dacă imaginea este strălucitoare, distribuția tonurilor va fi mutată spre dreapta.



Mărirea compensării mută distribuția tonurilor spre dreapta, în timp ce compensarea expunerii în scădere mută distribuția spre stânga. Histogramele pot oferi o idee generală referitoare la expunerea generală atunci când iluminarea ambientală îngreunează vizualizarea fotografiilor pe monitor.

## ■ Highlights (Evidențieri) \*

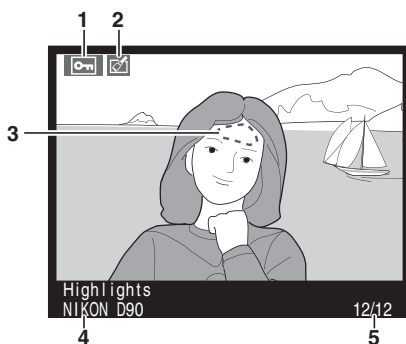

- |                                |                                |  |
|--------------------------------|--------------------------------|--|
| 1 Protejare stare..... 139     | 3 Evidențieri imagini..... 163 | 5 Număr cadru/<br>număr total de imagini |
| 2 Indicator retușare ..... 209 | 4 Nume aparat foto             |  |

\* Zonele care clipesc indică evidențierile pentru canalul curent.

## ■ Date fotografie pagina 1<sup>1</sup>

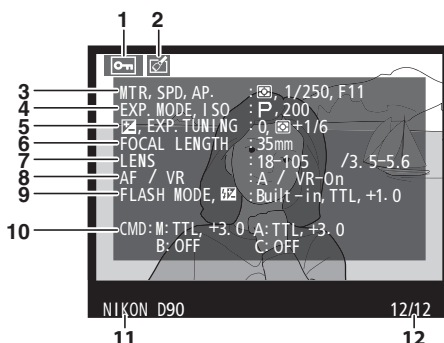

- |  |  |  |
|--|--|--|
| 1 Protejare stare..... 139                                   | 5 Compensare<br>expunere ..... 90                            | 9 Mod bliț ..... 71  |
| 2 Indicator retușare ..... 209                               | Reglare expunere<br>optimă <sup>3</sup> ..... 178            | Compensare bliț..... 91  |
| 3 Măsurare ..... 87  | 6 Distanță focală ..... 228                                  | 10 Mod comandă/nume grup/<br>mod control bliț/<br>compensare bliț..... 185 |
| Viteză declanșare..... 81, 83                                | 7 Date obiectiv  | 11 Nume aparat foto  |
| Diafragmă..... 82, 83  | 8 Mod focalizare..... 54, 59                                 | 12 Număr cadru/<br>număr total de imagini                                  |
| 4 Mod fotografiere. 34, 41, 78                               | Obiectiv VR (reducerea<br>vibrațiilor) <sup>4</sup> ..... 26 |  |
| ISO sensitivity<br>(Sensibilitate ISO) <sup>2</sup> ..... 74 |  |  |

- Afișat dacă este selectat **Data** (Date) pentru **Display mode** (Mod afișare) (pag. 163).
- Afișat în roșu dacă fotografia a fost efectuată cu controlul automat de sensibilitate ISO pornit.
- Afișat dacă Setarea personalizată b4 (**Fine tune optimal exposure** (Reglaj fin expunere optimă), pag. 178) a fost setată la o altă valoare decât zero pentru orice metodă de măsurare.
- Afișat doar dacă este atașat un obiectiv VR.

## ■ Date fotografie pagina 2<sup>1</sup>

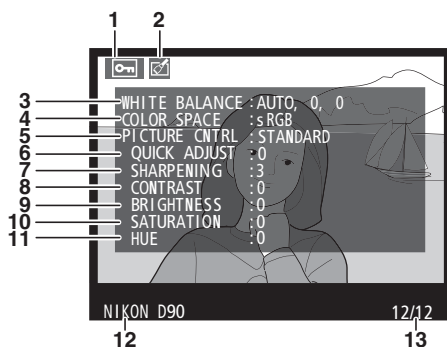

1	Protejare stare.....	139	4	Color Space (Spațiu culoare) .....	167	9	Brightness (Luminozitate).....	111
2	Indicator retușare .....	209	5	Control fotografie .....	108	10	Saturation (Saturație) <sup>4</sup> ...	111
3	White Balance (Balans alb) .....	95	6	Quick adjust (Reglaj rapid) <sup>2</sup> .....	111		Filter effects (Efecte filtru) <sup>5</sup> .....	111
	Temperatură culoare....	99		Comandă fotografie originală <sup>3</sup> .....	114	11	Hue (Nuanță) <sup>4</sup> .....	111
	Reglaj fin balans de alb ....	97	7	Sharpening (Claritate)...	111		Toning (Nuanțare) <sup>5</sup> .....	111
	Preset manual (Presetare manuală).....	100	8	Contrast .....	111	12	Nume aparat foto	
						13	Număr folder – număr cadre	

- 1 Afișat dacă este selectat **Data** (Date) pentru **Display mode** (Mod afișare) (pag. 163).
- 2 Doar comenzi fotografie **Standard**, **Vivid** (Intens), **Portrait** (Portret) și **Landscape** (Peisaj).
- 3 **Neutral** (Neutru), **Monochrome** (Monocrom) și control de fotografie personalizat.
- 4 Nu este afișat în opțiunile de control fotografie monocromă.
- 5 Doar opțiuni de control fotografie monocromă.

## ■ Date fotografie pagina 3<sup>\*</sup>

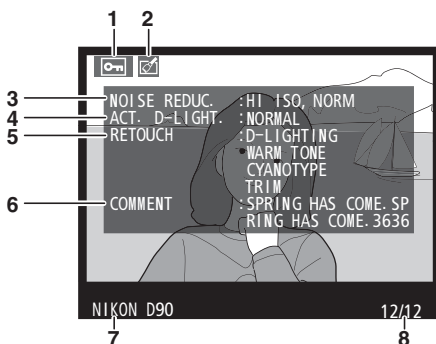

1	Protejare stare.....	139	4	Active D-lighting (D-Lighting activ).....	166	8	Număr folder – număr cadre
2	Indicator retușare .....	209	5	Istoric retușare .....	209		
3	Hing ISO NR (NR ISO ridicat).....	168	6	Comentariu imagine.....	205		
	Long exposure NR (NR. expunere îndelungată)....	167	7	Nume aparat foto			

\* Afișat dacă este selectat **Data** (Date) pentru **Display mode** (Mod afișare) (pag. 163).

## ■ ■ Date GPS \*

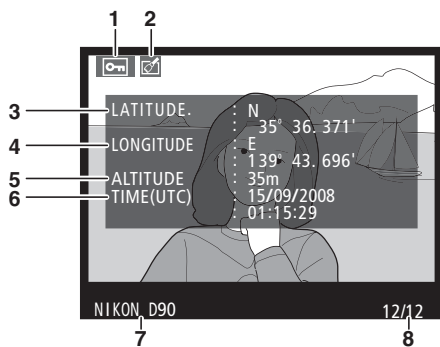

1 Protejare stare..... 139

2 Indicator retușare ..... 209

3 Latitudine (Latitudine)

4 Longitudine (Longitudine)

5 Altitude (Altitudine)

6 Ora universală coordonată  
(UTC)

7 Nume aparat foto

8 Număr folder – număr cadre

\* Afișat doar dacă dispozitivul GPS a fost utilizat atunci când a fost efectuată fotografia (pag. 124).



## ■ Date generale

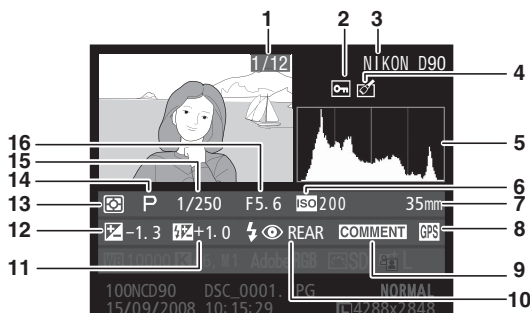

- |   |  |  |
|---|--|--|
| <p><b>1</b> Număr folder – număr cadre</p> <p><b>2</b> Protejare stare..... 139</p> <p><b>3</b> Nume aparat foto</p> <p><b>4</b> Indicator retușare ..... 209</p> | <p><b>5</b> Histograma ce afișează distribuția tonurilor din imagine (pag. 130). Axa orizontală corespunde strălucirii pixelilor, axa verticală prezintă numărul de pixeli pentru fiecare strălucire din imagine.</p> <p><b>6</b> Sensibilitate ISO * ..... 74</p> <p><b>7</b> Distanță focală ..... 228</p> <p><b>8</b> Indicator date GPS..... 124</p> | <p><b>9</b> Indicator comentariu imagine ..... 205</p> <p><b>10</b> Mod bliț ..... 71</p> <p><b>11</b> Compensare bliț..... 91</p> <p><b>12</b> Compensare expunere ..... 90</p> <p><b>13</b> Măsurare..... 87</p> <p><b>14</b> Mod ..... 34, 41, 78</p> <p><b>15</b> Viteză de declanșare..... 81, 83</p> <p><b>16</b> Diafragmă ..... 82, 83</p> |
|---|--|--|

\* Afișat în roșu dacă fotografia a fost efectuată cu controlul automat de sensibilitate ISO pornit.

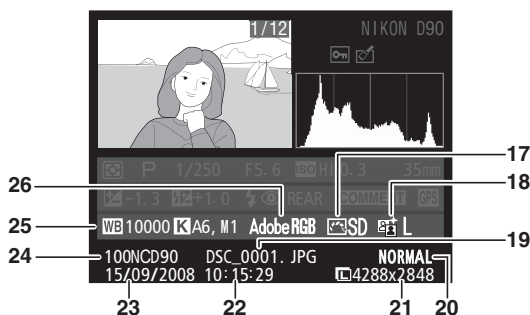







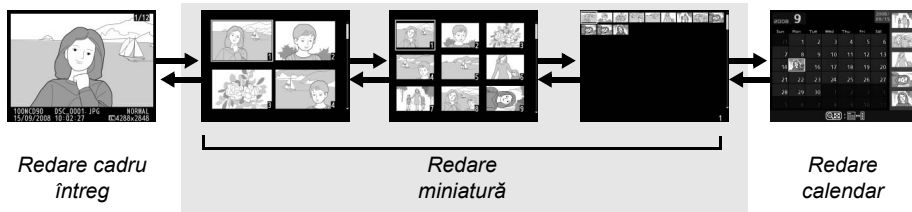



- |   |   |   |
|---|---|---|
| <p><b>17</b> Control fotografie..... 108</p> <p><b>18</b> Active D-lighting (D-Lighting activ) ..... 119</p> <p><b>19</b> Nume fișier ..... 61</p> <p><b>20</b> Image quality (Calitate imagine)..... 63</p> <p><b>21</b> Image size (Dimensiune imagine)..... 62</p> | <p><b>22</b> Durata înregistrării ..... 27</p> <p><b>23</b> Data înregistrării..... 27</p> <p><b>24</b> Nume folder ..... 162</p> | <p><b>25</b> White balance (Balans de alb) ..... 95</p> <p>Temperatură culoare ..... 99</p> <p>Reglaj fin balans de alb ..... 97</p> <p>Preset manual (Presetare manuală) ..... 100</p> <p><b>26</b> Color space (Spațiu culoare) ..... 167</p> |
|---|---|---|

# Redare miniatură

Pentru a afișa imaginile în „coli de contact” de patru, nouă sau 72 de imagini, apăsați butonul .



Pentru a	Utilizați	Descriere
Afișa mai multe imagini.		Apăsați butonul  pentru a mări numărul de imagini afișate.
Afișa mai puține imagini.		Apăsați butonul  pentru a reduce numărul de imagini afișate. Când sunt afișate patru imagini, apăsați pentru a vizualiza cadrul întreg al imaginii evidențiate.
Evidenția imaginii		Utilizați selectorul multiplu sau selectoarele comenzi pentru a evidenția imaginile pentru redarea în cadru întreg, transfocare redare (pag. 138) sau ștergere (pag. 140). Utilizați selectorul principal de comandă pentru a muta cursorul la stânga sau la dreapta, selectorul subcomandă pentru a muta cursorul sus sau jos.
Vizualiza imaginea evidențiată		Apăsați  pentru a afișa cadrul întreg al imaginii evidențiate.
Șterge fotografia evidențiată.		Consultați pagina 140 pentru informații suplimentare.
Modifica starea de protecție a fotografiei evidențiate		Consultați pagina 139 pentru informații suplimentare.
Reveni la modul de fotografiere	 / 	Monitorul se va opri. Fotografii pot fi efectuate imediat.
Afișa meniuri	<b>MENU</b>	Consultați pagina 159 pentru informații suplimentare.

# Redare calendar

Pentru a vizualiza imaginile făcute la o dată selectată, apăsați butonul  când sunt afișate 72 de imagini.

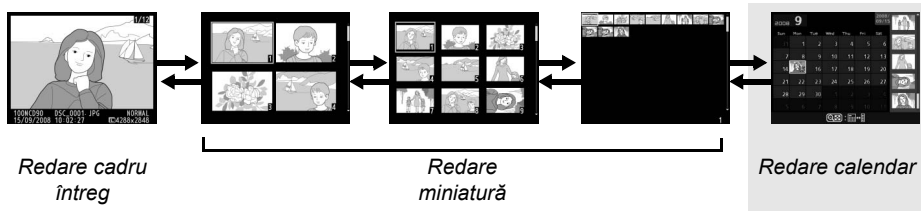



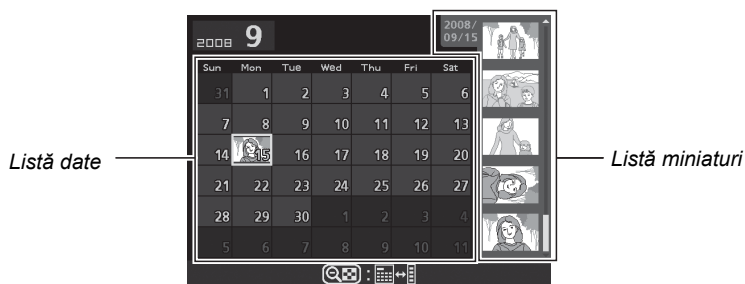





Apăsați butonul  pentru a comuta între lista datelor și lista miniaturilor pentru data selectată. Utilizați selectorul multiplu pentru a evidenția datele din lista de date sau pentru a evidenția fotografiile din lista miniaturilor.

















Operațiunile pot fi efectuate în funcție de cazul în care cursorul este în lista datelor sau lista miniaturilor:

Pentru a	Utilizați	Descriere
Comuta între lista datelor și lista miniaturilor		Apăsați butonul  din lista datelor pentru a pune cursorul în lista miniaturilor. Apăsați din nou pentru a reveni la lista datelor.
Ieși la redarea miniaturilor/Transfoca pe fotografia evidențiată		<ul style="list-style-type: none"> <li>• <b>Lista date:</b> Ieșire la redarea a 72 de cadre.</li> <li>• <b>Lista miniaturi:</b> Transfocare pe imaginea evidențiată.</li> </ul>
Comuta cadru întreg redare		<ul style="list-style-type: none"> <li>• <b>Lista date:</b> Vizualizare prima fotografie făcută la data selectată.</li> <li>• <b>Lista miniaturi:</b> Vizualizare fotografia evidențiată.</li> </ul>
Evidenția date/ Evidenția imagini		<ul style="list-style-type: none"> <li>• <b>Lista date:</b> Evidențiere dată.</li> <li>• <b>Lista miniaturi:</b> Evidențiere fotografie.</li> </ul>
Șterge fotografia(ile) evidențiată(e)		<ul style="list-style-type: none"> <li>• <b>Lista date:</b> Șterge toate fotografiile făcute la o dată selectată.</li> <li>• <b>Lista miniaturi:</b> Șterge fotografia evidențiată (pag. 140).</li> </ul>
Modifica starea de protecție a fotografiei evidențiate		Consultați pagina 139 pentru informații suplimentare.
Reveni la modul de fotografiere	 / 	Monitorul se va opri. Fotografiile pot fi efectuate imediat.
Afișa meniuri	<b>MENU</b>	Consultați pagina 159 pentru informații suplimentare.

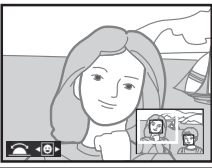



# Realizarea unui primplan: Transfocare la redare

Apăsați butonul  pentru a mări imaginea afișată în cadrul întreg sau pe imaginea curent evidențiată în miniatură sau redare calendar. În timpul accesării transfocării, pot fi realizate următoarele operațiuni:

Pentru a	Utilizați	Descriere
Mări sau micșora		Apăsați  pentru a mări la aproximativ 27 × (imagini de mari dimensiuni), 20 × (imagini medii) sau 13 × (imagini de mici dimensiuni). Apăsați  pentru a micșora. În timp ce fotografia este mărită, utilizați selectorul multiplu pentru a vizualiza zone ale imaginii care nu sunt vizibile în monitor. Păstrați selectorul multiplu apăsat pentru a derula rapid la alte zone ale cadrului. Fereastra de navigare este afișată când raportul de mărire este modificat, zona vizibilă curent în monitor este indicată printr-o margine galbenă. 
Vizualiza alte zone ale imaginii		Fețele (până la 10) detectate în timpul transfocării sunt indicate prin rame albe în fereastra de navigare. Rotiți selectorul subcomandă pentru a derula afișajul fețelor fără a schimba procentajul transfocării. 
Anula transfocarea		Anulați transfocarea și reveniți la redarea în cadru întreg.
Vizualiza alte imagini		Rotiți selectorul principal de comandă pentru a vizualiza aceeași locație pentru alte imagini la raportul de mărire curent.
Modifica starea de protecție		Consultați pagina 139 pentru informații suplimentare.
Reveni la modul de fotografiere	 / 	Monitorul se va opri. Fotografiiile pot fi efectuate imediat.
Afișa meniuri	<b>MENU</b>	Consultați pagina 159 pentru informații suplimentare.

# Protejarea fotografiilor împotriva ștergerii

În cadru întreg, transfocare, miniatură și redare calendar, butonul  se poate folosi pentru a proteja fotografiile de ștergerea accidentală. Fișierele protejate nu pot fi șterse folosind butonul  sau opțiunea **Delete** (Ștergere) din meniul redare și au starea DOS „doar în citire” când sunt vizualizate pe un computer Windows. Rețineți că imaginile protejate *vor fi* șterse atunci când cardul de memorie este formatat (pag. 30, 202).

Pentru a proteja o fotografie:

## 1 Selectați o imagine.

Afișați imaginea în modul de redare cadru între sau transfocare redare sau evidențiați imaginea în lista de miniaturi:





## 2 Apăsați butonul .

Fotografia va fi marcată cu o pictogramă .

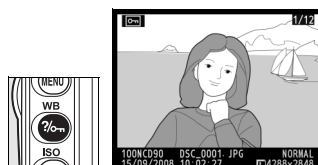
Pentru a înlătura protecția fotografiei astfel încât să poată fi ștersă, afișați fotografia sau evidențiați-o în lista de miniaturi și apăsați butonul .



## Înlăturarea protecției tuturor imaginilor

Pentru a înlătura protecția tuturor imaginilor din folder sau folderele selectate curent în meniul **Playback folder** (Redare folder), apăsați simultan butoanele  și  pentru aproximativ două secunde.

# Ștergerea fotografiilor individuale

Pentru a șterge fotografia afișată în redarea cadru întreg sau fotografia evidențiată în lista de miniaturi, apăsați butonul . Odată șterse, fotografiile nu pot fi recuperate.

## 1 Selectați o imagine.

Afișați imaginea și evidențiați-o în lista de miniaturi.

## 2 Apăsați butonul .



Va fi afișat un dialog de confirmare.



*Redare cadru întreg*



*Redare miniatură*

Pentru a șterge fotografia, apăsați din nou butonul .  
Pentru a ieși fără a șterge fotografia, apăsați butonul .



### Consultați de asemenea

Pentru a șterge mai multe imagini, utilizați opțiunea **Delete** (Ștergere) din meniul de redare (pag. 162). Folosiți redare calendar pentru a șterge toate imaginile realizate la o dată selectată (pag. 136).



# Pictmotion (Imagine în mișcare)

Opțiunea **Pictmotion** (Imagine în mișcare) din meniul redare (pag. 160) este folosită pentru a crea și vizualiza diapozitive cu tranziții personalizate și muzică de fundal. Sunt disponibile următoarele opțiuni:

Opțiune	Descriere
<b>Start</b> (Pornire)	Vizualizați prezentarea completă de imagini în mișcare.
<b>Select pictures</b> (Selectarea fotografiilor)	Alegeți fotografiile pentru prezentarea de imagini în mișcare.
<b>Background music</b> (Muzică de fundal)	Alegeți muzica de fundal.
<b>Effects</b> (Efecte)	Alegeți tranzițiile dintre fotografii.

## ■ Alegerea fotografiilor

Pentru a selecta fotografiile care vor fi incluse în prezentarea de imagini în mișcare, alegeți **Select pictures** (Selectarea fotografiilor) din meniul imagini în mișcare. Se vor afișa următoarele opțiuni:

Opțiune	Descriere
 <b>Selected</b> (selectate)	Selectați fotografiile individuale pentru prezentare.
 <b>Select date</b> (Selectare dată)	Selectați o dată. Toate fotografiile făcute la data selectată vor apărea în prezentare.
ALL <b>All</b> (Toate)	Creați o prezentare folosind toate fotografiile din folderul redat curent.

Doar fotografiile din folderul selectat curent în meniul **Playback folders** (Redare foldere) (pag. 162) pot fi incluse în prezentare. Fotografiile ascunse și fotografiile care nu pot fi vizualizate pe aparatul foto nu vor fi afișate.

## ■ Filme

Prezentările Pictmotion pot cuprinde filme, dar numai primele câteva secunde din film vor fi afișate.

## ■ Alegerea muzicii de fundal

Pentru a alege muzica de fundal pentru prezentarea de imagini în mișcare, selectați **Background music** (Muzică de fundal) din meniul Imagini în mișcare. Alegeți dintre **High-speed** (Viteză ridicată), **Emotional** (Emoțional), **Natural, Up-tempo** (Tempo ridicat) și **Relaxed** (Relaxată).

## ■ Tranziții

Pentru a alege tranzițiile dintre fotografiile din prezentarea de imagini în mișcare, selectați **Effects** (Efecte) din meniul Pictmotion. Alegeți dintre **Zoom bounce** (Salt transfocare), **Zoom in/out** (Mărire/Micșorare), **Blend** (Amestec), **Wipe** (Ștergere) și **Zoom out fade** (Pierdere micșorare).

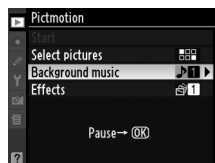
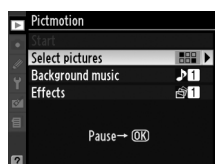

## ■ Vizualizarea prezentării de imagini în mișcare

Pentru a vizualiza prezentarea, evidențiați **Start** (Pornire) din meniul Imagini în mișcare și apăsați **OK**. Următoarele operațiuni se pot efectua în timp ce prezentarea este în desfășurare:

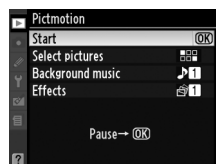

Pentru a	Utilizați	Descriere
Opri temporar prezentarea diapozitivelor		Puneți prezentarea pe pauză (vezi mai jos).
Mări volumul		Apăsați  și  pentru a mări și micșora volumul.
Micșora volumul		
leși către meniul redare	<b>MENU</b>	Consultați pagina 159 pentru informații suplimentare.
leși către modul redare		Finalizați prezentarea și reveniți la modul redare.
leși către modul fotografiere		Apăsați la jumătate butonul declanșator pentru a reveni la modul de fotografiere.

O casetă de dialog este afișată în partea din dreapta când se încheie prezentarea diapozitivelor sau când este apăsat butonul **OK** pentru a opri temporar redarea. Selectați **Restart** (Repornire) pentru a reporni (dacă prezentării i s-a dat pauză, ea va relua de la fotografia următoare) sau **Exit** (leșire) pentru a reveni la meniul derulare.

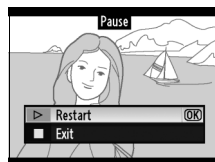

## ✍ Tranzițiile





În funcție de mărimea imaginilor, s-ar putea ca tranzițiile să nu fie afișate.

# Slide show (Prezentările de diapozitive)

Opțiunea **Slide show** (Prezentare diapozitive) din meniul redare (pag. 164) este folosită pentru a afișa o prezentare de diapozitive din fotografiile din folderul derulat curent (pag. 162). Fotografiile ascunse (pag. 162) nu sunt afișate.

Opțiune	Descriere
<b>Start</b> (Pornire)	Pornește prezentare diapozitive.
<b>Frame interval</b> (Cadru interval)	Selectează durata de afișare a fiecărei fotografii.

Pentru a porni prezentarea diapozitivelor, evidențiați **Start** (Pornire) din meniul prezentare diapozitive și apăsați **OK**. În timpul derulării diapozitivelor, pot fi realizate următoarele operațiuni:

Pentru a	Utilizați	Descriere
Sări înapoi/Sări înainte		Apăsați <b>◀</b> pentru a reveni la cadrul anterior, <b>▶</b> pentru a sări la cadrul următor.
Vizualiza informații suplimentare despre fotografii		Modifică informațiile afișate despre fotografii (pag. 129).
Opri temporar prezentarea diapozitivelor	<b>OK</b>	Puneți prezentarea pe pauză (vezi mai jos).
leși către meniul redare	<b>MENU</b>	Consultați pagina 159 pentru informații suplimentare.
leși către modul redare		Finalizați prezentarea și reveniți la modul redare.
leși către modul fotografiere		Apăsați la jumătate butonul de declanșare pentru a reveni la modul de fotografiere.

O casetă de dialog este afișată în partea din dreapta când se încheie prezentarea diapozitivelor sau când este apăsat butonul **OK** pentru a opri temporar redarea. Selectați **Restart** (Repornire) pentru a reporni (dacă prezentarea a fost pusă pe pauză, ea se va relua de la următorul diapozitiv) sau **Exit** (leșire) pentru a reveni la meniul derulare.

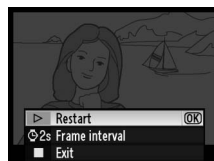







# Conexiuni

Acest capitol descrie modalitatea de copiere a fotografiilor pe un computer, modalitatea de imprimare a imaginilor și modalitatea de vizualizare a acestora la un televizor.

<b>Vizualizarea fotografiilor pe TV .....</b>	<b>146</b>
Dispozitive cu definiție standard .....	146
Dispozitive HD .....	147
<b>Conectarea la un computer .....</b>	<b>148</b>
Înainte de a conecta aparatul foto .....	148
Conectarea aparatului foto .....	149
<b>Imprimarea fotografiilor .....</b>	<b>150</b>



# Vizualizarea fotografiilor pe TV

Cablul audio-video EG-D2 furnizat poate fi folosit pentru a conecta aparatul foto la un televizor sau VCR pentru redare sau înregistrare. Un cablu High-Definition Multimedia Interface (HDMI) (interfață multimedia de înaltă definiție) cu minipiciorușe de tip C (disponibil separat de la furnizori terțe părți) se poate folosi pentru a conecta aparatul foto la dispozitive video de înaltă definiție.

## Dispozitive cu definiție standard

Pentru conectarea aparatului foto la un televizor standard:

### 1 Opriți aparatul foto.

Opriți întotdeauna aparatul foto înainte de conectarea sau deconectarea cablului video.

### 2 Conectați cablul audio-video furnizat așa cum se arată.

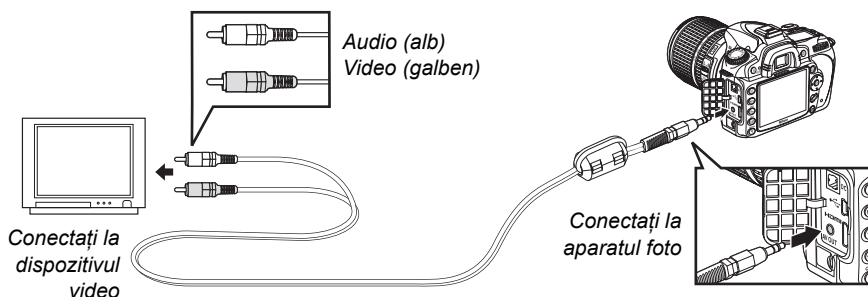

### 3 Reglați televizorul pe canalul video.

### 4 Porniți aparatul foto și apăsați butonul .

În timpul redării, imaginile vor fi afișate atât pe monitorul aparatului foto, cât și pe ecranul televizorului.

#### Video Mode (Mod video) (pag. 203)

Asigurați-vă că standardul video se potrivește cu standardul utilizat de dispozitivul video. Rețineți că rezoluția va scădea când imaginile sunt redade pe un dispozitiv PAL.

#### Redarea pe televizor

Utilizarea unui adaptor CA EH-5a sau EH-5 (disponibil separat) este recomandată pentru redare extinsă. Când adaptorul EH-5a sau EH-5 este conectat, întârzierea opririi monitorului aparatului foto va fi fixată la zece minute și contoarele de expunere nu vor mai fi oprite automat. Rețineți că este posibil ca marginile să nu fie vizibile când fotografiile sunt vizualizate pe ecranul unui televizor.

# Dispozitive HD

Aparatul foto poate fi conectat la dispozitive HDMI folosind un cablu HDMI cu minipiciorușe de tip C (disponibil separat de la furnizori terțe părți).

## 1 Opriți aparatul foto.

Opriți întotdeauna aparatul foto înainte de conectarea sau deconectarea unui cablu HDMI.

## 2 Conectați cablul HDMI ca în imagine.

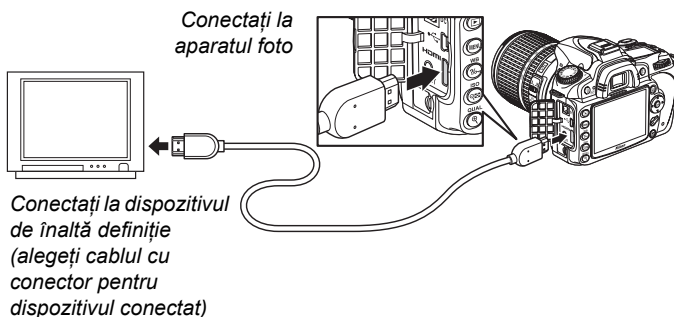

## 3 Treceți dispozitivul pe canalul HDMI.

## 4 Porniți aparatul foto și apăsați butonul .

În timpul redării, imaginile vor fi afișate pe ecranul televizorului HD sau pe ecranul monitorului; monitorul aparatului foto va rămâne stins.

### HDMI (pag. 203)

La setarea implicită **Auto** (Automat), aparatul foto selectează automat formatul HDMI adecvat pentru dispozitivul de înaltă definiție. Formatul HDMI poate fi ales folosind opțiunea **HDMI** din meniul setare (pag. 203).

# Conectarea la un computer

Această secțiune descrie cum se folosește cablul UC-E4 furnizat pentru a conecta aparatul foto la un computer.

## Înainte de a conecta aparatul foto

Înainte de a conecta aparatul foto, instalați softwareul de pe CD-ul cu suita software furnizat (vezi *Ghidul de instalare* pentru mai multe informații). Pentru a asigura un transfer de date fără întreruperi, asigurați-vă că bateria aparatului foto este complet încărcată. Dacă aveți dubii, încărcați bateria înainte de utilizare sau un adaptor EH-5a sau EH-5 AC (disponibil separat).

### ■ Sisteme de operare acceptate

Aparatul foto poate fi conectat la computere care rulează sub următoarele sisteme de operare:

- **Windows:** Windows Vista Service Pack 1 Home Basic/Home Premium/Business/Enterprise/Ultimate pe 32 de biți) și Windows XP Service Pack 3 (Home Edition/Professional). Utilizatorii de Windows 2000 Professional Service Pack 4 pot transfera fotografiile introducând cardul de memorie al aparatului foto în dispozitivul de citire a cardurilor sau fanta pentru card.
- **Macintosh:** Mac OS X (versiunea 10.3.9, 10.4.11, 10.5.3)

Vezi websiteurile listate pe pagina xviii pentru cele mai recente informații despre sistemele de operare suportate.

### ■ Softwareul furnizat

Nikon Transfer este folosit pentru a copia fotografiile din aparatul foto pe computer, unde ele pot fi vizualizate folosind ViewNX (Nikon Transfer poate fi de asemenea folosit pentru a face salvări de siguranță ale fotografiilor și pentru a insera informații în fotografii pe măsură ce ele sunt transferate, în timp ce ViewNX poate fi folosit pentru a sorta fotografiile, converti imaginile în diferite formate de fișiere și efectua editarea simplă a fotografiilor NEF/RAW).

#### ✓ Cabluri de conectare

Asigurați-vă că aparatul foto este oprit atunci când conectați sau deconectați cablurile de interfață. Nu utilizați forța și nu încercați să introduceți conectorii în unghi.

#### ✓ În timpul transferului

Nu opriți aparatul foto și nu deconectați cablul USB în timp ce transferul este în derulare.

#### ✍ Camera Control Pro 2

Camera Control Pro 2 (disponibil separat, pag. 240) poate fi utilizat pentru a controla aparatul foto de la un computer. Când Camera Control Pro 2 este în funcțiune, „P” va fi afișat în panoul de control.

# Conectarea aparatului foto

Conectați aparatul foto utilizând cablul USB UC-E4 furnizat.

## 1 Opriți aparatul foto.

Comutator alimentare



## 2 Porniți computerul.

Porniți computerul și așteptați să se încarce sistemul de operare.

## 3 Conectați cablul USB.

Conectați cablul USB ca în imagine. Nu utilizați forța și nu încercați să introduceți conectorii în unghi.

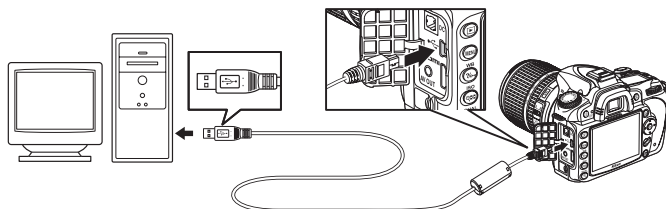

### Hub-uri USB

Conectați aparatul foto direct la computer; nu conectați cablul printr-un hub USB sau tastatură.

## 4 Porniți aparatul foto.

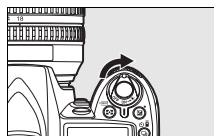

## 5 Transferați fotografiile.

Nikon Transfer va porni automat; faceți clic pe butonul **Start Transfer** (Pornire transfer) pentru a transfera fotografiile (pentru informații suplimentare despre folosirea Nikon Transfer, selectați **Nikon Transfer help** (Ajutor Nikon Transfer) din meniul **Help** (Ajutor) al Nikon Transfer).

## 6 Opriți aparatul foto și deconectați cablul USB când transferul este finalizat.

Nikon Transfer se va închide automat când transferul este complet.

# Imprimarea fotografiilor

Fotografiile JPEG se pot tipări prin oricare dintre următoarele metode:

- Conectați aparatul foto la o imprimantă și tipăriți fotografiile direct din aparatul foto (vezi mai jos).
- Introduceți cardul de memorie al aparatului foto într-o imprimantă echipată cu o fantă de card (consultați manualul imprimantei pentru detalii). Dacă imprimanta suportă formatul DPOF (pag. 274), fotografiile pot fi selectate pentru imprimare utilizând **Print set (DPOF)** (Setare imprimare (DPOF)) (pag. 157).
- Duceți cardul de memorie al aparatului foto la un furnizor sau la centrul de imprimare digitală. Dacă centrul suportă formatul DPOF (pag. 274), fotografiile pot fi selectate pentru imprimare utilizând **Print set (DPOF)** (Setare imprimare (DPOF)) (pag. 157).
- Transferați imaginile (pag. 148) și imprimați-le de la un computer folosind ViewNX (furnizat, pag. 148) sau Capture NX 2 (disponibil separat, pag. 240).

Fotografiile NEF (RAW) pot fi tipărite doar folosind ViewNX sau Capture NX 2 așa cum se descrie mai sus sau tipărind copiile JPEG create folosind opțiunea **NEF (RAW) processing** (Procesare NEF (RAW)) din meniul retușare (pag. 220).

Pentru a tipări fotografiile JPEG selectate pe o imprimantă PictBridge printr-o conexiune USB directă, urmați pașii de mai jos.

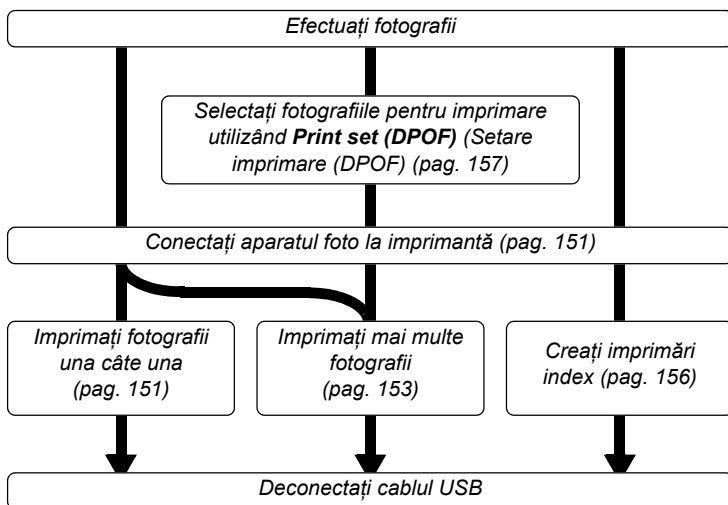

## Imprimarea prin conexiunea directă USB

Asigurați-vă că bateria este complet încărcată sau utilizați un adaptor CA opțional EH-5a sau EH-5. Când faceți fotografii ce urmează a fi tipărite prin conexiune USB directă din modurile **P**, **S**, **A** și **M**, setați **Color space** (Spațiul color) la **sRGB** (pag. 167).

## ■ Conectarea imprimantei

Conectați aparatul foto utilizând cablul USB UC-E4 furnizat.

### 1 Opiți aparatul foto.

### 2 Conectați cablul USB.

Porniți imprimanta și conectați cablul USB ca în imagine. Nu utilizați forța și nu încercați să introduceți conectorii în unghi.

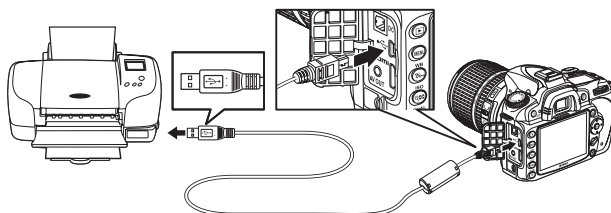

#### ✓ Hub-uri USB

Conectați aparatul foto direct la imprimantă; nu conectați cablul printr-un hub USB sau tastatură.

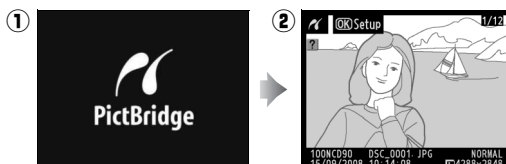

### 3 Porniți aparatul foto.

Un ecran de întâmpinare va fi afișat pe monitor, urmat de afișajul de redare PictBridge.



## ■ Imprimarea fotografiilor una câte una

### 1 Selectați o fotografie.

Apăsați ◀ sau ▶ pentru a vizualiza fotografii suplimentare sau apăsați ▲ sau ▼ pentru a vizualiza informațiile fotografiilor (pag. 129). Apăsați butonul  pentru a micșora distanța focală pe cadrul curent (pag. 138 apăsați ▶ pentru a ieși din transfocator). Pentru a vizualiza șase imagini simultan, apăsați butonul . Utilizați selectorul multiplu pentru a evidenția fotografiile sau apăsați  pentru a afișa cadrul întreg al fotografiei evidențiate.







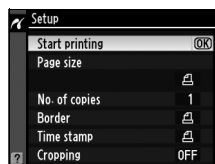



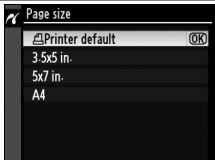

## 2 Afișați opțiunile de imprimare.

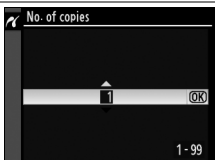
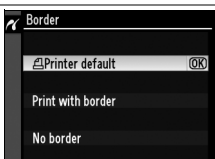
Apăsați  pentru a afișa opțiunile de imprimare PictBridge.

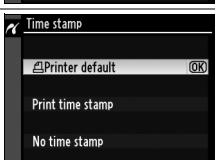

## 3 Reglați opțiunile de imprimare.

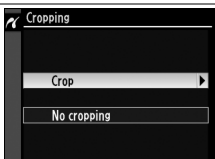
Apăsați ▲ sau ▼ pentru a evidenția o opțiune și apăsați ► pentru a selecta.

Opțiune	Descriere	
<b>Page size</b> (Dimensiune pagină)	Meniul mărimilor paginilor va fi afișat (opțiunile nesuportate de către imprimanta curentă nu sunt listate). Apăsați ▲ sau ▼ pentru a alege formatul paginii (pentru a imprima la formatul implicit al paginii pentru imprimanta curentă, selectați <b>Printer default</b> (Imprimantă implicită)), apoi apăsați  pentru a selecta și pentru a reveni la meniul anterior.	
<b>No. of copies</b> (Număr de copii)	Va fi afișat meniul indicat în dreapta. Apăsați ▲ sau ▼ pentru a alege numărul de copii (maximum 99), apoi apăsați  pentru a selecta și reveni la meniul anterior.	
<b>Border</b> (Chenar)	Va fi afișat meniul indicat în dreapta. Apăsați ▲ sau ▼ pentru a alege stilul tipăririi din <b>Printer default</b> (Imprimantă implicită) (tipăriți folosind setările imprimantei curente), <b>Print with border</b> (Tipărire cu chenar) (tipăriți fotografia cu chenar alb) sau <b>No border</b> (Fără chenar), apoi apăsați J pentru a selecta și a reveni la meniul precedent. Se vor afișa doar opțiunile suportate de către imprimanta curentă.	
<b>Time stamp</b> (Amprentă moment)	Va fi afișat meniul indicat în dreapta. Apăsați ▲ sau ▼ pentru a alege <b>Printer default</b> (Imprimantă implicită) (tipăriți folosind setările imprimantei curente), <b>Print time stamp</b> (Imprimare amprentă moment) (tipăriți ora și data înregistrării pe poză) sau <b>No time stamp</b> (Fără amprentă moment), apoi apăsați  pentru a selecta și a reveni la meniul precedent. Se vor afișa doar opțiunile suportate de către imprimanta curentă.	
<b>Cropping</b> (Decupare)	Va fi afișat meniul indicat în dreapta. Pentru a ieși fără a decupa fotografia, evidențiați <b>No cropping</b> (Fără decupare) și apăsați  . Pentru a decupa fotografia, evidențiați <b>Crop</b> (Decupare) și apăsați ►.  Va fi afișată caseta de dialog indicată în dreapta, dacă se selectează <b>Crop</b> (Decupare). Apăsați  pentru a mări dimensiunea decupării,  pentru a reduce. Alegeți poziția de decupare utilizând selectorul multiplu și apăsați  . Rețineți că este posibilă scăderea calității imprimării dacă sunt imprimate decupări de mici dimensiuni în format mare.	 



## 4 Porniți imprimarea.

Selecți **Start printing** (Pornire imprimare) și apăsați **OK** pentru a porni imprimarea. Pentru a anula înainte de imprimarea tuturor exemplarelor, apăsați **Cancel**.



## ■ Imprimarea mai multor fotografii

### 1 Afișați meniul PictBridge.

Apăsați butonul **MENU** din afișajul redării PictBridge (vezi Pasul 3 la pagina 151).



Buton **MENU**

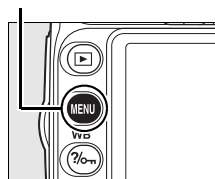







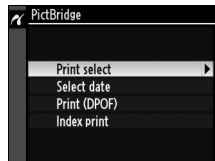

### 2 Selectați o opțiune.

Subliniați una dintre următoarele opțiuni și apăsați **▶**.





- **Print select** (Selectare imprimare): Selectați imaginile pentru imprimare.
- **Select date** (Selectare dată): Imprimați o copie a tuturor fotografiilor făcute la o dată selectată.
- **Print (DPOF)** (Imprimare (DPOF)): Imprimați comanda de imprimare existentă utilizând opțiunea **Print set (DPOF)** (Setare imprimare (DPOF)) din meniul redare (pag. 160). Comanda de imprimare curentă va fi afișată la Pasul 3. Pentru a crea o imprimare index a tuturor imaginilor JPEG de pe cardul de memorie, selectați **Index print** (Imprimare index). Consultați pagina 156 pentru informații suplimentare.

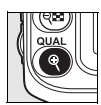
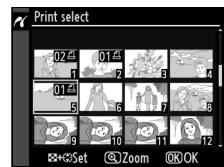
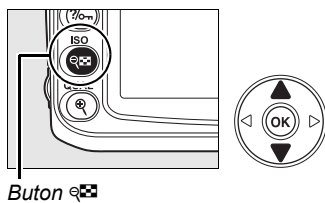

### 3 Selectați fotografiile sau alegeți o dată.

Dacă alegeți **Print select (Selectare imprimare)** sau **Print (DPOF) (Imprimare (DPOF))** în **Pasul 2**, utilizați selectorul multiplu pentru a derula fotografiile de pe cardul de memorie. Pentru a afișa ecranul complet al fotografiei curente, apăsați butonul . Pentru a selecta fotografia curentă pentru imprimare, apăsați butonul  și apăsați . Fotografia va fi marcată cu o pictogramă , iar numărul de imprimări va fi setat la 1. Ținând apăsat butonul , apăsați  sau  pentru a specifica numărul exemplarelor imprimate (până la 99, pentru a deselecta fotografia, apăsați  când numărul de imprimări este 1). Continuați până când au fost selectate toate fotografiile dorite.



Dacă alegeți **Select date (Selectare dată)** în **Pasul 2**, apăsați  sau  pentru a evidenția o dată și apăsați  pentru a selecta. Pentru a vizualiza fotografiile făcute la data selectată, apăsați . Folosiți selectorul multiplu pentru a derula fotografiile sau apăsați  pentru a vizualiza fotografia curentă pe tot ecranul.

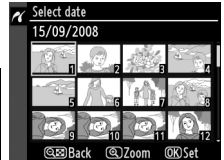
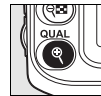

### 4 Afișați opțiunile de imprimare.

Apăsați  pentru a afișa opțiunile de imprimare PictBridge.



## 5 Reglați opțiunile de imprimare.

Apăsați ▲ sau ▼ pentru a evidenția o opțiune și apăsați ► pentru a selecta.

Opțiune	Descriere
<b>Page size</b> (Dimensiune pagină)	Va fi afișat meniul dimensiunilor paginilor (pag. 152, opțiunile nesuportate de către imprimanta curentă nu sunt listate). Apăsați ▲ sau ▼ pentru a alege dimensiunea (pentru a imprima la dimensiunea implicită a paginii pentru imprimanta curentă, selectați <b>Printer default</b> (Imprimantă implicită)), apoi apăsați Ⓞ pentru a selecta și pentru a reveni la meniul anterior.
<b>Border</b> (Chenar)	Va fi afișat meniul opțiunilor pentru chenar (pag. 152, opțiunile nesuportate de către imprimanta curentă nu sunt listate). Apăsați ▲ sau ▼ pentru a alege stilul imprimării dintre <b>Printer default</b> (Imprimantă implicită) (imprimați la setările curente ale imprimantei), <b>Print with border</b> (Imprimare cu chenar) (imprimați fotografia cu chenar alb) sau <b>No border</b> (Fără chenar), apoi apăsați Ⓞ pentru a selecta și a reveni la meniul precedent.
<b>Time stamp</b> (Amprentă moment)	Va fi afișat meniul opțiunilor pentru amprenta orei (pag. 152, opțiunile nesuportate de către imprimanta curentă nu sunt listate). Apăsați ▲ sau ▼ pentru a alege <b>Printer default</b> (Imprimantă implicită) (imprimați la setările curente ale imprimantei), <b>Print time stamp</b> (Imprimare Amprentă moment) (imprimați ora și data înregistrării pe fotografie) sau <b>No time stamp</b> (Fără Amprentă moment), apoi apăsați Ⓞ pentru a selecta și a reveni la meniul precedent.

## 6 Start printing (Pornire imprimare).

Selectați **Start printing** (Pornire imprimare) și apăsați Ⓞ pentru a porni imprimarea. Pentru a anula înainte de imprimarea tuturor exemplarelor, apăsați Ⓞ.



### ☑ Selectarea fotografiilor pentru imprimare

Fotografiile NEF (RAW) (pag. 62) nu pot fi selectate pentru imprimare. Copiile JPEG ale imaginilor NEF (RAW) pot fi create folosind opțiunea **NEF (RAW) processing** (Procesare NEF (RAW)) din meniul retușare.

### 🔍 Consultați de asemenea

Consultați pagina 250 pentru informații privind soluții în cazul în care apare o eroare în timpul imprimării.

## ■ Crearea imprimărilor index

Pentru a crea imprimarea index a tuturor pozelor JPEG de pe cardul de memorie, selectați **Index print** (Imprimare index) în Pasul 2 din „Imprimarea mai multor fotografii” (pag. 153). Rețineți că dacă pe cardul de memorie se află mai mult de 256 de imagini, vor fi imprimate doar primele 256.

### 1 Selectați Index print (Imprimare index).

Selectând **Index print** (Imprimare index) din meniul PictBridge (pag. 153) se afișează imaginile de pe cardul de memorie așa cum se arată la dreapta.

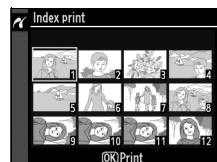

### 2 Afișați opțiunile de imprimare.

Apăsați **OK** pentru a afișa opțiunile de imprimare PictBridge.

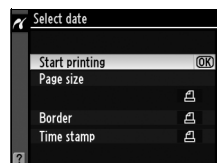

### 3 Reglați opțiunile de imprimare.

Alegeți opțiunile pentru mărirea paginii, chenar și amprenta orei așa cum se descrie la pagina 147 (se va afișa o avertizare dacă mărirea paginii selectate este prea mică).

### 4 Pornirea imprimării.

Selectați **Start printing** (Pornire imprimare) și apăsați **OK** pentru a porni imprimarea. Pentru a anula înainte de imprimarea tuturor exemplarelor, apăsați **OK**.



## ■ Crearea unei Comenzi de imprimare DPOF: Setare imprimare

Opțiunea **Print set (DPOF)** (Setare imprimare (DPOF)) în meniul redare este folosită pentru a crea „ordine de imprimare” digitale pentru imprimantele compatibile PictBridge și dispozitivele care acceptă DPOF. Selectarea **Print set (DPOF)** (Set imprimare (DPOF)) din meniul redare afișează meniul afișat în Pasul 1.

### 1 Alegeți Select/set (Selectare/setare).

Evidențiați **Select/set** (Selectare/setare) și apăsați ►.

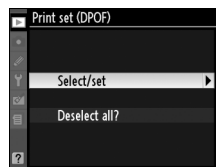

### 2 Selectați fotografiile.

Utilizați selectorul multiplu pentru a derula prin fotografiile de pe cardul de memorie. Pentru a afișa fotografia curentă în ecran complet, apăsați butonul . Pentru a selecta fotografia curentă pentru imprimare, apăsați butonul și apăsați ▲. Fotografia va fi marcată cu o pictogramă , iar numărul de imprimări va fi setat la 1. Ținând apăsat butonul , apăsați ▲ sau ▼ pentru a specifica numărul exemplarelor imprimate (până la 99, pentru a deselecta fotografia, apăsați ▼ când numărul de imprimări este 1). Apăsați când au fost selectate toate fotografiile dorite.

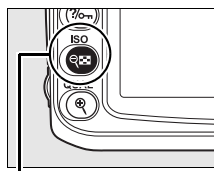

Buton



### 3 Selectați opțiunile de imprimare.

Evidențiați opțiunile următoare și apăsați ► pentru a comuta între pornirea și oprirea opțiunii evidențiate (pentru a completa comanda de imprimare fără a include aceste informații, treceți la Pasul 4).

- **Data imprint** (Imprimare date): Imprimați viteza de declanșare și diafragma pentru toate imaginile din comanda de imprimare.
- **Imprint date** (Imprimare dată): Imprimați data înregistrării pentru toate imaginile din comanda de imprimare.

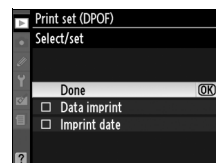

### 4 Încheiați comanda de imprimare.

Evidențiați **Done** (Realizat) și apăsați pentru a încheia comanda de imprimare.

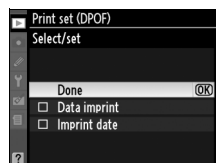

### **✓ Print set (DPOF) (Setare imprimare (DPOF))**

Pentru a imprima ordinea de imprimare curentă când aparatul foto este conectat la o imprimantă PictBridge, selectați **Print (DPOF) (Setare imprimare (DPOF))** din meniul PictBridge și urmați pașii din „Imprimarea mai multor fotografii” pentru a modifica și a imprima ordinea curentă (pag. 153). Opțiunile de imprimare a datei și datelor DPOF nu sunt suportate când se imprimă printr-o conexiune directă USB, pentru a imprima data înregistrării fotografiilor în comanda de imprimare curentă, folosiți opțiunea PictBridge **Time stamp** (Amprentă moment).

Opțiunea **Print set (DPOF) (Setare imprimare (DPOF))** nu poate fi folosită dacă nu există destul spațiu pe cardul de memorie pentru a stoca ordinea imprimării.

Fotografiile NEF (RAW) (pag. 62) nu pot fi selectate folosind această opțiune. Copiile JPEG ale imaginilor NEF (RAW) pot fi create folosind opțiunea **NEF (RAW) processing** (Procesare NEF (RAW)) din meniul retușare.

Este posibil să nu fie imprimate corect comenzile de imprimare dacă imaginile sunt șterse utilizând un computer sau un alt dispozitiv după ce a fost creată comanda de imprimare.





# Indicații meniu

Meniul curent este afișat apăsând butonul **MENU**; pentru a selecta din meniurile enumerate mai jos, apăsați **◀**. Acest capitol descrie opțiunile disponibile în meniurile de mai jos.

 <b>Meniul redare: Gestionarea imaginilor</b> .....	160
 <b>Meniul fotografiere: Opțiuni fotografiere</b> .....	165
 <b>Setări personalizate: Setările camerei cu acord fin</b> .....	171
 <b>Meniul setare: Setarea aparatului foto</b> .....	202
 <b>Meniul de retușare: Crearea copiilor retușate</b> .....	209
 <b>Recent Settings (Setări Recente) /  My Menu (Meniul meu)</b> .....	224



# ▶ Meniul redare: Gestionarea imaginilor

Meniul redare oferă opțiunile prezentate mai jos. Pentru a afișa meniul redare, apăsați MENU și apăsați ◀ pentru a evidenția tabul meniului curent, apoi apăsați ▲ sau ▼ pentru a evidenția tabul meniului redare, pentru mai multe informații, consultați pagina 19.

Opțiune	Consultați pagina	Opțiune	Consultați pagina
Delete (Ștergere)	162	Rotate tall (Rotire fotografia pe înalt)	163
Playback folder (Redare folder)	162	Pictmotion (Imagine în mișcare)	141
Hide image (Ascundere imagine)	162	Slide show (Prezentare diapozitive)	143
Display mode (Mod afișaj)	163	Print set (DPOF) (Setare imprimare (DPOF))	157
Image review (Revizuire imagine)	163		

## Selectarea mai multor fotografii

Pentru a selecta mai multe fotografii pentru Delete (Ștergere) (pag. 162), Hide image (Ascundere imagine) (pag. 162), Pictmotion (Imagine în mișcare) (pag. 163) și imprimare directă (pag. 150):

### ■ Thumbnail Selection (Selectare miniatură)



Pentru a alege poze dintr-o listă de miniaturi, selectați opțiunea „Selected” (Selectat), „Select/Set” (Selectare/Setat), „Print select” (Selectare imprimare) sau „Print (DPOF)” (Imprimare (DPOF)) și urmați pașii de mai jos.

#### 1 Evidențierea unei fotografii.

Folosiți selectorul multiplu pentru a evidenția o fotografie (pentru a vizualiza fotografia evidențiată pe ecran complet, apăsați și mențineți apăsat butonul ).



#### 2 Selectarea fotografiei evidențiate.

Apăsați butonul  pentru a selecta fotografia evidențiată. Fotografiile selectate sunt marcate de o pictogramă. Când selectați fotografii pentru imprimare, apăsați butonul  și apăsați ▲ sau ▼ pentru a alege numărul de exemplare.

Buton 

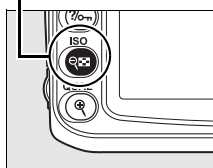

#### 3 Repetați pașii 1 și 2 pentru a selecta fotografii suplimentare.

Pentru a deselecta o fotografie, evidențiați-o și apăsați butonul .



#### 4 Apăsați **[OK]** pentru a finaliza operațiunea.

Se va afișa un dialog de confirmare; evidențiați **Yes (Da)** și apăsați **[OK]**.

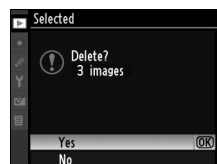

### ■ Selectarea datei

Pentru a alege o dată, selectați opțiunea „Select date” (Selectare dată) și urmați pașii de mai jos.

#### 1 Evidențierea unei date.

Apăsați **[▲]** sau **[▼]** pentru a evidenția o dată.



Pentru a vizualiza fotografiile făcute la data evidențiată, apăsați **[Q]**. Folosiți selectorul multiplu pentru a derula fotografiile sau apăsați **[Q]** pentru a vizualiza fotografia curentă pe tot ecranul. Apăsați **[Q]** pentru a reveni la lista datelor.

Buton **[Q]**

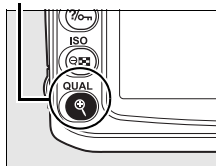

#### 2 Selectarea datei evidențiate.

Apăsați **[▶]** din lista datelor sau **[OK]** din lista miniaturilor pentru a selecta toate fotografiile făcute la data evidențiată. Datele selectate sunt marcate cu o pictogramă **[☑]**.



#### 3 Repetați pașii 1 și 2 pentru a selecta fotografii suplimentare.

Pentru a deselecta o dată, evidențiați-o și apăsați **[▶]**. Pentru a deselecta o dată selectată din lista miniaturilor, apăsați **[OK]**.

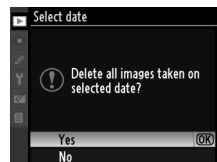

#### 4 Apăsați **[OK]** pentru a finaliza operațiunea.

Se va afișa un dialog de confirmare; evidențiați **Yes (Da)** și apăsați **[OK]**.



## Delete (Ștergere)

Meniul ștergere conține următoarele opțiuni:

Opțiune	Descriere
 <b>Selected</b> (Selectare)	Șterge fotografiile selectate
 <b>Select date</b> (Selectare dată)	Șterge toate fotografiile făcute la o dată selectată.
ALL <b>All</b> (Toate)	Șterge toate fotografiile din folderul selectat curent pentru redare.

### **Fotografii protejate și ascunse**

Imaginile care sunt protejate sau ascunse nu vor fi șterse.



## Playback Folder (Redare folder)

Alegeți un folder pentru redare:

Opțiune	Descriere
<b>Current</b> (Curent) (implicit)	Doar fotografiile din folderul selectat curent pentru <b>Active folder</b> (Folder activ) din meniul de fotografiere sunt afișate în timpul redării. Această opțiune este selectată automat când se face o fotografie. Dacă un card de memorie este introdus și această opțiune este selectată înainte ca fotografiile să fie făcute, în timpul redării se va afișa un mesaj care spune că folderul nu conține imagini. Selectați <b>All</b> (Toate) pentru a începe redarea.
<b>All</b> (Toate)	Vor fi vizibile în timpul redării fotografiile din toate folderele.

## Hide Image (Ascundere imagine)

Ascunde sau afișează fotografiile selectate. Fotografiile ascunse sunt vizibile doar în meniul **Hide image** (Ascundere imagine) și pot fi șterse doar prin formatarea cardului de memorie.

Opțiune	Descriere
 <b>Select/set</b> (Selectare/ setare)	Ascunde sau afișează fotografiile selectate.
 <b>Select date</b> (Selectare dată)	Ascunde sau afișează toate fotografiile făcute la o dată selectată.
ALL <b>Deselect all?</b> (Deselectare toate?)	Afișează toate fotografiile.

### **Fotografii protejate și ascunse**

Afișarea unei fotografii protejate va anula protecția imaginii.

## Display Mode (Mod afișare)

Selectează informațiile disponibile în afișajul de informații pentru redare fotografie (pag. 129). Apăsăți ▲ sau ▼ pentru a evidenția o opțiune, apoi apăsați ► pentru a selecta opțiunea pentru afișajul de informații fotografie. Un  apare lângă articolele selectate, pentru a deselecta o fotografie, evidențiați și apăsați pe ►. Pentru a reveni la meniul redare, evidențiați **Done** (Realizat) și apăsați **OK**.

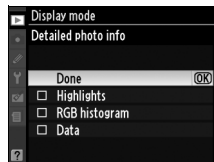

Opțiune	Descriere
<b>Detailed photo info (Informații detaliate despre fotografii)</b>	
<b>Highlights</b> (Evidențieri)	Zonele foarte strălucitoare clipeșc și se sting (Evidențieri).
<b>RGB histogram</b> (Histogramă la RGB)	Histogramele roșu, verde și albastru sunt afișate pe afișajul de informații fotografie.
<b>Data</b> (Date)	Paginile cu date despre fotografiere (inclusiv numele aparatului foto, măsurare, expunere, distanța focală, balansul de alb și opțiunile de imagine) apar în afișajul de informații fotografie.

## Image Review (Revizuire imagine)

Selectează dacă fotografiile sunt afișate pe monitor în mod automat, imediat după fotografiere.

Opțiune	Descriere
<b>On</b> (Pornit) (implicit)	Fotografiile sunt afișate pe monitor în mod automat, imediat după fotografiere.
<b>Off</b> (Oprit)	Fotografiile sunt afișate prin apăsarea butonului  .

## Rotate Tall (Rotire fotografie pe înălțime)

Alegeți dacă rotiți imaginile „înalte” (orientarea portret) pentru afișare în timpul redării. Rețineți că deoarece aparatul foto în sine este deja în orientarea adecvată în timpul fotografierii, imaginile nu sunt rotite automat în timpul redării imaginii (pag. 128).

Opțiune	Descriere
<b>On</b> (Pornit) (implicit)	Fotografiile „pe înălțime” (orientare portret) vor fi rotite automat pentru afișare pe monitorul aparatului foto. Fotografiile realizate cu opțiunea <b>Off</b> (Oprit) selectată pentru <b>Auto image rotation</b> (Rotire automată a imaginii) (pag. 205) vor fi afișate în orientare „pe lung” (peisaj).
<b>Off</b> (Oprit)	Fotografiile „pe înălțime” (orientare portret) vor fi afișate în orientare „pe lung” (peisaj).

## Pictmotion (Imagine în mișcare)

Creați și vizualizați diapozitive cu tranziții personalizate și muzică de fundal (pag. 141).

## Slide Show (Prezentare diapozitive)

---

Redați fotografiile pe rând într-o derulare de imagini simplă automată (pag. 143).

## Print Set (DPOF) (Setare imprimare (DPOF))

---

Selectați **Select/set** (Selectare/Setare) pentru a selecta fotografiile pentru imprimare pe un dispozitiv compatibil DPOF (pag. 157). Alegeți **Deselect all?** (Deselectare toate) pentru a elimina toate fotografiile din ordinea de imprimare curentă.



# Meniul fotografiere: Opțiuni fotografiere

Meniul fotografiere oferă opțiunile prezentate mai jos. Pentru a afișa meniul fotografiere, apăsați **MENU** și apăsați ◀ pentru a evidenția tabul meniului curent, apoi apăsați ▲ sau ▼ pentru a evidenția tabul meniului fotografiere, pentru mai multe informații, consultați pagina 19.

Opțiune	Consultați pagina	Opțiune	Consultați pagina
<b>Set Picture Control</b> (Setare opțiune de control a imaginii)	108	<b>Color Space</b> (Spațiu de culoare)	167
<b>Manage Picture Control</b> (Gestionare control fotografie)	113	<b>Long exp. NR</b> (NR Expunere îndelunată)	167
<b>Image Quality</b> (Calitatea imaginii)	62	<b>High ISO NR</b> (NR ISO ridicat)	168
<b>Image Size</b> (Dimensiune imagine)	63	<b>Active folder</b> (Folder activ)	169
<b>White Balance</b> (Balans de alb)	95	<b>Multiple Exposure</b> (Expunere multiplă)	121
<b>ISO Sensitivity Settings</b> (Setări de sensibilitate ISO)	166	<b>Movie setting</b> (Setare film)	170
<b>Active D-Lighting</b> (D-Lighting activ)	119		

## Set Picture Control (Setare control fotografie)

Selectați din Controalele imaginii furnizate cu aparatul foto să reglați imediat setările de procesare a imaginii (pag 108). Această opțiune este disponibilă doar în modurile **P**, **S**, **A** și **M**.

## Manage Picture Control (Gestionare control fotografie)

Salvează și schimbă combinațiile personalizate de opțiuni de control al imaginii sau copiază opțiunile de control al imaginii de pe sau pe cardul de memorie (pag. 113). Această opțiune este disponibilă doar în modurile **P**, **S**, **A** și **M**.

## Image Quality (Calitatea imaginii)

Selectează calitatea imaginii (pag. 62). Această opțiune este disponibilă în toate modurile.

## Image Size (Dimensiune imagine)

Selectează formatul în care se înregistrează fotografiile (pag. 63). Această opțiune este disponibilă în toate modurile.

## White Balance (Balans de alb)

Ajustează setările balansului de alb (pag. 95). Această opțiune este disponibilă doar în modurile **P**, **S**, **A** și **M**.

## ISO Sensitivity Settings (Setări de sensibilitate ISO)

Reglați sensibilitatea ISO (pag. 74). Această opțiune este disponibilă în toate modurile.

### ■ ISO Sensitivity Auto Control (Controlul automat al sensibilității ISO) (Doar modurile P, S și A)

Dacă **Off** (Oprit) (setarea implicită) este aleasă pentru **ISO sensitivity auto control** (Controlul automat al sensibilității), sensibilitatea ISO va rămâne fixată la valoarea selectată de către utilizator (vezi pagina 74). Când **On** (Pornit) este aleasă, sensibilitatea ISO va fi reglată automat dacă expunerea optimă nu poate fi realizată la valoarea selectată de către utilizator (nivelul blițului este reglat corespunzător). Valoarea maximă a sensibilității ISO automate se poate selecta folosind opțiunea **Maximum sensitivity** (Sensibilitate maximă) din meniul **ISO sensitivity auto control** (Controlul automat sensibilitate ISO) (alegeți valorile mai scăzute pentru a preveni zgomotul; valoarea minimă a sensibilității ISO automată este setată automat la ISO 200). În modurile de expunere **P** și **A**, sensibilitatea va fi reglată doar dacă selectarea unei viteze minime de declanșare **Minimum shutter speed** (Viteză minimă de declanșare) ar provoca subexpunerea fotografiei. Vitezele de declanșare mai mici se vor folosi doar dacă expunerea optimă nu se poate realiza la valoarea sensibilității ISO selectată pentru **Maximum sensitivity** (Sensibilitate maximă).

Atunci când este selectat **On** (Pornit), panoul de control și vizorul vor afișa **ISO-AUTO** (ISO AUTOMAT). Acești indicatori clipesc când sensibilitatea este schimbată de la valoarea selectată de către utilizator.

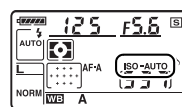
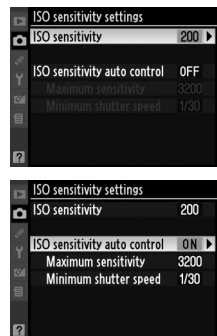

### ✍ Auto ISO Sensitivity Control (Control automat sensibilitate ISO)

Zgomotul este mai frecvent în cazul sensibilităților înalte. Utilizați opțiunea **High ISO NR** (NR ISO ridicat) din meniul de fotografiere pentru a reduce zgomotul (consultați pagina 168). Subiecții din plan apropiat pot fi subexpuși în fotografiile făcute cu blițul la viteze reduse de declanșare în lumina zilei, sau în direcția unui fundal strălucitor. Optați pentru un alt mod bliț decât sincronizarea lentă sau selectați modul de expunere **A** sau **M** și alegeți o diafragmă. Observați că atunci când se folosește blițul, aparatul foto folosește viteza de declanșare selectată la Setarea personalizată e1 (**Flash shutter speed** (Viteză declanșare bliț), pag. 185) în locul valorii selectate pentru **Minimum shutter speed** (Viteză minimă de declanșare).

## Active D-Lighting (D-Lighting activ)

Această opțiune poate fi utilizată pentru a preveni pierderea detaliilor în evidențieri și umbre (pag. 119). Setarea implicită este **Auto** (Automat). Această opțiune este disponibilă doar în modurile **P**, **S**, **A** și **M**.

## Color Space (Spațiu de culoare)

Spațiul de culoare stabilește paleta de culori disponibile pentru reproducere. Alegeți un spațiu de culoare conform felului în care vor fi procesate fotografiile la ieșirea de pe aparat. Această opțiune este disponibilă în toate modurile.

Opțiune	Descriere
sRGB <b>sRGB</b> (implicit)	Alegeți pentru fotografii ce vor fi imprimate sau utilizate „așa cum sunt”, fără modificări ulterioare.
Adobe <b>Adobe RGB</b>	Aceast spațiu de culoare poate exprima o gamă mai largă de culori decât sRGB, ceea ce îl face opțiunea preferată pentru imagini ce urmează să fie procesate sau retușate extensiv.

### Color Space (Spațiu de culoare)

Spațiile de culoare definesc corespondența dintre culori și valorile numerice ce le reprezintă în fișierul de imagine digitală. Spațiul de culoare sRGB este utilizat pe scară largă, în vreme ce culoarea Adobe RGB este utilizată de obicei la tipărire și imprimare comercială. sRGB este recomandat atunci când se efectuează fotografii ce vor fi imprimate fără modificări sau vizualizate în aplicații ce nu acceptă gestionarea culorii, sau atunci când sunt efectuate fotografii ce vor fi imprimate cu ExifPrint, opțiunea de imprimare directă a unelor imprimante interne, imprimarea la centre sau alte servicii de imprimare comercială. Fotografiile RGB pot fi utilizate de asemenea utilizând aceste opțiuni, dar culorile ar putea sa nu fie la fel de intense.



Fotografiile JPEG făcute în spațiul de culoare Adobe RGB se conformează DCF; aplicațiile și imprimantele care suportă DCF vor selecta automat spațiul de culoare corect. Dacă aplicația sau dispozitivul nu suportă DCF, selectați manual spațiul de culoare corespunzător. Pentru informații suplimentare, consultați documentația oferită cu aplicația sau dispozitivul.

### Software Nikon

ViewNX (furnizat) și Capture NX 2 (disponibil separat) selectează automat spațiul de culoare corect când se deschid fotografiile create cu acest aparat foto.

## Long Exp. NR (Long Exposure Noise Reduction) (Reducere zgomot expunere îndelungată)

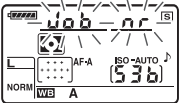
Selectează dacă se reduce zgomotul în fotografii realizate la viteză mică de declanșare. Această opțiune este disponibilă în toate modurile.

Opțiune	Descriere
<b>On</b> (Pornit)	<p>Fotografiile realizate cu o viteză de declanșare mai mică de 8 s sunt procesate pentru a reduce zgomotul. Timpul necesar pentru procesare este în mare egal cu viteza de declanșare curentă, în timpul procesării, „Lob nr” va clipi în afișajele viteză de declanșare/ diafragmă și nu se pot face fotografii. În modul funcționare continuă, ratele cadrelor vor scădea iar capacitatea memoriei tampon se va reduce. Reducerea zgomotului nu este vizibilă în imaginile redată înainte ca procesarea să fie completă. Nu se va realiza operațiunea de reducere zgomot dacă aparatul foto este oprit înainte de finalizarea procesării.</p>  
<b>Off</b> (Oprit) (implicit)	Reducerea zgomotului la expunere îndelungată este oprită.

## High ISO NR (NR ISO ridicat)

Fotografiile realizate cu sensibilitate ISO ridicată pot fi procesate pentru a reduce „zgomotul”. Această opțiune este disponibilă în toate modurile.

Opțiune	Descriere
HIGH <b>High</b> (Ridicat)	Operațiunea de reducere a zgomotului se realizează pentru fotografii la sensibilități ISO de ISO 800 și mai mari. În timpul procesării fotografiilor, alegeți nivelul de reducere a zgomotului efectuat dintre <b>High</b> (Ridicat), <b>Normal</b> (implicit) și <b>Low</b> (Scăzut).
NORM <b>Normal</b> (implicit)	
LOW <b>Low</b> (Scăzut)	
<b>Off</b> (Oprit)	Operațiunea de reducere a zgomotului se realizează doar pentru fotografii pentru sensibilitate Hi 0,3 sau mai mari. Funcția de reducere a zgomotului va acționa în mai mică măsură decât atunci când este selectat <b>Low</b> (Scăzut) pentru <b>High ISO NR</b> (NR ISO ridicat).





## Active Folder (Folder activ)

Creați, redenumiți sau ștergeți foldere sau alegeți folderul în care vor fi stocate fotografiile următoare. Această opțiune este disponibilă în toate modurile.

- **Select folder** (Selectare folder): Alegeți folderul în care vor fi stocate următoarele fotografii.

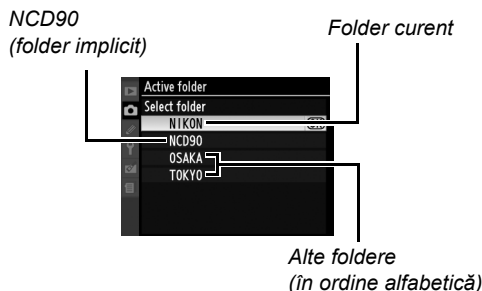

- **New** (Nou): Creați un nou folder și numiți-l așa cum se descrie mai jos.
- **Rename** (Redenumire): Selectați un folder din listă și redenumiți-l așa cum se descrie mai jos.
- **Delete** (Ștergere): Ștergeți toate folderele goale de pe cardul de memorie.

### ■ Numirea și redenumirea folderelor

Numele folderelor pot să aibă o lungime de până la cinci caractere. Pentru a muta cursorul în zona de nume, apăsați butonul și apoi apăsați sau . Pentru a introduce o nouă literă la poziția curentă a cursorului, folosiți selectorul multiplu pentru a evidenția caracterul dorit pe tastatură și apăsați butonul . Pentru a șterge caracterul din poziția curentă a cursorului, apăsați butonul . Apăsați pentru a salva schimbările și reveniți la meniul de fotografiere sau apăsați **MENU** pentru a ieși fără a crea un nou folder sau a schimba numele folderului.

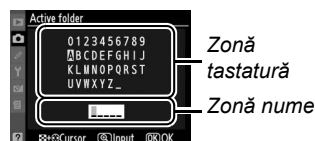

### ■ Numele folderelor

Pe cardul de memorie, numele folderelor sunt precedate de către un număr al folderului de trei cifre alocat automat de către aparatul foto (de ex. 100NCD90). Fiecare folder poate conține până la 999 de fotografii. În timpul fotografierii, pozele sunt stocate în folderul cu numărul cel mai mare cu numele selectat. Dacă este făcută o fotografie când folderul curent este plin sau conține o fotografie numerotată 9999, aparatul foto va crea un nou folder adăugând unu la numărul folderului curent (de ex. 101NCD90). Aparatul foto tratează folderele cu același nume dar numere de folder diferite ca fiind același folder. De exemplu, dacă este selectat folderul NIKON ca **Active folder** (Folder activ), fotografiile din toate folderele numite NIKON (100NIKON, 101NIKON, 102NIKON etc.) vor fi vizibile când **Current** (Curent) este selectat ca **Playback folder** (Folder redare) (pag. 162). Redenumirea schimbă toate folderele cu același nume dar lasă numerele folderelor intacte.

## Multiple Exposure (Expunere multiplă)



Creați o singură fotografie din două sau trei expuneri (pag. 121). Această opțiune este disponibilă doar în modurile **P**, **S**, **A** și **M**.

## Movie setting (Setare film)

Alegeți o mărime a cadrului și opțiunile de sunet pentru filme (pag. 50). Această opțiune este disponibilă în toate modurile.

### ■ ■ Quality (Calitate)

Alegeți o mărime a cadrului.

Opțiune	Descriere
 <b>1280×720 (16:9)</b>	Înregistrați filme la o rată a cadrelor de 24 cps. Fiecare cadru are o mărime de 1.280 × 720 de pixeli. Alegeți o calitate mai înaltă.
 <b>640×424 (3:2)</b> (implicit)	Înregistrați filme la o rată a cadrelor de 24 cps. Fiecare cadru are o mărime de 640 × 424 de pixeli.
 <b>320×216 (3:2)</b>	Înregistrați filme la o rată a cadrelor de 24 cps. Fiecare cadru are o mărime de 320 × 216 de pixeli. Alegeți o mărime de fișier redusă.

### ■ ■ Sound (Sunet)

Alegeți **On** (Pornit) (setarea implicită) pentru a înregistra sunet mono la filme, **Off** (Oprit) pentru a înregistra filme mute.



# Setări personalizate: Setările camerei cu acord fin

Setările personalizate sunt utilizate pentru a personaliza setările aparatului foto conform preferințelor individuale. Pentru a afișa meniul Custom Settings (Setări Personalizate), apăsați **MENU** și apăsați ◀ pentru a evidenția butonul pentru meniul actual, apoi apăsați ▲ sau ▼ pentru a evidenția meniul Custom Settings (Setări Personalizate), pentru mai multe informații, consultați pagina 19.

Meniu principal





Grupuri setări personalizate



Sunt disponibile următoarele setări personalizate:

Setare personalizată	Pagina
<b>Reset Custom Settings</b> (Reinițializare setări personalizate)	172
<b>a Autofocus</b> (Focalizare automată)	
a1 AF-area Mode (Mod zonă AF)	172
a2 Center Focus Point (Punctul de focalizare central)	174
a3 Built-in AF-Assist Illuminator (Dispozitiv iluminare asistență AF încorporat)	174
a4 AF Point Illumination (Iluminare punct AF)	175
a5 Focus Point Wrap-Around (Înconjurare punct de focalizare)	175
a6 AE-L/AF-L for MB-D80 (AE-L/AF-L pentru MB-D80)	176
a7 Live View Autofocus (Focalizare automată pentru vizualizare în timp real)	176
<b>b Metering/Exposure</b> (Măsurare/Expunere)	
b1 EV Steps for Exposure Cntrl. (Pași EV pentru control expunere)	177
b2 Easy Exposure Compensation (Compensare expunere simplă)	177
b3 Center-Weighted Area (Zonă central-evaluativă)	178
b4 Fine Tune Optimal Exposure (Expunere optimă acord fin)	178
<b>c Timers/AE Lock</b> (Cronometre/Blocare AE)	
c1 Shutter-Release Button AE-L (Buton declanșare AE-L)	179
c2 Auto Meter-off Delay (Întârziere măsurare automată)	179
c3 Self-Timer (Autodeclanșator)	179
c4 Monitor off Delay (Întârziere oprire monitor)	180
c5 Remote on Duration (Durață activare telecomandă)	180
<b>d Shooting/display</b> (Fotografiere/afișare)	
d1 Beep (Semnal sonor)	180
d2 Viewfinder Grid Display (Afișaj grilă vizor)	181
d3 ISO display and adjustment (Afișare și reglare ISO)	181

Setare personalizată	Pagina
<b>d Shooting/display</b> (Fotografiere/afișare)	
d4 Viewfinder Warning Display (Afișare avertismente vizor)	181
d5 Screen Tips (Sfaturi ecran)	182
d6 CL Mode Shooting Speed (Viteză fotografiere mod CL)	182
d7 File Number Sequence (Secvență număr fișier)	182
d8 Shooting Info Display (Afișaj info fotografiere)	183
d9 LCD Illumination (Iluminare LCD)	183
d10 Exposure Delay Mode (Modul întârziere expunere)	183
d11 Flash Warning (Avertizare bliț)	183
d12 MB-D80 battery type (Bateria de tip MB-D80)	184
<b>e Bracketing/Flash</b> (Bracketing/Bliț)	
e1 Flash Shutter Speed (Viteză declanșare bliț)	185
e2 Flash Cntrl for Built-in Flash (Control bliț pentru bliț încorporat)	185
e3 Modeling Flash (Bliț de modelare)	191
e4 Auto Bracketing Set (Setare bracketing automat)	191
e5 Auto FP (FP automat)	195
e6 Bracketing Order (Ordine bracketing)	195
<b>f Controls</b> (Controale)	
f1  Switch (Comutator  )	196
f2 OK Button (Shooting Mode) (Buton OK (Modul Fotografiere))	196
f3 Assign FUNC. button (Atribuire buton FUNC.)	197
f4 Assign AE-L/AF-L Button (Atribuire buton AE-L/AF-L)	200
f5 Customize Command Dials (Personalizare selectoare de comandă)	201
f6 No Memory Card? (Absență card de memorie?)	201
f7 Reverse Indicators (Inversare indicatoare)	201

## **Reset custom settings (Reimplicitzare setări personalizate)**

Alegeți dacă să restabiliți setările implicite pentru actualele Setări Personalizate. Consultați pagina 260 pentru lista setărilor implicite. Setările personalizate nu sunt reinițializate când este realizată o reinițializare cu două butoane.

Opțiune	Descriere
<b>Yes</b> (Da)	Restabilirea setărilor implicite pentru actualele Setări Personalizate (pag. 260).
<b>No</b> (Nu)	Leșire fără modificarea setărilor arhivei setărilor personalizate.

# a: Autofocus (Focalizare automată)

## a1: AF-area Mode (Mod zonă AF)

Această opțiune (disponibilă în toate modurile de fotografiere) determină modul de selectare a punctului de focalizare pentru focalizarea automată. Alegeți dintre variantele următoare:

Opțiune	Descriere
[] <b>Single point</b> (Punct unic)	Utilizatorul selectează punctul de focalizare folosind selectorul multiplu, aparatul foto focalizează un obiect doar din punctul de focalizare selectat. Utilizați doar cu subiecte staționare. Setări implicite pentru modul .
[] <b>Dynamic area</b> (Zonă dinamică)	<b>În modurile focalizare automată AF-A și AF-C</b> , utilizatorul selectează manual punctul de focalizare, dar aparatul foto va focaliza pe baza informației primite de la punctele de focalizare înconjurătoare dacă subiectul părăsește punctul selectat pentru scurt timp. Utilizați cu subiecte care se deplasează în mod accidental. <b>În modul Focalizare automată AF-S</b> , utilizatorul selectează manual punctul de focalizare, aparatul foto focalizează un obiect doar din punctul de focalizare selectat. Setări implicite pentru modul .
[] <b>Auto-area</b> (Zonă automată)	Aparatul foto detectează automat obiectul și selectează punctul de focalizare. Dacă sunt folosite obiective de tipul G ori D, aparatul foto poate distinge/diferenția subiectele umane de pe fundal printr-o detectare îmbunătățită a subiectului. Setări implicite pentru modurile , , , , <b>P, S, A și M</b> .
[] <b>3D-tracking</b> <b>(11 points)</b> (Urmărire 3D (11 puncte)	<b>În modurile focalizare automată AF-A și AF-C</b> , utilizatorul selectează punctul de focalizare folosind selectorul multiplu. Dacă utilizatorul schimbă poziția după focalizare, aparatul foto folosește urmărirea 3D pentru a selecta un nou punct de focalizare și a păstra focalizarea blocată pe subiectul original în timp ce butonul de declanșare este apăsat pe jumătate. Utilizat pentru a reface compoziția fotografiilor în timpul fotografierii unor subiecte relativ statice. Dacă subiectul părăsește vizorul, ridicați degetul de pe butonul de declanșare și refaceți compoziția fotografiei cu subiectul în punctul de focalizare selectat. <b>În modul focalizare automată AF-S</b> , utilizatorul selectează manual punctul de focalizare; aparatul foto focalizează doar pe obiectul din punctul de focalizare selectat.

Actuala setare este indicată în prezentarea informației pentru fotografiere (pag. 10).

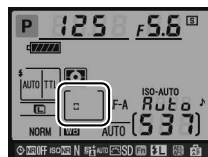

### **3D-tracking (11 Points) (Urmărire 3D (11 puncte))**

Când declanșatorul este apăsat pe jumătate, culorile din jurul punctului de focalizare sunt salvate în aparatul foto. Urmărirea 3D repetată poate să nu dea rezultatele dorite în cazul unor subiecți de aceeași culoare cu fundalul.

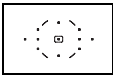
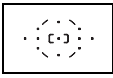

## a2: Center Focus Point (Punctul de focalizare central)

Această opțiune (valabilă în toate modurile de fotografiere) determină dimensiunea punctului de focalizare central.

Opțiune	Afișajul vizorului	Descriere
<b>Normal zone</b> [ <sup>+</sup> ] (Zonă normală) (implicit)		Focalizare pe subiecți care nu se află în mișcare și care pot fi cu ușurință încadrați în punctul de focalizare.
[ <sup>-</sup> ] <b>Wide zone</b> (Zonă largă)		Focalizare pe subiecți aflați în mișcare. Nu este disponibilă când <b>Auto-area</b> (Zona automată) este selectată pentru Setarea personalizată a1 ( <b>AF-area mode</b> (Modul zonă AF)).

Consultați pagina 54 pentru mai multe informații legate de setările focalizării.

## a3: Built-in AF-Assist Illuminator (Dispozitiv iluminare asistență AF încorporat)

Selectează dacă dispozitivul de iluminare asistență AF încorporat va sprijini funcționarea funcției de focalizare în condiții de iluminare slabă. Această opțiune este disponibilă în toate modurile de fotografiere cu excepția  și .

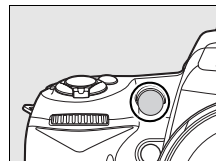

Opțiune	Descriere
<b>On</b> (Pornit) (implicit)	Dacă subiectul este slab luminat, dispozitivul iluminare asistență AF va lumina pentru a asista funcționarea focalizării în AF cu distribuție unică de curent (selectată pentru modul focalizare automată <b>AF-S</b> , sau AF cu distribuție unică de curent selectată în modul focalizare automată <b>AF-A</b> ) atunci când <b>Single Point</b> (Punct unic), <b>Auto-area</b> (Zonă automată), sau <b>3D tracking (11 points)</b> (Urmărirea 3D (11 puncte) este selectată ca Setarea Personalizată a1 ( <b>AF-area mode</b> (Modul Zonă AF) sau atunci când Setarea Personalizată a1 este definită la <b>Dynamic area</b> (Zonă dinamică), iar punctul de centrare a focalizării este selectat.
<b>Off</b> (Oprit)	Dispozitivul de iluminare asistență AF nu luminează pentru a susține funcția de focalizare. Când iluminarea este slabă, este posibil ca aparatul foto să nu poată focaliza utilizând focalizarea automată.

### **Dispozitivul de iluminare asistență AF**

Dispozitivul de iluminare asistență AF are o rază de 0,5–3,0 m; 0,5–3 m; 25 cm.); când utilizați dispozitivul de iluminare, utilizați un obiectiv cu o lungime focală de 24–200 mm și îndepărtați husa obiectivului.

### **Consultați de asemenea**

Consultați pagina 231 pentru restricții referitoare la obiectivele care pot fi utilizate cu asistență AF.

## a4: AF Point Illumination (Iluminare punct AF)

Selectează dacă punctele de focalizare active sunt evidențiate în roșu pe vizor. Această opțiune este valabilă în toate modurile de fotografiere.

Opțiune	Descriere
<b>Auto</b> (Automat) (implicit)	Punctele de focalizare selectate sunt evidențiate automat după nevoie pentru a realiza contrast cu fundalul.
<b>On</b> (Pornit)	Punctele de focalizare selectate sunt întotdeauna evidențiate, indiferent de luminozitatea fundalului. În funcție de luminozitatea fundalului, punctele de focalizare selectate pot fi dificil de văzut.
<b>Off</b> (Oprit)	Punctul de focalizare selectat nu este evidențiat.

## a5: Focus Point Wrap-Around (Înconjurare punct de focalizare)

Alege dacă punctul de focalizare „înconjoară” vizorul dintr-o parte în alta. Această opțiune este valabilă în toate modurile de fotografiere.

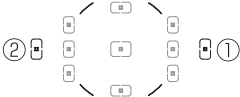
Opțiune	Descriere
<b>Wrap</b> (Înconjurare)	<p>Selecția punctului de focalizare „înconjoară” de sus în jos, de jos în sus, de la dreapta la stânga și de la stânga la dreapta, astfel că, de exemplu, apăsând ► când este evidențiat un punct de focalizare pe marginea dreaptă (①) se va selecta punctul de focalizare corespunzător de pe latura stângă a afișajului (②).</p> 
<b>No wrap</b> (Fără înconjurare) (implicit)	Suprafața de focalizare este limitată de punctele de focalizare aflate în partea exterioară, prin urmare, apăsând ► când este selectat un punct de focalizare pe latura dreaptă a afișajului nu va avea niciun efect.



## a6: AE-L/AF-L for MB-D80 (AE-L/AF-L pentru MB-D80)

Alege funcția atribuită butonului AE-L/AF-L de pe pachetul opțional al bateriei MB-D80. Această opțiune este valabilă în toate modurile de fotografiere.

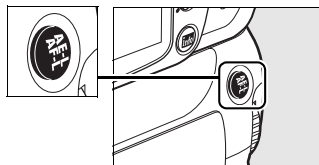

Opțiune	Descriere
<b>AE/AF lock</b> (Blocare AE/AF) * (implicit)	Siguranța pentru focalizare și expunere în timp ce butonul MB-D80 AE-L/AF-L este apăsat.
<b>AE lock only</b> (Numai blocare AE) *	Expunerea se blochează în timp ce butonul MB-D80 AE-L/AF-L este apăsat.
<b>AF lock only</b> (Numai blocare AF) *	Focalizarea se blochează în timp ce butonul MB-D80 AE-L/AF-L este apăsat.
<b>AF lock only (Hold)</b> (Numai blocare AF (Menținere))	Expunerea se blochează în timp ce butonul MB-D80 AE-L/AF-L este apăsat, și rămâne blocată până când butonul este apăsat a doua oară sau contoarele de expunere se închid.
<b>AF-ON</b> (AF-Pornit) *	Apăsarea butonului MB-D80 AE-L/AF-L inițiază focalizarea automată.
<b>FV lock</b> (Blocare FV)	Valoarea blițului pentru blițul încorporat și unitățile opționale de bliț SB-900, SB-800, SB-600, SB-400 și SB-R200 se blochează atunci când butonul MB-D80 AE-L/AF-L este apăsat (pag. 198) și rămâne blocată până când butonul este apăsat a doua oară sau se închid contoarele de expunere.
<b>Focus point selection</b> (Selectare punct de focalizare)	Punctul de focalizare (pag. 56) poate fi selectat prin apăsarea butonului MB-D80 AE-L/AF-L și rotirea selectorului de subcomandă.

\* Apăsarea ► atunci când aceste opțiuni sunt evidențiate afișează un submeniu **Focus point selection** (Selectare punct de focalizare). Dacă este selectat **On** (Pornit), punctul de focalizare poate fi ales prin apăsarea butonului MB-D80 AE-L/AF-L și rotirea selectorului de subcomandă.

## a7: Live View Autofocus (Focalizare automată pentru vizualizare în timp real)

Această opțiune (disponibilă în toate modurile de fotografiere) determină modul de selectare a punctului de focalizare pentru focalizarea automată în cazul vizualizării în timp real. Alegeți dintre variantele următoare:

Mod	Descriere
<b>Face priority</b> (Prioritatea feței)	Aparatul foto detectează și focalizează în mod automat subiectele portret care stau cu fața la aparatul foto. Utilizați pentru portrete; implicit pentru modurile  și .
<b>Wide area</b> (Zonă largă) (implicit)	Folosiți pentru cadre cu peisaje, surprinse cu aparatul în mână, și alte subiecte neportretizate. Punctul de focalizare poate fi selectat manual. Implicit pentru modurile , , , , <b>P</b> , <b>S</b> , <b>A</b> și <b>M</b> .
<b>Normal area</b> (Zonă normală)	Folosiți pentru o focalizare a unui loc selectat din selector cu ajutorul punctelor selectate. Este recomandat un tripied. Setări implicite pentru modul .



## **b: Metering/Exposure (Măsurare/Expunere)**

### **b1: EV Steps for Exposure Cntrl. (Pași EV pentru control expunere)**

Această opțiune (disponibilă în toate modurile de fotografiere) determină dacă reglarea vitezei de declanșare, a vizorului, compensarea expunerii, compensarea blițului și a consolei este făcută cu pași echivalenți cu EV  $1/3$  sau EV  $1/2$ .

<b>Opțiune</b>	<b>Descriere</b>
<b>1/3 step</b> 1/3 (pas 1/3) (implicit)	Schimbările vitezei de declanșare, diafragmei, compensării expunerii și compensării blițului sunt făcute cu pași echivalenți cu EV $1/3$ . Pasul de bracketing poate fi selectat între $1/3$ , $2/3$ și 1 EV.
<b>1/2 step</b> (pas 1/2)	Schimbările vitezei de declanșare, diafragmei, compensării expunerii și compensării blițului sunt făcute cu pași echivalenți cu $1/2$ EV. Pasul de bracketing poate fi selectat între $1/2$ și 1 EV.

### **b2: Easy Exposure Compensation (Compensare expunere simplă)**

Această opțiune (disponibilă în modurile **P**, **S**, **A** și **M**) controlează dacă butonul  este necesar pentru setarea compensării expunerii (pag. 90). Dacă este selectat **On** (Pornit), semnul 0 din centrul afișajului expunerii va clipi chiar și când compensarea expunerii este setată la  $\pm 0$ .

<b>Opțiune</b>	<b>Descriere</b>
<b>On</b> (Pornit)	Corectarea expunerii poate fi setată prin rotirea unuia dintre selectoarele de comandă (vezi observația de mai jos). Valoarea selectată nu se schimbă atunci când contoarele expunerii se închid, aparatul foto este închis ori <b>Off</b> (Oprit) este selectat ca Setarea personalizată b2.
<b>Off</b> (Oprit) (implicit)	Compensarea expunerii se reglează prin apăsarea butonului  și rotirea selectorului de comandă principal.

#### **Change Main/Sub (Schimbare comandă principală/subcomandă)**

Selectorul folosit pentru setarea corectării expunerii atunci când este selectat **On** (Pornit) ca Setarea Personalizată b2 (**Easy exposure compensation** (Corectarea ușoară a expunerii)) depinde de opțiunea selectată pentru Setarea Personalizată f5 (**Customize command dials** (Selectoare de comandă personalizate)) > **Change main/sub** (Schimbare comandă principală/subcomandă (pag. 201).

		<b>Customize command dials (Selectoare de comandă personalizate) &gt; Change main/sub (Schimbare comandă principală/ subcomandă)</b>	
		<b>Off (Oprit) (implicit)</b>	<b>On (Pornit)</b>
<b>expunere</b>	<b>P</b>	Selector de subcomandă	Selector de subcomandă
	<b>S</b>	Selector de subcomandă	Selector principal de comandă
	<b>A</b>	Selector principal de comandă	Selector de subcomandă
	<b>M</b>	N/A	

### b3: Center-Weighted Area (Zonă central-evaluativă)

Pentru calcularea expunerii, măsurarea central-evaluativă atribuie cea mai mare importanță unui cerc din centrul cadrului.

Diametrul ( $\phi$ ) acestui cerc poate fi setat la 6, 8 sau 10 mm.

Această opțiune este disponibilă numai în modurile **P**, **S**, **A** și **M**.

Opțiune	
(◁) $\phi$ 6 mm	<b>6 mm</b>
(◁) $\phi$ 8 mm	<b>8 mm (implicit)</b>
(◁) $\phi$ 10 mm	<b>10 mm</b>

### b4: Fine Tune Optimal Exposure (Expunere optimă acord fin)

Folosiți această opțiune (disponibilă în toate modurile de fotografiere) pentru a realiza un acord fin al valorii de expunere selectate de aparatul foto. Expunerea poate fi ajustată separat pentru fiecare modalitate de măsurare de la +1 la -1 EV în trepte de  $\frac{1}{6}$  EV.

#### Expunere optimă acord fin

Expunerea poate fi ajustată separat pentru fiecare arhivă de setări personalizate și nu este afectată de reinițializarea cu două butoane. Rețineți că pictograma compensare expunere () nu este afișată, singura modalitate de verificare a modificării expunerii este meniul de acord fin.

Compensare expunere (pag. 90) este preferată în majoritatea situațiilor.

## c: Timers/AE Lock (Cronometre/Blocare AE)

### c1: Shutter-Release Button AE-L (Buton declanșare AE-L)

Pentru setarea implicită **Off** (Oprit), expunerea se blochează doar la apăsarea butonului **AE-L/AF-L**. Dacă este selectat **On** (Pornit), expunerea se va bloca la apăsarea până la jumătate a butonului de declanșare. Această opțiune este valabilă în toate modurile de fotografiere.

### c2: Auto Meter-off Delay (Întârziere măsurare automată)

Această opțiune (disponibilă în toate modurile de fotografiere) controlează perioada de timp în care aparatul foto continuă să contorizeze expunerea atunci când nu sunt efectuate operațiuni. Alegeți dintre 4 s, 6 s, 8 s, 16 s, 30 s, 1 minut, 5 minute, 10 minute sau 30 minute. Afișajele vitezei de declanșare și diafragmei din panoul de control și de pe vizor se vor opri automat când se oprește măsurarea expunerii.

Selectați o perioadă mai scurtă pentru întârzierea măsurării pentru o durată de viață mai lungă a bateriei. Atunci când aparatul foto este alimentat de un adaptor EH-5a sau EH-5 CAm contorele de expunere nu se vor închide în mod automat.

Opțiune	
4s	4 s
6s	6 s (implicit)
8s	8 s
16s	16 s
30s	30 s
1m	1 min
5m	5 min
10m	10 min
30m	30 min

### c3: Self-Timer (Autodeclanșator)

Această opțiune (disponibilă pentru toate modurile de fotografiere) controlează durata întârzierii declanșării (**Self-timer delay** (Întârziere autodeclanșator); vezi partea dreaptă) și numărul de cadre (**Number of shots** (Numărul de fotografii)); alegeți o valoare de la 1 la 9) de fiecare dată când butonul de declanșare este apăsat în modul autodeclanșare (la alte valori decât 1, fotografiile vor fi făcute cu viteza selectată pentru modul L, pag. 182).

Self-timer delay (Întârziere autodeclanșator)	
2s	2 s
5s	5 s
10s	10 s (implicit)
20s	20 s





## c4: Monitor off Delay (Întârziere oprire monitor)

Această opțiune (disponibilă pentru toate modurile de fotografiere) controlează perioada de timp în care monitorul rămâne pornit atunci când nu au loc acțiuni în timpul redării, revizuirii imaginilor sau atunci când sunt afișate meniuri sau informații legate de fotografiere. Alegeți din 4 s (implicit pentru redarea imaginii), 10 s (setarea implicită pentru redare și informații de fotografiere), 20 s (setarea implicită pentru meniuri), 1 minut, 5 minute sau 10 minute. Selectați o perioadă mai scurtă pentru durata de aprindere a monitorului pentru a asigura o durată de viață mai lungă a bateriei. Indiferent de opțiunea selectată, când aparatul foto este alimentat de un adaptor opțional CA EH-5a sau EH-5, monitorul rămâne aprins aproximativ 10 minute, chiar dacă nu se realizează operațiuni.

Opțiune	
4s	4 s
10s	10 s
20s	20 s
1m	1 min
5m	5 min
10m	10 min

## c5: Remote on Duration (Durată activare telecomandă)

Alegeți intervalul de timp pe durata căruia aparatul foto va aștepta semnal de la telecomandă înainte de a anula modurile răspuns rapid sau întârziat la telecomandă (pag. 68). Selectați perioade mai scurte pentru o viață mai lungă a bateriei. Setarea implicită este de un minut.



Opțiune	
 1 min.	1 min. (implicit)
 5m	5 min
 10m	10 min
Adobe	15 min

Această opțiune este valabilă în toate modurile de fotografiere.

## d: Shooting/Display (Fotografiere/afișaj)

### d1: Beep (Semnal sonor)

La setarea implicită de **On** (Pornit), se va auzi un semnal sonor atunci când aparatul foto focalizează în AF cu alimentare unică (**AF-S** sau când sunt fotografiate obiecte staționare în modul focalizare automată **AF-A**), în timp ce cronometrul declanșatorului numără descrescător în modurile autodeclanșator sau comandă întârziată (pag. 66, 68), sau atunci când este făcută o fotografie în modul răspuns rapid la distanță (pag. 68). Semnalul sonor nu se va auzi atunci când este selectat **Off** (Oprit).

Această opțiune este valabilă în toate modurile de fotografiere. Setarea actuală este afișată în panoul de control.  este afișat când semnalul sonor este pornit,  când este oprit.

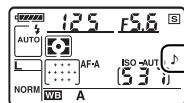

## d2: Viewfinder Grid Display (Afișaj rețea vizor)

Selecțaiți **On** (Pornit) pentru a afișa linii ale rețelei în vizor pentru a fi consultate când realizați fotografiile. Setarea implicită este **Off** (Oprit). Această opțiune este valabilă în toate modurile de fotografiere.



## d3: ISO Display and Adjustment (Afișare și reglare ISO)

Selecțaiți **Show ISO sensitivity** (Afișare sensibilitate ISO) (ISO) sau **Show ISO/Easy ISO** (Afișare ISO/ISO ușor) (ISO) pentru a afișa setarea actuală a sensibilității ISO în numărul cadrelor din panoul de control și din vizor. Dacă este selectat **Show ISO/Easy ISO** (Afișare ISO/ ISO ușor) (ISO), sensibilitatea ISO poate fi setată rotind selectorul de subcomandă (modurile **P** și **S**) sau selectorul principal de comandă (modul **A**). Selecțaiți **Show frame count** (Afișare număr cadre) (setarea implicită) pentru a indica numărul expunerilor rămase în afișajele numărului cadrelor.

Această opțiune este valabilă în toate modurile de fotografiere.

## d4: Viewfinder Warning Display (Afișare avertismente vizor)

Selecțaiți **On** (Pornit) (setarea implicită) pentru a afișa următoarele avertismente în vizor:

Imagine	Descriere
	Afișat atunci când este selectat un control al imaginii monocrom.
	Afișat atunci când bateria este consumată.
	Afișat atunci când nu este inserat un card de memorie

Aceste avertismente nu sunt afișate dacă este selectat **Off** (Oprit). Această opțiune este valabilă în toate modurile de fotografiere.



## d5: Screen Tips (Sfaturi ecran)

Selecțaiți **On** (Pornit) (setarea implicită) pentru a afișa sfaturi pentru subiectele selectate în afișajul informației despre fotografiere, **Off** (Oprit) pentru a închide afișarea sfaturilor. Această opțiune este disponibilă în toate modulele de fotografiere.

## d6: CL Mode Shooting Speed (Viteză fotografiere mod CL)

Această opțiune (disponibilă în toate modulele de fotografiere) determină viteza maximă de avansare a cadrelor în modul funcționare  (Viteză scăzută continuu). Alegeți valori între 1-4 cadre pe secundă (cps); setarea implicită este 3 cps. Rețineți că viteza de avansare a cadrelor poate scădea sub valoarea selectată atunci când declanșatorul are viteză mică.

## d7: File Number Sequence (Secvență număr fișier)

Când este realizată o fotografie, aparatul foto denuște fișierul adăugând unu la numărul utilizat pentru fișierul anterior. Această opțiune (disponibilă în toate modulele de fotografiere) controlează dacă numerotarea fișierelor continuă de la ultimul număr utilizat atunci când creați un nou folder, formatați cardul de memorie sau introduceți în aparatul foto un nou card de memorie.

Opțiune	Descriere
<b>On</b> (Pornit)	Când creați un nou folder, formatați cardul de memorie sau introduceți în aparatul foto un nou card de memorie, numerotarea fișierelor continuă de la ultimul număr utilizat sau de la cel mai mare număr în folderul curent, alegându-se ca referință numărul cel mai mare. Dacă se realizează o fotografie când folderul curent conține un fișier numerotat 9999, se va crea în mod automat un nou folder și numerotarea va începe din nou de la 0001.
<b>Off</b> (Oprit) (implicit)	Numerotarea fișierelor începe din nou de la 0001 când creați un nou folder, formatați cardul de memorie sau introduceți un nou card de memorie în aparatul foto. Rețineți că dacă se realizează o fotografie când folderul curent conține 999 fișiere, se va crea în mod automat un nou folder.
<b>Reset</b> <small>RESET</small> (Reinițializare)	Aceeași situație ca și pentru <b>On</b> (Pornit), doar că fotografiile nou realizate i se atribuie un număr cu o unitate mai mare decât cel mai mare număr din folderul curent. Dacă folderul este gol, numerotarea începe de la 0001.

### File Number Sequence (Secvență număr fișier)

Dacă folderul curent are numărul 999 și conține fie 999 fotografii, fie o fotografie cu numărul 9999, declanșatorul va fi dezactivat și nu se vor mai putea realiza fotografii. Selecțaiți **Reset** (Reinițializare) ca Setare Personalizată d7 (**File number sequence** (Secvența numărului de fișier)) iar apoi fie formatați actualul card de memorie sau introduceți unul nou.

## d8: Shooting Info Display (Afișaj info fotografiere)

La setarea implicită **AUTO Auto** (Automat), culoarea literelor din afișajul informațiilor (pag. 10) se va schimba în mod automat de la negru la alb sau de la alb la negru, ca reacție la condițiile de iluminare ambientală. Pentru a folosi permanent aceeași culoare a literelor, selectați **Manual** și alegeți **B Dark on light** (Întunecat pe fundal luminos) (litere negre) sau **W Light on dark** (Luminos pe fundal întunecat) (litere albe). Luminozitatea monitorului se va ajusta automat pentru contrast maxim cu culoarea de text selectată.

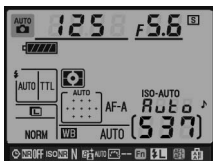

*Dark on light (Închis pe deschis)*



*Light on dark (Deschis pe închis)*

Această opțiune este valabilă în toate modurile de fotografiere.

## d9: LCD Illumination (Iluminare LCD)

Pentru setarea implicită **Off** (Oprit), lumina de fundal a panoului de control (Iluminare LCD) se va aprinde doar când comutatorul este în poziția **:\***. Dacă ați selectat **On** (Pornit), panoul de control va fi iluminat când măsurătoarea expunerii este activă (pag. 35). Selectați **Off** (Oprit) pentru o durată mai lungă de viață a bateriei.

Această opțiune este valabilă în toate modurile de fotografiere.

## d10: Exposure Delay Mode (Modul întârziere expunere)





Pentru setarea implicită **Off** (Oprit), declanșatorul este eliberat doar când se apasă butonul de declanșare. Atunci când cea mai mică mișcare a camerei poate face ca imaginile să fie neclare, **On** (Pornit) poate fi selectat pentru a întârzia declanșarea. Această opțiune este valabilă în toate modurile de fotografiere.

## d11: Flash Warning (Avertizare bliț)

În modurile **P**, **S**, **A** și **M**, blițul trebuie ridicat manual înainte de folosire. Dacă este selectat **On** (Pornit) (setarea implicită) pentru această opțiune și lumina este slabă, lumina blițului (⚡) va clipi în vizor când butonul de declanșare este apăsat până la jumătate pentru a avertiza că blițul încorporat este necesar. Dacă este selectat **Off** (Oprit), nu va fi afișat niciun avertisment. Această opțiune este disponibilă doar în modurile **P**, **S**, **A** și **M**.





## d12: MB-D80 Battery Type (Bateria de tip MB-D80)

Pentru a vă asigura că aparatul funcționează așa cum vă așteptați atunci când sunt folosite baterii A din pachetul opțional de baterii MB-D80, potriviți opțiunea selectată în meniu (disponibilă pentru toate modurile de fotografiere) cu tipul bateriilor existente în pachet. Nu este nevoie să modificați această opțiune atunci când folosiți baterii EN-EL3e.

Opțiune	Descriere
 <b>LR6 (AA alkaline)</b> (LR6 (AA alcaline) (implicit))	Selectați această opțiune când utilizați baterii alcaline LR6 AA.
 <b>HR6 (AA Ni-MH)</b>	Selectați această opțiune când utilizați baterii HR6 Ni-MH AA.
 <b>FR6 (AA lithium)</b> (FR6 (AA litiu))	Selectați această opțiune când utilizați baterii FR6 AA pe bază de litiu.
 <b>ZR6 (AA Ni-Mn)</b>	Selectați această opțiune când utilizați baterii ZR6 Ni-Mn AA.

### Utilizarea bateriilor AA

Bateriile reîncărcabile Li-Ion EN-EL3e sunt recomandate pentru cele mai bune performanțe. Cu bateriile AA pot fi realizate mai puține fotografii (pag. 275). Capacitatea bateriilor AA scade drastic la temperaturi sub 20 °C și variază în funcție de condițiile de fabricație și depozitare, în unele cazuri este posibil ca bateriile să nu mai funcționeze înainte de data de expirare. Unele baterii AA nu pot fi folosite. Unele baterii AA nu pot fi utilizate din cauza caracteristicilor de performanță și a capacității limitate bateriile alcaline și pe bază de nichel-mangan ar trebui utilizate doar când nu există o altă alternativă și numai la temperaturi mai ridicate. Aparatul indică starea bateriilor AA după cum urmează:



Panou de control	Vizor	Descriere
	—	Baterii încărcate complet.
		Baterii la un nivel scăzut. Pregătiți baterii noi.
 (clipește)	 (clipește)	Baterii consumate. Eliberare declanșator dezactivată. Înlocuiți bateriile.

Nivelul bateriei pentru bateriile reîncărcabile Li-Ion EN-EL3e este afișat în mod normal.

### Setul de baterii MB-D80

MB-D80 necesită 1 sau 2 baterii reîncărcabile Li-ion EN-EL3e sau 6 baterii alcaline AA, Ni-MH, litiu, sau nichel-magneziu (o baterie EN-EL3e este livrată odată cu aparatul foto). Viteze mai mari ale cadrelor sunt disponibile cu bateriile AA, rețineți, însă, că în cazul bateriilor AA viteza de avansare a cadrelor va scădea odată cu descărcarea bateriilor.

Afișajul informației despre fotografiere indică tipul de baterii introduse în MB-D80 după cum urmează:

Afișajul bateriei tip MB-D80	Tipul bateriei
	Baterie reîncărcabilă Li-ion EN-EL3e
	Baterie AA

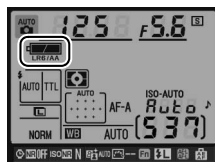



## e: Bracketing/Flash (Bracketing/Bliț)

### e1: Flash Shutter Speed (Viteză declanșare bliț)

Această opțiune (disponibilă numai în modurile **P** și **A**) stabilește cea mai lentă viteză de declanșare disponibilă la folosirea perdelei de sincronizare frontale sau posterioare sau a reducerii ochilor roșii în modurile **P** și **A** (indiferent de setarea aleasă, vitezele de declanșare pot fi reduse la 30 s în modurile **S** și **M** sau la setările blițului de sincronizare lentă, sincronizare lentă perdea posterioară sau reducerea ochilor roșii cu sincronizare lentă). Opțiunile se situează de la  $\frac{1}{60}$  s (**1/60 s**, setarea implicită) la 30 s (**30 s**).

### e2: Flash Cntrl for Built-in Flash (Control bliț pentru bliț încorporat)

Selectați modul bliț pentru blițul încorporat. Această opțiune este disponibilă doar în modurile **P**, **S**, **A** și **M**.

Opțiune	Descriere
TTL ↵ TTL (implicit)	Blițul este ajustat în mod automat în funcție de condițiile de fotografiere.
M ↵ Manual	Alegeți nivelul blițului (pag. 187).
RPT ↵ Repeating flash (Declanșare repetată bliț)	Blițul se declanșează în mod repetat cât timp declanșatorul este deschis, producând un efect luminos de orgă de lumini (pag. 187).
C ↵ Commander mode (Mod preluare comandă)	Utilizați blițul încorporat ca bliț principal care controlează unul sau mai multe blițuri opționale la distanță (pag. 188).

#### Bliț „manual” și „declanșat repetat”

Pictograma  clipește în panoul de control și vizor când sunt selectate aceste opțiuni.





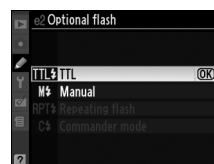









#### SB-400

Atunci când o unitate opțională de bliț SB-400 este atașată și pornită, Setarea Personalizată e2 se schimbă în **Optional flash** (Bliț opțional), permițând modulului de control al blițului să fie selectat dintre **TTL** și **Manual** (opțiunile **Repeating flash** (Declanșare repetată bliț) și **Commander mode** (Mod preluare comandă) nu sunt disponibile).



## Modul control bliț

Afișajul informații fotografieri arată modul de control al blițului pentru blițul încorporat (**Built-in**) (Încorporat) și pentru blițurile opționale atașate la cupla de accesorii a aparatului foto (**Optional**) (Opțional) după cum urmează:

	i-TTL		Diafragmă automată (AA) <sup>1</sup>		Manual	
	Încorporat	Opțional	Încorporat	Opțional	Încorporat	Opțional
TTL <sup>2</sup>			—			
Auto FP (FP automat) (pag. 195)	—		—		—	
Repeating flash <sup>2</sup> (Declanșare repetată bliț <sup>2</sup> )	—	—	—	—		
Commander mode <sup>2</sup> (Mod preluare comandă) <sup>2</sup>			—			

<sup>1</sup> Disponibil numai cu SB-900 și SB-800.

<sup>2</sup> Modul de control al blițului pentru bliț încorporat poate fi selectat folosind Setarea Personalizată e2 (**Flash Cntrl for Built-in Flash** (Control bliț pentru bliț încorporat), pag. 185).

## Consultați de asemenea

Vezi Setarea personalizată e5 (**Auto FP** (FP automat), pag. 195) pentru informații legate de vitezele de sincronizare a blițului la viteza  $1/320$  s.

## Manual

Selectați un nivel bliț între **Full** (Complet) și **1/128** ( $1/128$  din capacitatea maximă). La capacitate maximă, blițul încorporat are un număr de ghidare de 18 (m, ISO 200, 20 °C).

### Repeating Flash (Declanșare repetată bliț)

Blițul se declanșează în mod repetat cât timp declanșatorul este deschis, producând un efect luminos de orgă de lumini. Apăsați ◀ sau ▶ pentru a evidenția următoarele opțiuni, ▲ sau ▼ pentru a modifica.

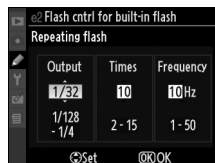

Opțiune	Descriere
<b>Output</b> (Ieșire)	Selectați capacitatea de ieșire a blițului (exprimată ca proporție din capacitatea maximă).
<b>Times</b> (Repetări)	Selectați numărul de declanșări repetate ale blițului la capacitatea de ieșire selectată. Rețineți că, în funcție de viteza declanșatorului și opțiunile selectate pentru <b>Frequency</b> (Frecvență), numărul real de repetări poate fi mai mic decât cel selectat.
<b>Frequency</b> (Frecvență)	Selectează numărul de declanșări bliț pe secundă.

#### „Times” (Repetări)

Opțiunile disponibile pentru **Times** (Repetări) sunt determinate de capacitatea de ieșire a blițului.

Output (Ieșire)	Opțiuni disponibile pentru Times (Repetări)
1/4	2
1/8	2-5
1/16	2-10
1/32	2-10, 15
1/64	2-10, 15, 20, 25
1/128	2-10, 15, 20, 25, 30, 35



## ■ Commander Mode (Mod preluare comandă)

Utilizați blițul încorporat ca bliț principal care controlează unul sau mai multe blițuri opționale la distanță SB-900, SB-800, SB-600 sau SB-R200, grupate în până la două grupuri (A și B), utilizând funcții avansate de iluminare fără fir.

Selectarea acestei opțiuni accesează meniul afișat în partea dreaptă. Apăsăți ◀ sau ▶ pentru a evidenția următoarele opțiuni, ▲ sau ▼ pentru a modifica.

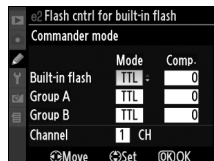

Opțiune	Descriere
<b>Built-in flash</b> (Bliț încorporat)	Selectați un mod bliț pentru blițul încorporat (bliț preluare comandă).
<b>TTL</b>	Mod i-TTL. Selectați valoarea de compensare bliț între +3,0 și -3,0 EV în trepte de 1/3 EV.
<b>M</b>	Selectați nivelul blițului între <b>Full</b> (Complet) și <b>1/128</b> (1/128 din capacitatea maximă).
<b>--</b>	Blițul nu se declanșează, dar dispozitivul de iluminare asistență AF luminează. Blițul încorporat trebuie ridicat pentru a emite blițuri prealabile pentru monitor.
<b>Group A</b> (Grup A)	Selectați un mod bliț pentru toate blițurile din grupul A.
<b>TTL</b>	Mod i-TTL. Selectați valoarea de compensare bliț între +3,0 și -3,0 EV în pași de 1/3 EV.
<b>AA</b>	Diafragmă automată (disponibilă numai cu blițurile SB-900 și SB-800). Selectați valoarea de compensare bliț între +3,0 și -3,0 EV în pași de 1/3 EV.
<b>M</b>	Selectați nivelul blițului între <b>Full</b> (Complet) și <b>1/128</b> (1/128 din capacitatea maximă).
<b>--</b>	Blițurile din acest grup nu se declanșează.
<b>Group B</b> (Grup B)	Selectați un mod bliț pentru toate blițurile din grupul B. Opțiunile disponibile sunt aceleași ca cele listate pentru <b>Group A</b> (Grup A), mai sus.
<b>Channel</b> (Canal)	Selectați dintre canalele 1-4. Toate blițurile din ambele grupuri trebuie reglate pe același canal.

Urmați pașii de mai jos pentru a realiza fotografiile în modul comandă.

### 1 Ajustați setările pentru blițul încorporat.

Selectați modul de control bliț și nivelul de ieșire pentru blițul încorporat. Rețineți că nivelul de ieșire nu poate fi ajustat în modul --.

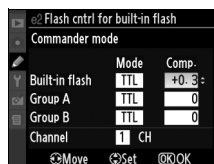

## 2 Ajustați setările pentru grupul A.

Selectați modul de control bliț și nivelul de ieșire pentru blițurile din grupul A.

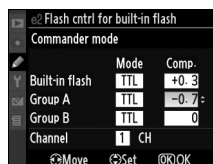

## 3 Ajustați setările pentru grupul B.

Selectați modul de control bliț și nivelul de ieșire pentru blițurile din grupul B.

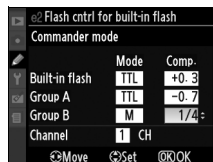

## 4 Selectați canalul.

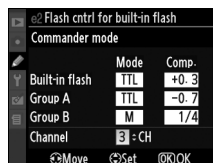

## 5 Apăsați **OK**.

## 6 Compuneți fotografia.

Compuneți fotografia și aranjați blițurile ca mai jos. Rețineți că distanța maximă la care puteți plasa blițurile comandate la distanță variază în funcție de condițiile de fotografiere.

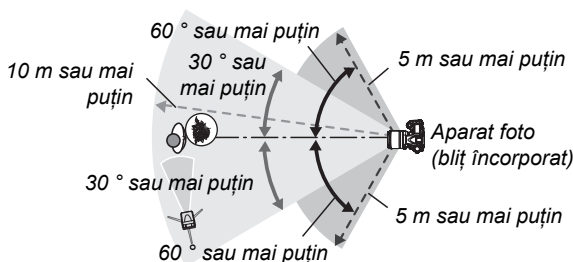

*Senzorii fără fir la distanță de pe blițuri trebuie să fie îndreptați către aparatul foto.*

## 7 Reglați blițurile la distanță pe canalul selectat.

Porniți toate blițurile la distanță și reglați-le pe canalul selectat la punctul 4. Consultați manualul de instrucțiuni Speedlight pentru detalii.

---

## 8 Ridicați blițul încorporat.

Apăsați butonul  pentru a ridica blițul încorporat. Rețineți că în ciuda faptului că -- este selectat pentru **Built-in flash** (Bliț încorporat) > **Mode** (Mod), blițul încorporat trebuie să fie ridicat pentru ca monitorul să emită un pre-bliț.

---

## 9 Încadrați fotografia, focalizați și fotografați.

După ce ați confirmat că indicatorul bliț pregătit al aparatului foto și indicatoarele bliț pregătit ale unităților bliț sunt aprinse, încadrați fotografia, focalizați și fotografați. Blocare FV (pag. 198).

### **Commander Mode (Mod preluare comandă)**





Poziționați ferestrele senzorilor de pe unitățile bliț la distanță pentru a prelua blițurile prealabile de la blițul încorporat (este necesară atenție deosebită când nu utilizați un trepid). Asigurați-vă că nu intrați în obiectivul aparatului (în mod TTL) sau în celulele foto ale unităților bliț la distanță (în mod AA) lumină directă sau reflecții puternice ale unităților bliț la distanță, întrucât acest lucru poate afecta expunerea. Pentru a nu permite apariția luminilor periodice emise de blițul încorporat în fotografiile realizate la distanță mică, selectați un nivel scăzut de sensibilitate ISO sau diafragme mici (valori foarte mari) sau utilizați pentru blițul încorporat un panou infraroșu SG-3IR opțional. SG-3IR este necesar pentru rezultate bune la sincronizare perdea posterioară, care produce blițuri periodice mai luminoase. După așezarea unităților bliț la distanță, realizați o fotografie test pentru a vedea rezultatele pe monitorul aparatului foto.

Deși nu există limită pentru numărul de unități bliț la distanță care pot fi utilizate, numărul maxim din punct de vedere practic este trei. Cu mai mult de trei blițuri, lumina emisă de blițurile la distanță va afecta performanța.

### **Afisajul modului bliț**

 nu apare în afișajul blițului din panoul de comandă atunci când este selectat -- pentru **Built-in flash** (Bliț încorporat) > **Mode** (Mod).

### **Compensare bliț**

Valoarea de compensare bliț selectată cu butonul  () și selectorul de subcomandă este adăugată la valorile de compensare bliț selectate pentru blițul încorporat, grup A și grup B în meniul **Commander mode** (Mod preluare comandă). Pictograma  este afișată în panoul de control și vizor când este selectată o valoare de compensare bliț diferită de ±0 pentru **Built-in flash** (Bliț încorporat) > **TTL**. Pictograma  clipește când **M** este selectată pentru **Built-in flash** (Bliț încorporat).

### e3: Modeling Flash (Bliț de modelare)

Dacă **On** (Pornit) este selectat atunci când aparatul foto este folosit cu blițul încorporat sau o unitate opțională SB-900, SB-800, SB-600 ori SB-R200, va fi emis un bliț modelator atunci când butonul camerei de previzualizare a profunzimii câmpului este apăsat (pag. 82). Setarea implicită este **Off** (Oprit). Această opțiune este disponibilă doar în modurile **P**, **S**, **A** și **M**.

### e4: Auto Bracketing Set (Setare bracketing automat)

Alegeți setarea sau setările cu bracketing atunci când bracketingul este activ (doar modurile **P**, **S**, **A** și **M**). Selectați **AE & flash** (AE și bliț) (AE& ; setarea implicită) pentru a realiza atât expunerea cât și egalizarea nivelului blițului (pag. 92), **AE only** (Doar AE) (AE) pentru a egaliza doar expunerea, **Flash only** (Numai bliț) (F) pentru a realiza doar bracketing a nivelului blițului, **WB bracketing** (Bracketing WB) (WB) pentru a realiza bracketing balans de alb (vezi mai jos) sau **ADL bracketing** (Bracketing ADL) pentru a face o poză cu D-lighting activ și o alta cu D-lighting oprit (pag. 193).

### ■ Bracketing balans de alb

#### 1 Selectați bracketing balans de alb.

Alegeți **WB bracketing** (Bracketing WB) ca Setare Personalizată e4 (**Auto bracketing set** (Setare bracketing automat)). Rețineți că funcția de bracketing pentru balansul de alb nu este disponibilă pentru setări de calitate imagine NEF (RAW) sau NEF (RAW) + JPEG.

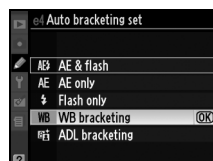

#### 2 Alegeți numărul de fotografii.

Apăsând butonul **BKT**, rotiți selectorul principal de comandă pentru a alege numărul de fotografii din secvența bracketing. Numărul de fotografii este afișat în panoul de control.

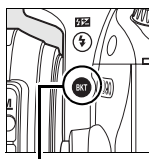

Butonul **BKT**

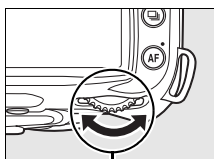

Selector principal de comandă

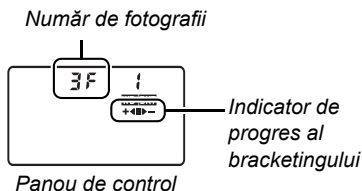

Panou de control



Vizor

La alte setări decât zero, pictograma **WB BKT** și indicatorul de progres al bracketingului apar în panoul de comandă.

### 3 Selectați o treaptă pentru balansul de alb.

Apăsând butonul **BKT** rotiți selectorul de subcomandă pentru a alege modificarea balansului de alb. Fiecare treaptă este echivalentul aproximativ a 5 mired.

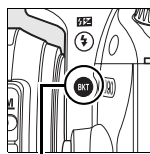

Buton **BKT**

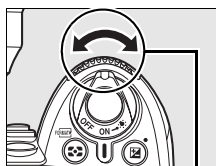

Selector de subcomandă

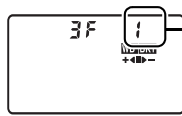

Panou de control

Treaptă pentru balansul de alb.

Alegeți dintre treptele 1 (5 mired), 2 (10 mired) sau 3 (15 mired); pentru o definiție a mired, consultați pag 98). Valorile ridicate ale **B** corespund unor valori sporite de albastru, valorile ridicate ale **A** corespund unor valori ridicate de galben chihlimbar (pag. 97). Programele de bracketing cu o treaptă de 1 sunt enumerate mai jos.

Afișaj panou de control	Nr. de fotografii	Treaptă pentru balansul de alb.	Ordine bracketing (EV)
0F	0	1	0
6ZF   +◀	2	1 B	0 / 1 B
8ZF   ▶-	2	1 A	0 / 1 A
3F   +◀▶-	3	1 A, 1 B	0 / 1 A / 1 B

### 4 Încadrați o fotografie, focalizați și fotografiați.

Fiecare fotografie va fi procesată pentru a crea numărul de exemplare specificat în programul de bracketing, iar fiecare copie va avea un balans de alb diferit. Modificările balansului de alb sunt adăugate la reglarea balansului de alb efectuată prin intermediul reglajului fin al balansului de alb.



Dacă numărul de fotografii din programul de bracketing este mai mare decât numărul de expuneri rămase, contorul expunerii afișat în panoul de control va clipi, iar butonul de declanșare va fi dezactivat. Fotografiera poate începe atunci când este introdus un nou card de memorie.

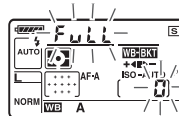



## ■ Anularea bracketing

Pentru anularea bracketing, apăsați butonul **BKT** și rotiți selectorul principal de comandă până când numărul cadrelor din secvența bracketing este zero. (ZF) iar **WB/BKT** nu mai este afișat în panoul de control. La următoarea activare a bracketing va fi restabilit ultimul program aplicat. Bracketing poate fi de asemenea anulat prin efectuarea unei reinițializări cu două butoane (pag. 75), cu toate că în acest caz programul de bracketing nu va fi restabilit la următoarea activare a bracketingului.

### 🔧 Bracketing balans de alb

Bracketing balans de alb afectează doar temperatura culorii (axa galben-chihlimbar-albastru) din afișajul de acord fin al balansului de alb, (pag. 97). Nu se efectuează niciun reglaj pe axa verde-magenta.

Dacă aparatul foto este oprit în timp ce indicatorul luminos de acces al cardului de memorie este aprins, aparatul foto se va opri doar dacă vor fi fost înregistrate fotografiile din secvență.

## ■ ADL Bracketing (Bracketing ADL)

### 1 Selectați ADL bracketing (Bracketing ADL).

Alegeți **ADL bracketing** (Bracketing ADL) ca Setare Personalizată e4 (**Auto bracketing set** (Setare bracketing automat)).

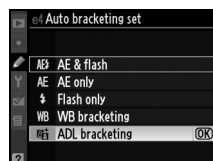

### 2 Activarea bracketingului.

Apăsând butonul **BKT** rotiți selectorul principal de comandă până când indicatorul progresului bracketing este afișat în panoul de control.

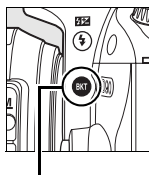

Buton **BKT**

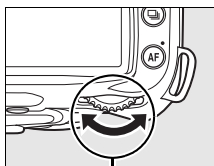

Selector principal de comandă

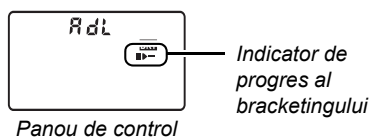

Panou de control



Vizor

### 3 Încadrați o fotografie, focalizați și fotografiați.

Aparatul foto va varia blițul D Activ la fiecare fotografie. Prima fotografie va fi făcută cu D-lighting activ închis, următoarea fotografie - la valoarea selectată în mod curent din meniul fotografiere pentru D-lighting activ (pag. 165).

În timp ce se aplică bracketing, va fi afișat un indicator de progres pentru bracketing în panoul de control. Segmentul ■ va dispărea din indicator când fotografia nemodificată va fi făcută, indicatorul ► - când este făcută fotografia cu D-lighting activ.

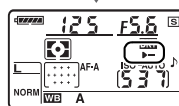
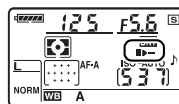

#### ■ Anularea bracketingului

Pentru anularea bracketingului, apăsați butonul **OK** și rotiți selectorul principal de comandă până când indicatorul progresului bracketing nu mai este afișat în panoul de control.

#### ☑ Active D-Lighting (D-Lighting activ)

Măsurarea matricei (☑, pag. 87) este recomandată. Zgomotul, liniile și distorsiunea pot apărea în fotografiile efectuate cu D-lighting activ la sensibilități ISO ridicate. Setările de Control al imaginii **Brightness** (Luminozitate) și **Contrast** (pag. 111) nu pot fi reglate în timp ce D-lighting activ este în aplicare. În modul de expunere **M**, o setare d-lighting activ **Auto** (Automat) este echivalentă cu **Normal**.



## e5: Auto FP (FP automat)

---

Selectarea **On** (Pornit) pentru această opțiune (disponibilă doar în modurile **P, S, A și M**) permite Sincronizării de mare viteză Auto FP cu unități suplimentare de bliț care susțin Sistemul Creativ de Iluminare Nikon (CLS). FP automat permite folosirea blițului la vitezele declanșatorului  $1/200$  s– $1/4000$  s. Alegeți să autorizați încărcarea blițului în timp ce fotografiați portrete cu o diafragmă mare. Sincronizarea de mare viteză FP automat nu este disponibilă atunci când folosiți un bliț încorporat. Setarea implicită este **Off** (Oprit).

## e6: Bracketing Order (Ordine bracketing)

---





Cu setarea implicită **MTR>under>over** (MTR>sub>deasupra) () , expunerea și bracketingul blițului sunt realizate în ordinea descrisă la paginile 92 și 264, balansul alb în ordinea fără modificări, **A, B** (pag. 191). Dacă este selectat **Under>MTR>over** () expunerea și bracketingul blițului vor avea loc în ordine de la valoarea cea mai scăzută la cea mai ridicată, bracketingul balans de alb în ordinea **A**, fără modificări, **B**. Această opțiune este disponibilă doar în modurile **P, S, A și M**.



## **f: Controls (Controale)**



### **f1: Switch (Comutator )**

Alegeți funcția efectuată prin rotirea comutatorului de alimentare în poziția . Această opțiune este valabilă în toate modurile de fotografiere.

<b>Opțiune</b>	<b>Descriere</b>
 <b>LCD backlight</b> (Iluminare de fundal LCD) (  ) (implicit)	Fundalul luminos al panoului de control se aprinde timp de 6 s.
  <b>Both</b> (Ambele)	Fundalul luminos al panoului de control se aprinde și informațiile de fotografiere sunt afișate pe monitor.

### **f2: OK Button (Shooting Mode) (Buton OK (Modul Fotografiere))**









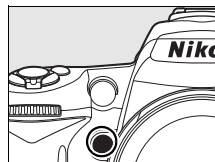

Această opțiune, (disponibilă în toate modurile de fotografiere) determină care operațiuni pot fi efectuate apăsând butonul  din modul fotografiere.

<b>Opțiune</b>	<b>Descriere</b>
<b>Select center focus point</b> (Selectarea punctului central de focalizare) (implicit)	Apăsând butonul  în modul fotografiere, selectați punctul central de focalizare.
<b>Highlight active focus point</b> (Evidențierea punctului de focalizare activ)	Apăsând butonul  în modul fotografiere, selectați punctul activ de focalizare.
<b>Not used</b> (Nefolosit)	Apăsarea butonului  nu are niciun efect atunci când aparatul foto este în modul fotografiere.

### f3: Assign FUNC. Button (Atribuire buton FUNC.)

Alegeți rolul jucat de butonul **Fn**. Această opțiune este valabilă în toate modurile de fotografiere.



Opțiune	Descriere
 <b>Framing grid</b> (Grilă de încadrare)	Apăsați butonul <b>Fn</b> și rotiți selectorul principal de comandă pentru a aprinde sau stinge afișajul grilei din vizor (pag. 9).
 <b>AF-area mode (Mod zonă AF)</b>	Apăsați butonul <b>Fn</b> și rotiți selectorul principal de comandă pentru a selecta modul zonei AF (pag. 173).
 <b>Center focus point</b> (Punctul central de focalizare)	Apăsați butonul <b>Fn</b> și rotiți selectorul principal de comandă pentru a alege dintre punctele de focalizare normale sau largi (pag. 174).
 <b>FV lock (Blocare FV)</b> (implicit)	Apăsați butonul <b>Fn</b> pentru a bloca valoarea blițului (doar bliț încorporat și unități SB-900, SB-800, SB-600, SB-400 și SB-R200, vezi mai jos). Apăsați din nou pentru a anula Blocarea FV.
 <b>Flash off (Bliț oprit)</b>	Blițul încorporat și unitățile suplimentare se sting atunci când este apăsat butonul <b>Fn</b> .
 <b>Matrix metering (Măsurare matrice)</b>	Funcția de măsurare matricială se activează la apăsarea butonului <b>Fn</b> .
 <b>Center-weighted metering</b> (Măsurare central-evaluativă)	Funcția de măsurare central-evaluativă se activează la apăsarea butonului <b>Fn</b> .
 <b>Spot metering</b> (Măsurare punct)	Funcția de măsurare punctuală se activează la apăsarea butonului <b>Fn</b> .
 <b>Access top item in MY MENU</b> (Accesarea elementului superior din MENIUL MEU)	Apăsați butonul <b>Fn</b> pentru a face un salt la elementul superior din „MY MENU” (MENIUL MEU). Selectați această opțiune pentru acces rapid la un element de meniu folosit frecvent.
 <b>+NEF (RAW)</b>	În cazul în care calitatea imaginii este setată la <b>JPEG fine</b> (JPEG fin), <b>JPEG normal</b> sau <b>JPEG basic</b> (JPEG de bază), „RAW” va fi afișat în panoul de control și o copie NEF (RAW) va fi înregistrată cu următoarea fotografie făcută după ce este apăsat butonul <b>Fn</b> . Pentru a ieși fără înregistrarea unei copii NEF (RAW), apăsați din nou butonul <b>Fn</b> sau opriți aparatul foto.



## ■ FV lock (Blocare FV)





Această caracteristică este folosită pentru a bloca ieșirea blițului, prevenind schimbarea nivelului blițului între fotografiile sau în timpul recompunerii acestora. Ieșirea blițului este ajustată în mod automat pentru orice schimbări ale sensibilității ISO sau ale diafragmei.

### 1 Atribuiți blocarea FV pentru a bloca butonul Fn.

Atât butonul **Fn** cât și cel **AE-L/AF-L** pot fi folosite pentru blocarea FV. Pentru a utiliza butonul **Fn** așa cum este prezentat mai jos, selectați **FV lock** (Blocare FV) ca Setare Personalizată f3 (**Assign FUNC. button** (Atribuire buton FUNC.)). Pentru a utiliza butonul **AE-L/AF-L**, alegeți **FV lock** (Blocare FV) ca Setare Personalizată f4 (**Assign AE-L/AF-L button** (Atribuire buton AE-L/AF-L)), pag. 200).



### 2 Ridicați blițul.

În modurile , ,  și , blițul se va ridica automat, așa cum trebuie, când butonul declanșator este apăsat pe jumătate. În modurile **P**, **S**, **A** și **M**, apăsați butonul  pentru a ridica blițul.

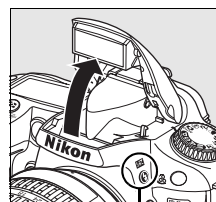



Buton 

### 3 Focalizați.

Poziționați obiectul în centrul cadrului și apăsați pe jumătate butonul de declanșare pentru a focaliza.



### 4 Blocare nivel bliț.

După ce vă asigurați că indicatorul bliț pregătit () este afișat în vizor, apăsați butonul **Fn**. Blițul va emite un prebliț pe monitor pentru a stabili nivelul de bliț adecvat. Ieșirea blițului va fi blocată la acest nivel și va apărea o pictogramă () în vizor.

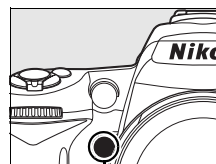

Buton **Fn**



### 5 Recompuneți fotografia.



---

## 6 Efectuați fotografia.

Apăsăți butonul de declanșare până la capăt pentru a fotografia. Dacă doriți, puteți efectua fotografia suplimentare fără a elibera blocarea FV.

---

## 7 Eliberați blocarea FV.

Apăsăți butonul **Fn** pentru a debloca butonul de blocare FV și pentru a confirma că pictograma **FV** nu mai este afișată în vizor.

### Utilizarea blocării FV cu blițul încorporat

Atunci când este folosit doar blițul încorporat, blocarea FV este disponibilă numai dacă **TTL** (setarea implicită) este selectată ca Setare Personalizată e2 (**Flash cntrl for built-in flash** (Controlul blițului pentru bliț încorporat), pag. 185).

### Utilizarea blocării FV cu unitățile de bliț opționale

PE lângă blițul încorporat, blocarea FV este disponibilă pentru unitățile de bliț SB-900, SB-800, SB-600, SB-400 și SB-R200 (disponibile separat). Setați blițul opțional la modul TTL (SB-900 și SB-800 pot fi folosite și în modul AA, consultați manualul de bliț pentru detalii). În timp ce este activată blocarea FV, intensitatea blițului va fi reglată automat pentru modificările poziției capului de zoom al blițului.







Atunci când este selectat **Commander mode** (Modul preluare comandă) ca Setarea Personalizată e2 (**Flash cntrl for built-in flash** (Control bliț pentru bliț încorporat), pag. 185), blocarea FV poate fi folosită cu unitățile de bliț la distanță SB-900, SB-800, SB-600 sau SB-R200 dacă unul (oricare) dintre blițul încorporat, grupul bliț A, sau B este în modul TTL, sau (b) un grup bliț este alcătuit în întregime din unități de bliț SB-900 și SB-800 în modul TTL sau AA.

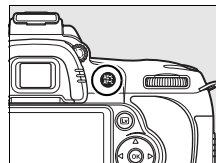

## f4: Assign AE-L/AF-L Button (Atribuire buton AE-L/AF-L)

Alegeți rolul jucat de butonul **AE-L/AF-L**. Această opțiune este valabilă în toate modurile de fotografiere.



Opțiune	Descriere
 <b>AE/AF lock</b> (Blocare AE/AF) (implicit)	Blocarea focalizării și expunerii în timp ce butonul <b>AE-L/AF-L</b> este apăsat.
 <b>AE lock only</b> (Numai blocare AE)	Expunerea se blochează în timp ce butonul <b>AE-L/AF-L</b> este apăsat.
 <b>AF lock only</b> (Numai blocare AF)	Focalizarea se blochează în timp ce butonul <b>AE-L/AF-L</b> este apăsat.
 <b>AE lock (hold)</b> (Numai blocare AE (Menținere))	Expunerea se blochează în timp ce butonul <b>AE-L/AF-L</b> este apăsat, și rămâne blocată până când butonul este apăsat a doua oară sau controarele de expunere se închid.
 <b>AF-ON</b> (AF pornit)	Butonul <b>AE-L/AF-L</b> inițiază focalizarea automată. Butonul de declanșare nu poate fi utilizat pentru focalizare.
 <b>FV lock</b> (Blocare FV)	Apăsați butonul <b>Fn</b> pentru a bloca valoarea blițului (doar bliț încorporat și unități SB-900, SB-800, SB-600, SB-400 și SB-R200, pag. 198). Apăsați din nou pentru a anula Blocare FV.



## f5: Customize Command Dials (Personalizare selectoare de comandă)

Această opțiune, disponibilă în toate modurile de fotografiere, controlează funcționarea selectoarelor principale de comandă și a celor de subcomandă.

Opțiune	Descriere
<b>Reverse rotation</b> (Inversare rotație)	Controlează direcția de rotire a selectoarelor de comandă. Selectați <b>No</b> (Nu) (opțiunea implicită) pentru funcționarea normală a selectoarelor de comandă sau <b>Yes</b> (Da) pentru a inversa direcția de rotire a selectoarelor de comandă. Această setare se mai aplică și pentru selectoarele de comandă pentru MB-D80.
<b>Change main/sub</b> (Schimbare comandă principală/subcomandă)	Pentru opțiunea implicită <b>Off</b> (Oprit), selectorul principal de comandă controlează viteza declanșatorului și cel de subcomandă, diafragma. Dacă este selectat <b>On</b> (Pornit), selectorul principal de comandă controlează diafragma și cel de subcomandă, viteza declanșatorului. Această setare se mai aplică și pentru selectoarele de comandă pentru MB-D80.
<b>Menus and playback</b> (Meniuri și redare)	În setarea implicită <b>On</b> (Pornit), selectorul principal de comandă poate fi utilizat pentru a alege imaginea afișată pe durata redării complete, pentru a muta cursorul la stânga și la dreapta în timpul redării pictogramelor și pentru mutarea barei de evidențiere a meniului în sus și în jos. Selectorul pentru subcomandă este utilizat pentru a afișa informații suplimentare despre fotografie în mod redare cadru complet și pentru mutarea cursorului în sus sau în jos în timpul redării miniatură. Când sunt afișate meniuri, rotirea selectorului de subcomandă spre dreapta afișează submeniul pentru opțiunea selectată, în timp ce rotirea spre stânga afișează meniul anterior. Pentru a alege, apăsați ► sau Ⓞ. <b>On (image review excluded)</b> (Pornit (Revizuirea imaginilor exclusă)) este același cu <b>On</b> (Pornit) cu excepția faptului că acele selectoare de comandă nu pot fi utilizate în timpul revizuirii imaginilor. Dacă este selectat <b>Off</b> (Oprit), selectorul multiplu este folosit pentru a alege imaginea afișată în timpul redării cadrelor în întregime, a evidențierii pictogramelor și a meniurilor de navigare.

## f6: No Memory Card? (Absență card de memorie?)

Dacă este selectat **Release locked** (Declanșare blocată) (setarea implicită) butonul de declanșare este validat doar când este introdus un card de memorie în aparatul foto. Selectarea **Enable release** (Activare declanșare) permite diafragmei să fie declanșată atunci când nu este introdus niciun card de memorie, cu toate că nu vor fi înregistrate deloc fotografiile (ele vor fi oricum afișate în modul monitor demo). Rețineți că atunci când utilizați aparatul foto Control Pro 2 (disponibil separat) pentru a captura imagini pe un calculator, fotografiile nu sunt înregistrate în memoria aparatului foto sau pe cardul de memorie și declanșatorul va fi eliberat indiferent de opțiunea selectată pentru această setare. Această opțiune este valabilă în toate modurile de fotografiere.

## f7: Reverse Indicators (Inversare indicatoare)

În setarea implicită **+■■■■■■■■■■■■■■■■■■■■-** (+o-), indicatoarele de expunere din vizor și afișajul informației de fotografiere sunt afișate cu valori pozitive în partea stângă și cu valori negative în partea dreaptă. Selectând **-■■■■■■■■■■■■■■■■■■■■+** (-o+) valorile negative se vor afișa în stânga, iar cele pozitive în dreapta. Această opțiune este disponibilă în toate modurile de fotografiere.

# Ț Meniul setare: Setarea aparatului foto

Meniul setare oferă opțiunile prezentate mai jos. Pentru a afișa meniul setare, apăsați MENU și apăsați ◀ pentru a sublinia indicatorul meniului curent, apoi apăsați ▲ sau ▼ pentru a sublinia indicatorul meniului setare, pentru mai multe informații, consultați pagina 19.

Opțiune	Consultați pagina	Opțiune	Consultați pagina
<b>Format Memory Card</b> (Formatare card de memorie)	202	<b>Image comment</b> (Comentariu imagine)	205
<b>LCD brightness</b> (Luminozitate LCD)	202	<b>Auto image rotation</b> (Rotire automată a imaginii)	205
<b>Clean image sensor</b> (Curățare senzor imagine)	244	<b>Image dust off ref photo</b> (Reducerea prafului de pe imagine)	206
<b>Lock mirror up for cleaning</b> <sup>1</sup> (Blocare oglindă sus pentru curățare <sup>1</sup> )	246	<b>Battery info</b> (Info baterie)	208
<b>Video mode</b> (Mod video)	203	<b>GPS</b>	208
<b>HDMI</b>	203	<b>Eye-Fi upload</b> (Încărcare ochi de pește) <sup>2</sup>	208
<b>World time</b> (Ora universală)	204	<b>Firmware version</b> (Versiune firmware)	208
<b>Language</b> (Limba)	204		

<sup>1</sup> Nu este disponibil când capacitatea bateriei este redusă.

<sup>2</sup> Disponibilă doar când este inserat un card de memorie compatibil Ochi de pește (pag 208).

## Format Memory Card (Formatare card de memorie)

Formatați cardul. *Rețineți că formatarea cardurilor de memorie șterge definitiv fotografiile și alte date de pe card.* Înainte de formatare, asigurați-vă că ați creat copii de siguranță.

### În timpul formatării

Nu opriți aparatul foto și nu scoateți cardurile de memorie în timpul formatării.

### Two-Button Format (Formatare cu două butoane)

Și cardurile de memorie pot fi formatare apăsând butoanele  (🗑️ și 📷) timp de aproximativ 2 secunde (pag. 75).

## LCD Brightness (Luminozitate LCD)

Apăsați ▲ sau ▼ pentru a alege dintre șapte setări pentru luminozitatea monitorului. Alegeți valori mai mari pentru luminozitate crescută, valori mai mici pentru luminozitate redusă.

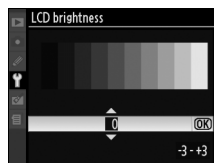

## Clean Image Sensor (Curățare senzor imagine)

Selectați această opțiune pentru a îndepărta praful de pe senzorul de imagine sau pentru a alege opțiuni pentru curățarea automată a senzorului de imagine (pag. 244).

## Lock Mirror up for Cleaning (Blocare oglindă sus pentru curățare)

Blocați oglinda în poziția sus pentru a permite inspectarea sau curățarea manuală a filtrului low-pass care protejează senzorul de imagine al aparatului foto (pag. 246).

## Video Mode (Mod video)

Când conectați aparatul foto la un televizor sau VCR printr-un conector video, asigurați-vă că modul video al aparatului foto se potrivește cu standardul video al dispozitivului (NTSC sau PAL).

## HDMI

Aparatul de fotografiat este echipat cu un conector HDMI (High-Definition Multimedia Interface - Interfață Multimedia de Înaltă Rezoluție), lăsând imaginile să fie derulate pe televizoare sau monitoare de înaltă definiție). Înainte de a conecta aparatul foto la un dispozitiv HD, alegeți formatul HDMI dintre opțiunile de mai jos.

	Opțiune	Descriere
AUTO	<b>Auto (Automat)</b> (implicit)	Aparatul foto selectează automat formatul corespunzător.
480p	<b>480p (progressive)</b> (480p (progresiv))	Format 640 × 480 (progresiv)
576p	<b>576p (progressive)</b> (576p (progresiv))	Format 720 × 576 (progresiv)
720p	<b>720p (progressive)</b> (720p (progresiv))	Format 1.280 × 720 (progresiv)
1080i	<b>1080i (interlaced)</b> (1080i (interpolat))	Format 1.920 × 1.080 (interpolat)

Monitorul aparatului foto se oprește automat când este conectat un dispozitiv HDMI.



## World Time (Ora universală)

Modifică fusurile orare, setează ceasul aparatului foto, alege ordinea de afișare a datei și activează și dezactivează ora de vară.

Opțiune	Descriere
<b>Time zone</b> (Fus orar)	Alegeți un fur orar. Ceasul aparatului foto este setat automat la ora noului fus orar.
<b>Date and time</b> (Data și ora)	Setați ceasul aparatului foto (pag. 27).
<b>Date format</b> (Format dată)	Alegeți ordinea în care sunt afișate ziua, luna și anul.
<b>Daylight saving time</b> (Ora de vară)	Comutați pornirea sau oprirea orei de vară. Ceasul aparatului foto va înregistra automat ora în plus sau în minus. Setarea implicită este <b>Off</b> (Oprit).

### Bateria pentru ceas

Ceasul aparatului foto este alimentat de o sursă de energie independentă, reîncărcabilă, ce este încărcată după necesități atunci când este instalată bateria principală sau când aparatul foto este alimentat prin intermediul unui adaptor CA EH-5a sau EH-5 opțional (pag. 239). Două zile de încărcare vor alimenta ceasul pentru aproximativ trei luni. Dacă pictograma  clipește în panoul de control, bateria ceasului este epuizată, iar ceasul a fost reinițializat. Setați ceasul la data și ora corecte.

## Language (Limba)

Alegeți limba pentru meniurile și mesajele aparatului foto. Sunt disponibile următoarele opțiuni.

Opțiune	Descriere
Dk Dansk	Daneză
De Deutsch	Germană
En English	Engleză
Es Español	Spaniolă
Fi Suomi	Finlandeză
Fr Français	Franceză
It Italiano	Italiană
Nl Nederlands	Olandeză
No Norsk	Norvegiană
Pl Polski	Poloneză

Opțiune	Descriere
Pt Português	Portugheză
Ru Русский	Rusă
Sv Svenska	Suedeză
繁 中文(繁體)	Chineză tradițională
简 中文(简体)	Chineză simplificată
日 日本語	Japoneză
한 한글	Coreeană

## Image Comment (Comentariu imagine)

Adăugați un comentariu la fotografiile noi pe măsură ce sunt efectuate. Comentariile pot fi văzute în ViewNX (furnizat) sau Capture NX 2 (disponibil separat, pag. 240).

Comentariul este de asemenea vizibil pe a 3-a pagină a afișajului de informații despre fotografie (pag. 132).

- **Done** (Realizat): Salvați modificările și reveniți la meniul de setare.
- **Input comment** (Introducere comentariu): Introduceți un comentariu așa cum este descris la pagina 169. Comentariile pot avea până la 36 de caractere.
- **Attach comment** (Atașare comentariu): Selectați această opțiune pentru a atașa comentariul la toate fotografiile următoare. **Attach comment** (Atașare comentariu) poate fi pornit și oprit evidențiind opțiunea și apăsând ►.

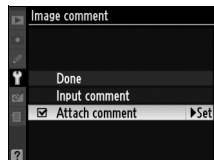

## Auto Image Rotation (Rotire automată a imaginii)

Fotografiile efectuate când este selectată opțiunea **On** (Pornit) (opțiunea implicită) conțin informații despre orientarea aparatului foto, permițând rotirea automată a acestora în timpul redării (pag. 128) sau când sunt vizualizate în ViewNX sau Capture NX 2 (disponibile separat) pag. 240). Sunt înregistrate următoarele orientări:



*Orientarea peisaj (lat)*





*Aparat foto rotit la 90° în sensul acelor de ceasornic*



*Aparat foto rotit 90° în sens invers acelor de ceasornic*

Orientarea aparatului foto nu este înregistrată când este selectat **Off** (Oprit). Alegeți această opțiune când efectuați fotografii cu obiectivul orientat în sus sau în jos.

### **Auto image rotation (Rotire automată a imaginii)**

În modurile de declanșare  și  (pag. 65), orientarea înregistrată pentru primul cadru se aplică tuturor fotografiilor din aceeași rafală, chiar dacă orientarea aparatului foto este schimbată în timpul fotografierii.

### **Rotate Tall (Rotire fotografie pe înălțime)**

Pentru a roti automat fotografiile în orientarea „pe înălțime” (orientarea portret) pentru afișarea în timpul redării, selectați **On** (Pornit) pentru opțiunea **Rotate tall** (Rotire fotografie pe înălțime) din meniul redare (pag. 160). Rețineți că deoarece aparatul foto în sine este deja în orientarea adecvată în timpul fotografierii, imaginile nu sunt rotite automat în timpul redării imaginii (pag. 128).

## Image dust off ref photo (Reducerea prafului de pe imagine)

Preia date de referință pentru opțiunea Reducere praf de pe imagine din Capture NX 2 (disponibil separat); pentru mai multe informații, consultați manualul Capture NX 2).

**Image dust off ref photo** (Reducerea prafului de pe imagini) este disponibilă doar când pe aparatul foto sunt montate obiective CPU. Se recomandă utilizarea unei lungimi focale de cel puțin 50 mm. Când se utilizează un obiectiv cu transfocare, măriți la maximum.

### 1 Alegeți o opțiune de pornire.

Evidențiați una dintre următoarele opțiuni și apăsați **OK**. Pentru a ieși fără preluarea de date pentru ștergere praf de pe imagine, apăsați **MENU**.



- **Start** (Pornire): Va apărea mesajul afișat în dreapta, iar „rEF” va apărea în vizor și în afișajele panoului de control.
- **Clean sensor and then start** (Curățare senzor și pornire): Selectați această opțiune pentru a curăța senzorul de imagine înainte de pornire. Va apărea mesajul afișat în dreapta, iar „rEF” va apărea în vizor și în afișajele panoului de control când curățarea este încheiată.

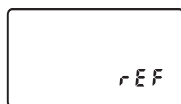

### Image Sensor Cleaning (Curățarea senzorului de imagine)

Dacă fotografiile care vor fi utilizate cu Reducerea prafului de pe imagine au fost deja înregistrate, nu curățați senzorul de imagine înainte de a prelua datele de curățare a imaginii. Selectați **Clean sensor and then start** (Curățare senzor și apoi pornire) numai dacă datele de referință referitoare la ștergere praf nu vor fi folosite cu fotografiile existente.

### 2 Încadrați un obiect alb, fără caracteristici în vizor.

În condițiile în care obiectivul se află la aproximativ zece centimetri (patru inci) de un obiect alb, fără caracteristici și bine iluminat, încadrați subiectul până când umple vizorul și apoi apăsați butonul de declanșare la jumătate.

În modul focalizare automată, focalizarea va fi setată automat la infinit; în modul manual, setați focalizarea la infinit manual.

### 3 Preluați datele de referință pentru retușare.

Apăsați restul cursei butonului de declanșare pentru a prelua date de referință pentru retușare. Monitorul se oprește atunci când butonul de declanșare este apăsat. Rețineți că reducerea zgomotului va fi realizată dacă subiectul este slab iluminat, crescând timpul de înregistrare.

Dacă obiectul de referință este prea strălucitor sau prea întunecat, este posibil ca aparatul foto să nu poată prelua date de referință pentru ștergerea prafului și se va afișa un mesaj în partea dreaptă. Alegeți un alt obiect de referință și repetați procesul de la pasul 1.



#### Date de referință pentru retușare imagine

Aceleași date de referință pot fi utilizate pentru fotografiile făcute cu obiective diferite sau cu diafragme diferite. Imaginile de referință nu pot fi vizualizate cu ajutorul unui software de prelucrare a imaginilor pe computer. Un model matriceal este afișat când imaginile de referință sunt vizualizate pe aparatul foto, histogramele și evidențierile nu sunt afișate.



## Battery Info (Info baterie)

Vizualizați informațiile de pe bateria introdusă în aparatul foto în momentul respectiv (dacă aparatul foto este alimentat de la un set de baterii MB-D80 opțional care conține două baterii EN-EL3e, informațiile pentru fiecare baterie vor fi prezentate separat; numai nivelul bateriei este afișat când se folosesc baterii AA).

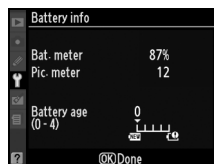

Element	Descriere
<b>Bat. meter</b> (Contor baterie)	Nivelul actual al bateriei exprimat procentual.
<b>Pic. meter</b> (Contor imagine)	De câte ori a fost eliberat declanșatorul cu bateria actuală de la momentul ultimei încărcări. Rețineți că este posibil ca aparatul foto să elibereze uneori declanșatorul fără a înregistra o fotografie, de exemplu când se măsoară balansul de alb presetat.
<b>Battery age</b> (Durată de încărcare)	Un afișaj pe cinci niveluri indicând vechimea bateriei. 0 (NEW) arată dacă performanța bateriei nu este afectată, 4 (OLD) că bateria a atins sfârșitul duratei sale de viață și că trebuie înlocuită. Rețineți că bateriile încărcate la temperaturi de sub 5 °C pot prezenta căderi temporare ale capacității de încărcare, afișarea capacității de încărcare va reveni la normal odată ce bateria a fost reîncărcată la o temperatură de aproximativ 20 °C sau mai mare.

## GPS

Reglați setările pentru conectarea la o unitate GPS (pag. 124).

## Eye-Fi Upload (Încărcare Eye-Fi)

Această opțiune este afișată doar atunci când unul dintre cardurile următoare de memorie (disponibile separat de la furnizorii terți) este introdus în aparat: cardul Eye-Fi, Eye-Fi Home, Eye-Fi Share, și Eye-Fi Explore (la momentul redactării, cardurile de memorie Eye-Fi erau aprobate doar pentru utilizarea în Statele Unite ale Americii; asigurați-vă că memoria fixă a cardului Eye-Fi a fost actualizată la ultima versiune). Alegeți **Enable** (Activare) pentru a încărca într-o locație preselectată imagini JPEG făcute cu aparatul de fotografiat.

Rețineți că imaginile nu vor fi încărcate dacă puterea semnalului nu este suficientă. Alegeți **Disable** (Dezactivare) acolo unde sunt interzise dispozitivele fără fir.

## Firmware Version (Versiune firmware)















Vizualizați versiunea firmware curentă pentru aparatul foto.



# Meniul de retușare: Crearea copiilor retușate

Opțiunile din meniul de retușare sunt folosite pentru a crea copii aranjate sau retușate ale fotografiilor de pe cardul de memorie. Meniul de retușare este disponibil doar atunci când este introdus un card de memorie cu fotografii pe el în aparat.

Pentru a afișa meniul de retușare apăsați **MENU** și apăsați ◀ pentru a sublinia indicatorul meniului curent, apoi apăsați ▲ sau ▼ pentru a sublinia indicatorul meniului de retușare, pentru mai multe informații, consultați pagina 19.

Opțiune	Consultați pagina	Opțiune	Consultați pagina
 <b>D-lighting</b> *	212	 <b>Image overlay</b> (Suprapunere imagine)	218
 <b>Red-eye correction</b> (Corecție ochi roșii) *	212	 <b>NEF (RAW) processing</b> (Procesare NEF (RAW))	220
 <b>Trim</b> (Decupare)	213	 <b>Quick retouch</b> (Retușare rapidă) *	221
 <b>Monochrome</b> (Monocrom) *	214	 <b>Straighten</b> (Întreptare)	221
 <b>Filter effects</b> (Efecte filtru) *	215	 <b>Distortion control</b> (Control distorsiune)	222
 <b>Color balance</b> (Balans de culoare) *	216	 <b>Fisheye</b> (Ochi de pește)	222
 <b>Small picture</b> (Imagine mică)	216	 <b>Side-by-side comparison</b> (Comparație în paralel)	223

\* Nu este disponibil pentru fotografiile făcute cu **Monochrome** (Monocrom) selectat pentru **Set Picture Control** (Setare control imagine) sau copii JPEG ale imaginilor NEF (RAW) create cu **Monochrome** (Monocrom) selectat pentru **Set Picture Control** (Setare control imagine) (efectele de traversare a ecranului pot fi aplicate imaginilor monocrome).



# Crearea copiilor retușate

Cu excepția cazului **Image overlay** (Suprapunere imagini) (pag. 218) și **Side-by-side comparison** (Comparație în paralel) (pag. 223), fotografiile ce urmează a fi retușate pot fi selectate în redarea cadru întreg, precum și din meniul retușare.

## ■ Crearea copiilor retușate în Redarea cadru întreg

### 1 Alegeți o fotografie.

Afișați fotografia dorită în redarea cadru întreg (pag. 128).



### 2 Afișați meniul retușare.

Apăsați **OK** pentru a afișa meniul retușare.

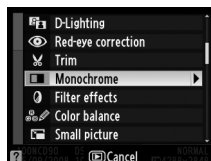

### 3 Selectați opțiunile de retușare.

Evidențiați elementul dorit din meniul retușare și apăsați **▶** pentru a afișa opțiunile de retușare (pentru mai multe informații, consultați secțiunea pentru elementul selectat în paginile următoare). Pentru a reveni la redarea cadru întreg fără a crea o copie retușată, apăsați **◀**.

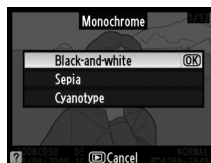

### 4 Creați o copie retușată.

Apăsați **OK** pentru a crea o copie retușată. Copiile retușate sunt indicate prin pictograma .



#### Retușare

Este posibil ca D90 să nu poată afișa sau crea copii ale imaginilor create cu alte dispozitive.

Monitorul se va închide în mod automat dacă nu sunt efectuate acțiuni pe durata selectată ca Setare Personalizată c4 (**Monitor off delay** (Decalare a stingerii monitorului) > **Menus** (Meniuri)). Setarea inițială este de 20 s.

## ■ Crearea copiilor retușate din meniul Retușare

### 1 Selectați un element din meniul retușare.

Apăsăți ▲ sau ▼ pentru a evidenția un element, ► pentru a selecta. În funcție de opțiunea selectată, se poate afișa un meniu; evidențiați o opțiune și apăsați ►.

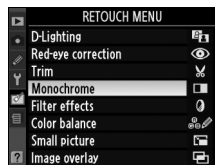

### 2 Selectați o fotografie.

Vor fi afișate fotografiile de pe cardul de memorie. Utilizați selectorul multiplu pentru a evidenția o fotografie (pentru a vizualiza ecranul întreg cu fotografia evidențiată, apăsați și mențineți apăsat butonul Ⓞ).

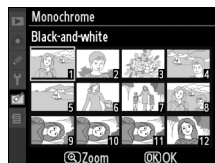

### 3 Afișați opțiunile de retușare.

Apăsăți Ⓞ pentru a afișa opțiunile de retușare (pentru detalii, consultați secțiunea pentru opțiunea selectată). Pentru a ieși fără a crea o copie retușată, apăsați butonul MENU.



### 4 Creați o copie retușată.

Apăsăți Ⓞ pentru a crea o copie retușată. Copiile retușate sunt indicate prin pictograma .



### Retușarea copiilor

Copiile create cu **Trim** (Decupare) sau **Small picture** (Imagine mică) nu vor putea fi modificate mai târziu. **Quick retouch** (Retușare rapidă) nu este disponibil pentru copiii create cu D-lighting; în același fel, **D-lighting** nu este disponibilă pentru copii create cu **Quick retouch** (Retușare rapidă). D-lighting, corecția ochilor roșii, efectele de filtrare (cu excepția traversării ecranului), retușarea rapidă și echilibrarea culorilor nu pot fi aplicate copiilor monocrome. Cu excepția **Cross screen** (Traversare ecran), efectele de filtrare nu pot fi aplicate copiilor create cu alte filtre decât **Cross screen** (Traversare ecran). **Image overlay** (Suprapunere imagini) poate fi aplicată de mai multe ori. Altfel, opțiunile din meniul retușare pot fi aplicate individual o dată copiilor existente, cu toate că editările multiple pot duce la pierderea detaliilor.

### Image Quality (Calitatea imaginii)

Cu excepția copiilor create cu **Trim** (Decupare) (pag. 213), **Small picture** (Imagine mică) (pag. 216), și **Image overlay** (Suprapunere imagine) (pag. 218), copiile create după imagini JPEG sunt de aceeași dimensiune și calitate ca cele originale, pe când fotografiile NEF (RAW) sunt salvate ca imagini JPEG mari, de calitate ridicată.

## D-Lighting

D-lighting luminează umbrele, fiind ideal pentru fotografiile întunecate sau cu fundal iluminat.

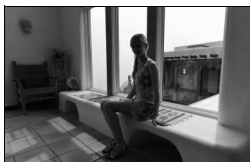

Înainte



După

Apăsați ▲ sau ▼ pentru a alege corecția efectuată. Efectul poate fi previzualizat în afișajul de editare. Apăsați ⓧ pentru a copia fotografia.

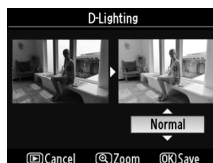

## Red-Eye Correction (Corecție ochi roșii)

Această opțiune este utilizată pentru a corecta efectul de „ochi-roșii” cauzat de bliț și acest lucru este disponibil doar pentru fotografiile efectuate utilizând blițul. Fotografia selectată pentru remedierea ochilor-roșii este previzualizată așa cum se arată în partea dreaptă. Confirmați efectele corecției ochilor roșii și creați o copie așa cum este descris în tabelul următor. Rețineți că remedierea ochilor roșii nu produce întotdeauna rezultatele așteptate și poate, în cazuri foarte rare, fi aplicată unor porțiuni ale imaginii care nu sunt afectate de efectul de ochi roșii, verificați previzualizarea cu atenție înainte de a continua.



Pentru a	Utilizați	Descriere
Mări		Apăsați butonul  pentru a mări, butonul  pentru a micșora. În timp ce fotografia este mărită, utilizați selectorul multiplu pentru a vizualiza zone ale imaginii care nu sunt vizibile în monitor. Păstrați selectorul multiplu apăsat pentru a derula rapid la alte zone ale cadrului. Fereastra de navigare este afișată când butoanele de transfocare sau selectorul multiplu sunt apăstate, zona vizibilă curent în monitor este indicată printr-un chenar galben.
Micșora		
Vizualiza alte zone ale imaginii		
Anula transfocarea		
Crea copii		Dacă aparatul foto detectează ochi roșii în fotografia selectată, o copie procesată pentru a reduce efectele va fi creată. Nicio copie nu va fi creată dacă aparatul foto nu poate detecta ochi roșii.



## Trim (Decupare)

Creați o copie decupată a fotografiei selectate. Fotografia selectată este afișată cu decuparea selectată în galben, creați o copie decupată așa cum se descrie în tabelul următor.



Pentru a	Utilizați	Descriere
Mări dimensiunea decupării		Apăsați butonul  pentru a mări dimensiunea decupării.
Reduce dimensiunea decupării		Apăsați butonul  pentru a reduce dimensiunea decupării.
Schimba raportul decupării		Rotiți selectorul principal de comandă pentru a comuta între rapoartele 3 : 2, 4 : 3, și 5 : 4.
Deplasa decuparea		Utilizați selectorul multiplu pentru a muta decuparea într-o altă zonă a imaginii.
Previzualiza decuparea		Apăsați centrul selectorului multiplu pentru a previzualiza imaginea decupată.
Crea copii		Salvați decuparea curentă ca un fișier separat.

### Trim (Decupare): Calitate și dimensiune imagine

Copiile create după fotografiile NEF (RAW) sau NEF (RAW) + JPEG au o calitate bună a imaginilor JPEG (pag. 62); copiile create după fotografiile JPEG au aceeași calitate cu cele originale. Dimensiunea decupării variază în funcție de dimensiunea decupării și de raport.

Raport	Formate posibile
3 : 2	3.424 × 2.280, 2.560 × 1.704, 1.920 × 1.280, 1.280 × 856, 960 × 640, 640 × 424
4 : 3	3.424 × 2.568, 2.560 × 1.920, 1.920 × 1.440, 1.280 × 960, 960 × 720, 640 × 480
5 : 4	3.216 × 2.568, 2.400 × 1.920, 1.808 × 1.440, 1.200 × 960, 896 × 720, 608 × 480



## Monochrome (Monocrom)

Copiați fotografiile în **Black-and-white** (Alb-negru), **Sepia** sau **Cyanotype** (Filtru cyan) (monocrom albastru și alb).

Selectând **Sepia** sau **Cyanotype** (Filtru cyan) se afișează o previzualizare a imaginilor selectate, apăsați ▲ pentru a mări saturația culorii, ▼ pentru a descrește. Apăsați Ⓞ pentru a crea o copie monocromă.

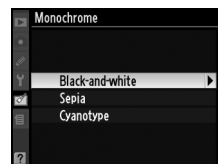

*Mărire  
saturație*



*Reducere  
saturație*

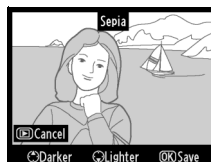

## Filter Effects (Efecte filtru)

Alegeți dintre următoarele efecte filtru culoare. După ajustarea efectelor de filtrare așa cum se descrie mai jos, apăsați **ⓧ** pentru a copia fotografia.

Opțiune	Descriere
<b>Skylight</b> (Plafon luminator)	Creează un efect de filtrare de tip plafon luminator pentru ca fotografia să fie mai puțin albastră. Efectul poate fi previzualizat în monitor așa cum se arată în dreapta.
<b>Warm filter</b> (Încălzire filtru)	Creează o copie cu efecte de filtrare ton cald, oferind copiei o tentă roșiatică „caldă”. Efectul poate fi previzualizat în monitor.
<b>Red intensifier</b> (Intensificator roșu) <b>Green intensifier</b> (Intensificator verde) <b>Blue intensifier</b> (Intensificator)	Intensifică nuanțele de roșu ( <b>Red intensifier</b> (Intensificator roșu)), verde ( <b>Green intensifier</b> (Intensificator verde)), sau albastru ( <b>Blue intensifier</b> (Intensificator albastru)). Folosiți selectorul multiplu pentru a alege din 3 grade de intensitate: 1 (ridicat), 2 (mediu) ori 3 (scăzut).
<b>Cross screen</b> (Traversarea ecranului)	Adaugă efecte de explozie surselor de lumină. <ul style="list-style-type: none"> <li>• <b>Number of points</b> (Număr de puncte): Alegeți dintre 4, 6 sau 8</li> <li>• <b>Filter amount</b> (Cantitate filtru): Alegeți strălucirea surselor de lumină afectate.</li> <li>• <b>Filter angle</b> (Unghi filtru): Alegeți unghiul punctelor.</li> <li>• <b>Length of points</b> (Lungime puncte): Alegeți lungimea punctelor</li> <li>• <b>Confirm</b> (Confirmare): imagine anticipată a efectelor filtrării așa cum sunt arătate în partea dreaptă. Apăsați <b>ⓧ</b> pentru a viziona anticipat copia la dimensiune integrală.</li> <li>• <b>Save</b> (Salvare): Creați o copie retușată.</li> </ul>

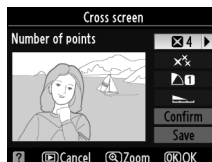
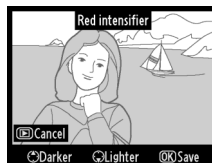
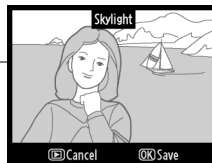

## Color Balance (Balans de culoare)

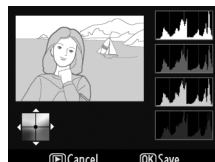

Utilizați selectorul multiplu pentru a crea o copie cu balans de culoare modificat așa cum se arată mai jos. Efectul este afișat în monitor împreună cu histogramme de roșu, verde și albastru (pag. 130) oferind distribuție de tonuri în copie.



Crește cantitatea de verde



### Zoom

Pentru a mări imaginea afișată pe monitor, apăsați butonul . Histograma va fi actualizată pentru a afișa numai datele pentru partea de imagine afișată pe monitor. Când imaginea este mărită, apăsați butonul  pentru a comuta între transfocare redare și transfocare și derulați imaginea conform descrierii de la pagina 138.

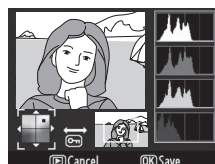

## Small Picture (Imagine mică)

Creați o copie decupată a fotografiei selectate. Sunt disponibile următoarele opțiuni:

Opțiune	Descriere
640 × 480	Potrivită pentru vizionarea cu ajutorul televizorului.
320 × 240	Potrivită pentru afișajul pe paginile Web.
160 × 120	Potrivită pentru e-mail.

Opțiunea imaginii mici poate fi folosită pe durata unei vizionări la dimensiuni integrale, după cum este arătat la pagina 210. Procedura de selectare a imaginilor după alegerea **Small picture** (Imagine mică) din meniul de retușare diferă, oricum, de cea prezentată la începutul acestei secțiuni: În loc să selecteze o singură fotografie și apoi să selecteze o dimensiune a imaginii, utilizatorul selectează mai întâi o dimensiune a imaginii și apoi un sau mai multe fotografii pe care să le copieze cu dimensiunea selectată așa cum este prezentat mai jos.

Selectarea **Small picture** (Imagine mică) din meniul de retușare afișează meniul arătat în Etapa 1. Uurmați etapele următoare pentru a crea copii mici sau imagini multiple.

### 1 **Selectați Choose size (Alegere dimensiune).**

Evidențiați **Choose size** (Alegere dimensiune) și apăsați .

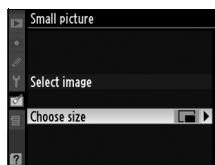



## 2 Alegeți dimensiunea dorită.

Evidențiați dimensiunea dorită și apăsați **OK** pentru a o selecta și a reveni la meniul anterior.

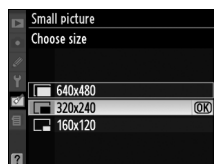

## 3 Alegeți Select image (Selectare imagine).

Evidențiați **Select image** (Selectare imagine) și apăsați **▶**.

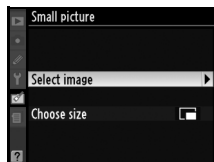

## 4 Selectați fotografiile.

Evidențiați imaginile folosind selectorul multiplu și apăsați butonul **☒** pentru a selecta sau deselecta. (pag. 160). Fotografiile selectate sunt marcate de o pictogramă.

Buton **☒**

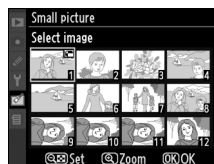
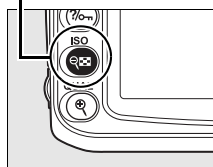

## 5 Apăsați **OK** pentru a finaliza operațiunea.

Apăsați **OK**. Se va afișa un dialog de confirmare, Evidențiați **Yes** (Da) și apăsați **OK** pentru a copia imaginile la dimensiunea dorită și pentru a reveni la vizionare. Pentru a ieși fără a crea copii, evidențiați **No** (Nu) și apăsați **OK** sau apăsați **MENU** pentru a ieși în meniul retușare.

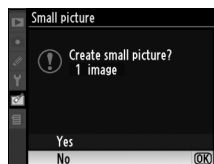

### Vizualizarea imaginilor mici

Imaginile mici sunt indicate de o margine cenușie în timpul vizionării la dimensiuni integrale. Atunci când sunt afișate imaginile mici nu este disponibilă transfocarea pentru vizionare.



## Image Overlay (Suprapunere imagine)

Suprapunerea imaginii combină două fotografii NEF (RAW) existente pentru a crea o singură imagine care este salvată separat de cele originale; rezultatele, care utilizează date RAW de la senzorul de imagine al aparatului de fotografiat, sunt în mod evident mai bune decât suprapunerile create într-o aplicație a imaginilor. Noua fotografie este salvată la calitatea și dimensiunile curente ale imaginii; înainte de a crea o suprapunere, setați dimensiunea și calitatea imaginii (pag. 62, 63; toate opțiunile sunt disponibile). Pentru a crea o nouă copie NEF (RAW) alegeți o calitate a imaginii **NEF (RAW)**.

### 1 Selectați Image overlay (Suprapunere imagine).

Evidențiați **Image overlay** (Suprapunere imagine) din meniul retușare și apăsați ►. Va fi afișată caseta de dialog indicată în dreapta, cu **Image 1** (Imagine 1) evidențiat.



### 2 Afișați imagini NEF (RAW).

Apăsați **OK** pentru a afișa o selecție a imaginilor listând doar imaginile NEF (RAW) create cu această cameră (rețineți că imaginile ascunse nu sunt afișate și nu pot fi selectate).



### 3 Evidențiați o fotografie.

Folosiți selectorul multiplu pentru a evidenția prima fotografie din serie. Pentru a vizualiza fotografia evidențiată în cadru complet, apăsați și mențineți apăsat butonul **Q**.



### 4 Selectați fotografia evidențiată.

Apăsați **Q** pentru a selecta fotografia evidențiată și reveniți la afișajul de previzualizare. Imaginea selectată va apărea ca **Image 1** (Imagine 1).

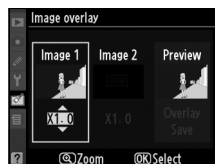

### 5 Setați creșterea.

Optimizați expunerea pentru suprapunere apăsând ▲ sau ▼ pentru a selecta creșterea pentru imaginea 1 de la valorile dintre 0,1 și 2,0. Valoarea implicită este 1,0; selectând creșteri de 0,5 în jumătăți de treaptă, în timp ce dacă se selectează 2,0, creșterea se dublează. Efectele creșterii sunt vizibile în coloana **Preview** (Previzualizare).



## 6 Selectați cea de-a doua fotografie.

Apăsăți ◀ sau ▶ pentru a evidenția **Image 2** (Imagine 2). Repetați pașii 2–5 pentru a selecta cea de a doua fotografie și pentru a regla creșterea.



## 7 Evidențiați coloana Preview (Previzualizare).

Apăsăți ◀ sau ▶ pentru a evidenția coloana **Preview** (Previzualizare).

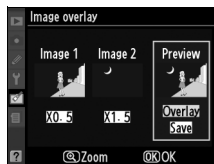

## 8 Previzualizați suprapunerea.

Apăsăți ▲ sau ▼ pentru a evidenția **Overlay** (Suprapunere) și apăsați ⓧ (pentru salva suprapunerea fără a afișa o previzualizare, evidențiați **Save** (Salvare) și apăsați ⓧ). Pentru a reveni la Pasul 7 și pentru a selecta fotografiile noi sau pentru a ajusta creșterea, apăsați ⓧ.



## 9 Salvați suprapunerea.

Apăsăți ⓧ în timp ce previzualizarea este afișată pentru a salva suprapunerea. După crearea unei suprapuneri, imaginea rezultată va fi afișată în cadru întreg în monitor.

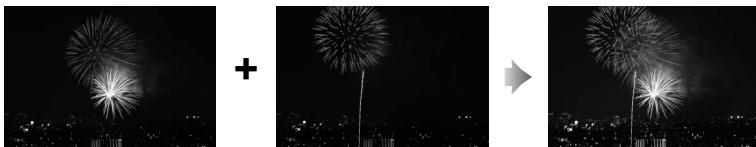

### Image Overlay (Suprapunere imagine)

Suprapunerea are aceeași informație a fotografiei (inclusiv data înregistrării, măsurarea, viteza de declanșare, vizorul, egalizarea expunerii, lungimea focală și orientarea imaginii) ca și valori ale balansului de alb și control al imaginii selectate ca **Image 1** (Imaginea 1).



# Procesarea NEF (RAW)

Crearea de copii JPEG după fotografiile NEF (RAW)

## 1 Selectați NEF (RAW) processing (procesarea NEF (RAW)).

Evidențiați **NEF (RAW) processing** (Procesarea NEF (RAW)) în meniul de retușare și pentru a afișa o listare a dialogului de selectare a imaginii pe care doar imaginile NEF (RAW) au creat-o cu acest aparat.

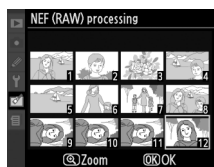

## 2 Selectați o fotografie

Utilizați selectorul multiplu pentru a evidenția o fotografie (pentru a viziona cadrul fotografiei selectate, apăsați lung butonul ). Apăsați pentru a selecta fotografia evidențiată și pentru a trece la următoarea etapă.

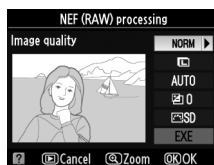

## 3 Reglați setările de procesare NEF (RAW)

Sunt disponibile următoarele opțiuni:

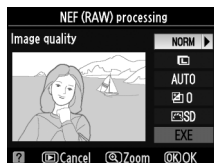

Opțiune	Descriere
<b>Image quality</b> (Calitate imagine)	Alegeți dintre <b>FINE (FIN)</b> , <b>NORM</b> și <b>BASIC (BAZĂ)</b> (pag. 62)
<b>Image format</b> (Dimensiune imagine)	Alegeți dintre <b>L</b> , <b>M</b> și <b>S</b> (pag. 63).
<b>White balance</b> (Balans de alb)	Alegeți o setare a balansului de alb și modificați reglarea fină (pag. 97). Această opțiune nu este disponibilă pentru crearea de imagini cu ajutorul <b>Image overlay</b> (Suprapunere imagine).
<b>Exposure comp.</b> (Compensare expunere)	Alegeți o valoare pentru compensarea expunerii între -3 și +3 în trepte de 1 (aceste trepte diferă de treptele folosite în mod normal pentru compensarea expunerii).
<b>Set Picture Control</b> (Setare control imagine)	Alegeți un control al imaginii (pag. 109).

## 4 Copiați fotografia

Evidențiați **EXE** și apăsați **OK** pentru a crea o copie JPEG a fotografiei. Pentru a ieși fără a copia fotografia, apăsați butonul **MENU**.



## Quick Retouch (Retușare rapidă)

Crează copii cu saturație și contrast îmbunătățite. D-lighting este aplicat pentru că este necesară la îndepărtarea zonei întunecate din jurul subiecților.

Apăsați **▲** sau **▼** pentru a alege îmbunătățirea efectuată. Efectul poate fi previzualizat în afișajul de editare. Apăsați **OK** pentru a copia fotografia.

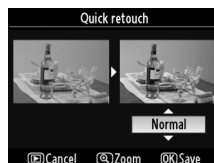

## Straighten (Îndreptare)

Crează o copie îndreptată a fotografiei selectate. Apăsați **►** pentru a răsuci imaginea în sensul acelor de ceasornic până la 5 grade în trepte de aproximativ 0,25grade, **◀** pentru a o răsuci în sens invers acelor de ceasornic (observați că marginile imaginii vor fi aranjate pentru a crea o imagine pătrată). Apăsați **OK** pentru a copia fotografia sau apăsați **▢** pentru a ieși în redare fără crearea unei copii.

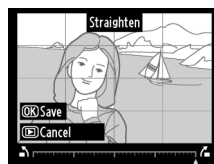

## Distortion Control (Controlul distorsiunii)

Creați copii cu o distorsiune periferică redusă. Selectați **Auto** (Automat) pentru a lăsa aparatul foto să corecteze în mod automat distorsiunile și apoi faceți modificări de finețe cu ajutorul selectorului multiplu, sau selectați **Manual** pentru a reduce manual distorsiunile. Apăsați ► pentru a reduce distorsiunea cilindrică, ◀ pentru a reduce distorsionarea pernă, rețineți că un grad mai mare de control al distorsionării are ca rezultat decuparea mai multor margini). Apăsați ⓧ pentru a copia fotografia sau apăsați ► pentru a ieși în redare fără crearea unei copii.

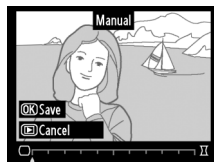

### Auto (Automat)

**Auto** (Automat) este destinat utilizării numai cu fotografiile efectuate cu obiectivele de tip G și D (PC, ochi de pește și anumite alte tipuri de obiective excluse; pentru informații suplimentare, consultați siteurile web enumerate la pagina xviii). Rezultatele nu sunt garantate cu alte obiective.

## Fisheye (Ochi de pește)

Creează copii care par să fie făcute cu obiective ochi de pește. Apăsați ► pentru a mări efectul (de asemenea, acest lucru crește și cantitatea ce urmează a fi decupată la marginile imaginii), ◀ pentru a-l reduce. Apăsați ⓧ pentru a copia fotografia sau apăsați ► pentru a ieși în redare fără crearea unei copii.

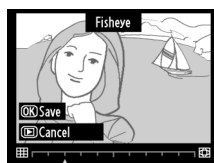



## Side-by-Side Comparison (Comparație în paralel)

Comparați copiile retușate cu fotografiile originale.

### ■ Efectuarea unei Comparații în paralel

#### 1 Selectați o fotografie.

Utilizați selectorul multiplu pentru a selecta o fotografie și apăsați . Doar copiile retușate (prezentate cu o pictogramă ) sau fotografiile retușate pot fi selectate.













#### 2 Selectați Side-by-side comparison (Comparație în paralel).

Evidențiați **Side-by-side comparison** (Comparație în paralel) și apăsați .



#### 3 Comparați copia cu originalul.

Imaginea sursă este afișată la stânga, copia retușată în dreapta, iar opțiunile utilizate pentru a crea copia listată în partea de sus a afișajului. Apăsați , ,  ori  după cum este indicat de săgeata adiacentă imaginii selectate pentru a schimba între imaginea sursă și copia retușată. Pentru a vizualiza fotografia evidențiată în cadru întreg, apăsați și mențineți apăsat butonul . În cazul în care copia a fost creată din două imagini utilizând **Image overlay** (Suprapunere imagine), apăsați  sau  pentru a vizualiza cealaltă imagine sursă. Dacă există copii multiple pentru actua imagine sursă, apăsați  sau  pentru a vedea celelalte copii. Pentru a ieși în modul vizionare apăsați butonul  sau apăsați  pentru a vă întoarce la vizionare cu imaginea evidențiată afișată.



Opțiuni utilizate pentru copia creată

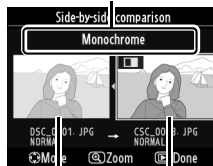

Imagine sursă      Copie retușată

#### Side-by-Side Comparison (Comparație în paralel)

Imaginea sursă nu va fi afișată dacă copia a fost creată după o fotografie care între timp a fost ștearsă ori este în mod curent protejată (pag. 139) sau ascunsă (pag. 162).





# Recent Settings (Setări Recente) / My Menu (Meniul meu)

Camera oferă 2 variante de meniuri personalizate: a *meniul setărilor recente* ce constă în cele mai recente 20 de setări, adăugate meniului principal în ordinea utilizării, și *My Menu (Meniul Meu)*, o listă personalizată cu opțiuni de la vizionare, fotografiere, Setări personalizate, setare și meniuri de retușare. Pentru a afișa meniul personalizat apăsați **MENU** și apăsați ◀ pentru a sublinia indicatorul meniului curent, apoi apăsați ▲ sau ▼ pentru a sublinia indicatorul meniului personalizat. Pentru mai multe informații, consultați pagina 19.

## ■ **Choose Tab (Alegere tab): Alegerea unui meniu personalizat**

Atât meniul Setări Recente, cât și Meniul Meu conțin o opțiune **Choose tab** (Alegere tab) pentru alegerea meniului afișat. Pentru a pendula între meniul setări recente și meniul meu, urmați etapele de mai jos.

### 1 **Selectați Choose tab (Alegere tab).**

În meniul  RECENT SETTINGS (SETĂRI RECENTE) sau  MY MENU (MENIUL MEU) **Choose tab** (Alegere tab) și apăsați ▶.

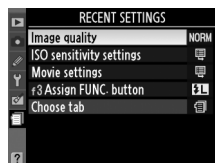

### 2 **Selectați meniul dorit**

Evidențiați **Recent settings** (Setări recente) sau **My Menu** (Meniul meu) și apăsați Ⓞ. Meniul selectat va fi afișat.

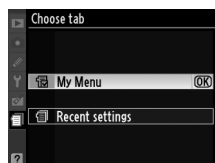

## **Recent Settings (Setări Recente): Vizualizarea setărilor recente**

Meniul setărilor recente cuprinde douăzeci dintre setările folosite cel mai recent.

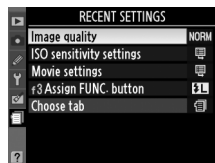



# **My Menu (Meniul meu): Crearea unui meniu personalizat**

Opțiunea **My Menu** (Meniul meu) poate fi folosită pentru a crea și edita o listă personalizată de până la 20 de opțiuni din meniurile redare, fotografiere, Setări Personalizate, setare și de retușare. Puteți adăuga, șterge și reordona opțiuni așa cum este descris mai jos.

## ■ **Adăugarea opțiunilor la Meniul meu**

### 1 **Selectați Add items (Adăugare elemente).**

În Meniul Meu, evidențiați **Add items** (Adăugare elemente) și apăsați ►.

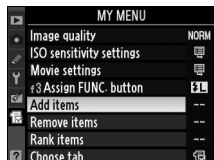

### 2 **Selectați un meniu.**

Evidențiați numele meniului conținând opțiunea pe care doriți să o adăugați și apăsați ►.

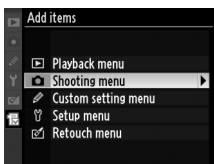

### 3 **Selectați un element.**

Evidențiați elementul de meniu dorit și apăsați ⊗. Elementele aflate în mod curent în Meniul Meu sunt indicate de un semn de selectare, elementele indicate de o pictogramă  nu pot fi selectate.

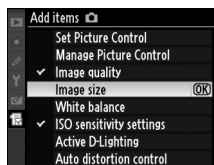

### 4 **Poziționați elementul nou.**

Apăsați ▲ sau ▼ pentru a muta noul element în sus sau în jos în Meniul meu. Apăsați ⊗ pentru a adăuga elementul nou.

Repetăți pașii 1–4 pentru a selecta elemente suplimentare.



## ■ **Ștergerea opțiunilor din Meniul meu**

### 1 **Selectați Remove items (Eliminare elemente).**

În Meniul Meu, evidențiați **Remove Items** (Ștergere elemente) și apăsați ►.

### 2 **Selectați elemente.**

Evidențiați elemente și apăsați ► pentru a selecta sau deselecta. Elementele selectate sunt indicate printr-un semn de selectare.

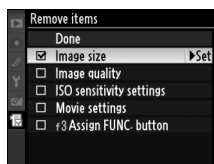

### 3 Selectați Done (Realizat).

Evidențiați **Done** (Realizat) și apăsați **OK**.

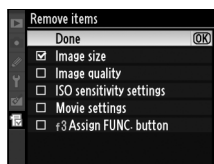

### 4 Ștergeți elementele selectate.

Va fi afișat un dialog de confirmare. Apăsați **OK** pentru a șterge elementele evidențiate.



### Ștergerea elementelor din Meniul meu

Pentru a șterge elementul afișat în momentul de față în Meniul meu, apăsați butonul **W**. Se va afișa un dialog de confirmare, apăsați **W** din nou pentru a elimina elementul selectat din Meniul meu.

## Reordonarea opțiunilor în Meniul meu

### 1 Selectați Rank items (Clasificare elemente).

În Meniul Meu, evidențiați **Rank items** (Clasificare elemente) și apăsați **▶**.

### 2 Selectați un element.

Evidențiați elementul pe care doriți să îl mutați și apăsați **OK**.

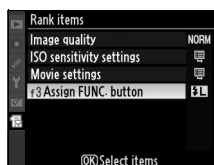

### 3 Poziționați elementul.

Apăsați **▲** sau **▼** pentru a muta noul element în sus sau în jos în Meniul meu și apăsați **OK**. Repetați Pașii 2–3 pentru a re poziționa elemente suplimentare.





# Note tehnice

Acest capitol acoperă următoarele subiecte:

<b>Obiective compatibile .....</b>	<b>228</b>
Obiective compatibile CPU .....	229
Obiective non-CPU .....	230
<b>Unitățile opționale de bliț (luminile rapide) .....</b>	<b>233</b>
Sistem Nikon de iluminare creativă (CLS) .....	233
Contacte bliț .....	238
<b>Alte accesorii .....</b>	<b>239</b>
<b>Îngrijirea aparatului foto .....</b>	<b>243</b>
Stocare .....	243
Curățare .....	243
Filtrul low-pass .....	244
<b>Îngrijirea aparatului foto și a bateriei: precauții .....</b>	<b>248</b>
<b>Localizarea defecțiunilor .....</b>	<b>250</b>
<b>Mesaje de eroare .....</b>	<b>255</b>
<b>Anexă.....</b>	<b>258</b>
Setări disponibile și implicite .....	258
Capacitate card de memorie .....	262
Program expunere .....	263
Programe de Bracketing .....	264
Control bliț .....	265
Viteze de declanșare disponibile cu blițul încorporat .....	265
Diafragmă, sensibilitate și rază bliț.....	266
<b>Specificații .....</b>	<b>267</b>



# Obiective compatibile

Obiectivele CPU (în particular tipurile G și D) sunt recomandate pentru a fi folosite cu D90. Obiectivele CPU pot fi identificate pe baza prezenței contactelor CPU, obiective tip G și D printr-o literă de pe cilindrul obiectivului. Obiectivele de tip G nu sunt echipate cu un inel al diafragmei obiectivului.

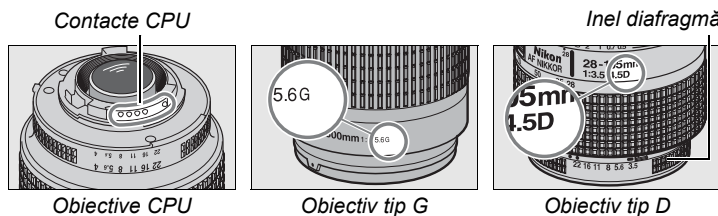

## Calcularea unghiului fotografiei



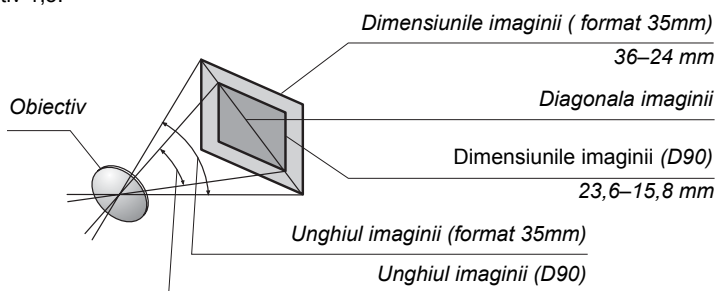



Dimensiunile unei suprafețe expuse de o cameră de 35mm sunt de  $36 \times 24$  mm. În contrast, dimensiunile suprafeței expuse de D90, sunt de  $23,6 \times 15,8$  mm, însemnând că unghiul imaginii pentru o cameră de 35mm este de aproximativ 1,5 mai mare decât al D90. Lungimea focală aproximativă pentru D90 în format 35mm poate fi calculată înmulțind lungimea focală a obiectivelor cu aproximativ 1,5.



## Numărul f al obiectivului

Numărul f acordat în denumirea obiectivului este valoarea maximă al diafragmei obiectivului.

# Obiective compatibile CPU<sup>1</sup>

Setare aparat foto	Focalizare			Mod		Măsurare		
	AF	M (cu identificator electronic al distanței)	M	M (cu  ,  ,  ,  ,  )	M			
						3D	Color	
<b>Obiectiv/accesorii</b>								
AFNikkorde tip G sau D <sup>2</sup> , AF-S, AF-I Nikkor	✓	✓	✓	✓	✓	✓	—	✓ <sup>3</sup>
Serie PC-E NIKKOR <sup>4</sup>	—	✓	✓	✓	✓	✓	—	✓ <sup>3</sup>
PC Micro 85mm f/2,8D <sup>5</sup>	—	✓ <sup>4</sup>	✓	—	✓	✓	—	✓ <sup>3</sup>
Teleconverto AF-S / AF-I <sup>6</sup>	✓ <sup>7</sup>	✓ <sup>7</sup>	✓	✓	✓	✓	—	✓ <sup>3</sup>
Alte obiective AF Nikkor (cu excepția obiectivelor pentru F3AF)	✓ <sup>8</sup>	✓ <sup>8</sup>	✓	✓	✓	—	✓	✓ <sup>3</sup>
AI-P Nikkor	—	✓ <sup>9</sup>	✓	✓	✓	—	✓	✓ <sup>3</sup>

1 Obiectivele Nikkor IX nu pot fi utilizate.

2 Reducerea vibrațiilor (VR) acceptată cu obiective VR.

3 Măsurarea punctuală măsoară punctul de focalizare selectat.

4 Nu poate fi folosit cu schimbarea sau înclinația.

5 Este posibil ca sistemele de măsurare a expunerii aparatului foto și de control al blițului să nu funcționeze conform așteptărilor când obiectivul este pliat și/sau înclinat sau la o altă diafragmă decât diafragma maximă.

6 Sunt necesare obiective AF-S ori AF-I (vezi mai jos).

7 Cu o diafragmă efectivă maximă de f/5,6 sau mai rapidă.

8 Atunci când obiectivele AF 80–200mm f/2,8, AF 35–70mm f/2,8, AF 28–85mm f/3,5–4,5 (New), sau AF 28–85mm f/3,5–4,5 sunt apropiate la maxim într-un spațiu minim de focalizare, poate fi afișat indicatorul imagine focalizată atunci când imaginea de pe ecranul mat al vizorului nu este în zona focalizată. Focalizați manual până când imaginea din vizor este în zona focalizată.

9 Cu o diafragmă maximă de f/5,6 sau mai rapidă.

## **Teleconverto AF-S/AF-I**

Teleconverto AF-S/AF-I poate fi utilizat cu următoarele obiective AF-S și AF-I:

- AF-S VR Micro 105mm f/2,8G ED<sup>1</sup>
- AF-S VR 200mm f/2G ED
- AF-S VR 300mm f/2,8G ED
- AF-S 300mm f/2,8D ED II
- AF-S 300mm f/2,8D ED
- AF-I 300mm f/2,8D ED
- AF-S 300mm f/4D ED<sup>2</sup>
- AF-S NIKKOR 400mm f/2,8G ED VR
- AF-S 400mm f/2,8D ED II
- AF-S 400mm f/2,8D ED
- AF-I 400mm f/2,8D ED
- AF-S NIKKOR 500mm f/4G ED VR<sup>2</sup>
- AF-S 500mm f/4D ED II<sup>2</sup>
- AF-S 500mm f/4D ED<sup>2</sup>
- AF-I 500mm f/4D ED<sup>2</sup>
- AF-S NIKKOR 600mm f/4G ED VR<sup>2</sup>
- AF-S 600mm f/4D ED II<sup>2</sup>
- AF-S 600mm f/4D ED<sup>2</sup>
- AF-I 600mm f/4D ED<sup>2</sup>
- AF-S VR 70–200mm f/2,8G ED
- AF-S 80–200mm f/2,8D ED
- AF-S VR 200–400mm f/4G ED<sup>2</sup>

1 Nu prezintă compatibilitate cu focalizarea automată.

2 Nu prezintă compatibilitate cu focalizarea automată când se utilizează cu teleconverto TC-17E II/TC-20 E II.





## ☑ Reducere ochi roșii

Obiectivele care blochează vizualizarea obiectului de către dispozitivul de iluminare asistență AF poate interfera cu funcția reducere ochi roșii.

## ☑ Iluminare asistență AF

Iluminarea asistență AF nu este disponibilă în cazul următoarelor obiective:

- AF-S VR 14–24mm f/2,8G ED
- AF-S VR 70–200mm f/2,8G ED
- AF-S 80–200mm f/2,8D ED
- AF-S 80–200mm f/2,8D ED
- AF 80–400mm f/4,5–5,6D ED
- AF-S VR 200mm f/2G ED
- AF-S VR 200–400mm f/4G ED

La distanțe mai mici de 1 m ( 20 cm), următoarele obiective ar putea bloca dispozitivul de iluminare asistență AF și să interfereze cu focalizarea automată atunci când lumina este slabă:

- AF-S VR 12–24mm f/4G ED
- AF-S DX NIKKOR 16–85mm f/3,5–5,6G ED VR
- AF-S 17–35mm f/2,8D ED
- AF-S VR 17–55mm f/2,8G ED
- AF 18–35mm f/3,5–4,5D ED
- AF-S VR 18–70mm f/3,5–4,5G ED
- AF-S DX NIKKOR 18–105mm f/3,5–5,6G ED VR
- AF-S VR 18–200mm f/3,5–5,6G
- AF-S 20–35mm f/2,8D
- AF-S VR 24–70mm f/2,8G ED
- AF-S 24–85mm f/3,5–4,5G ED
- AF 24–85mm f/2,8–4D
- AF-S VR 24–120mm f/3,5–5,6G ED
- AF 24–120mm f/3,5–5,6D
- AF-S 28–70mm f/2,8D ED
- AF 28–200mm f/3,5–5,6G ED
- AF Micro 70–180mm f/4,5–5,6D ED
- AF-S VR Micro 105mm f/2,8G ED
- AF Micro 200mm f/4D ED



## Blițul încorporat

Blițul încorporat poate fi folosit cu lungimile focale de 18–300 mm. Scoateți husa obiectivului pentru a preveni formarea umbrelor. Blițul are o rază minimă de 60 cm și nu poate fi utilizat în intervalul macro al obiectivelor cu zoom macro. Este posibil ca blițul să nu poată lumina obiectul în întregime cu obiectivele următoare la distanțe mai mici decât cele menționate mai jos:

Obiectiv	Poziție zoom	Distanță minimă
AF-S VR 12–24mm f/4G ED	20 mm	2,0 m
	24 mm	1,0 m
AF-S DX NIKKOR 16–85mm f/3,5–5,6G ED VR	18 mm	2,0 m
	20 mm	1,0 m
AF-S 17–35mm f/2,8D ED	24 mm	2,0 m
	–28 35 mm	1,0 m
AF-S VR 17–55mm f/2,8G ED	28 mm	1,5 m
	35 mm	1,0 m
AF 18–35mm f/3,5–4,5D ED	24 mm	1,0 m
AF-S VR 18–70mm f/3,5–4,5G ED	18 mm	1,0 m
AF-S DX NIKKOR 18–105mm f/3,5G ED VR 5,6	20 mm	2,5 m
	24 mm	1,0 m
AF-S DX 18–135mm f/3,5–5,6G ED	18 mm	1,5 m
AF-S DX VR 18–200mm f/3,5-5,6G ED	24mm, 35mm	1,0 m
AF-S 20–35mm f/2,8D	20 mm	1,5 m
	24 mm	1,0 m
AF-S VR 24–70mm f/2,8G ED	35 mm	1,5 m
AF-S VR 24–120mm f/3,5–5,6G ED	24 mm	1,0 m
PC-E NIKKOR 24mm f/3,5 ED *	24 mm	2,0 m
AF-S 28–70mm f/2,8D ED	35 mm	1,5 m
	50 mm	1,0 m
AF-S VR 200–400mm f/4G ED	200 mm	3,0 m.
	250 mm, 300 mm	2,5 m

\* Nu poate fi folosit cu schimbare sau înclinare.

Atunci când este folosit cu AF-S NIKKOR 14–24 mm f/2,8G ED, blițul nu va putea să lumineze întregul subiect la toate nivelurile.

Cu excepția AI-S ED 200mm f/2 și AI ED 200mm f/2, blițul încorporat poate fi folosit și cu obiective non-CPU modificate AI și AI Nikkor și Nikon Series E cu lungimi focale de 18–200 mm. În poziția de zoom 35 mm, obiectivele AI-S 25–50mm f/4, AI 25–50mm f/4, și AI-S 35–70mm trebuie să fie folosite la amplitudinea de 1,0 m/3ft. 20 cm sau mai mult. Obiectivele AI 50–300mm f/4,5, modificate-AI 50–300mm f/4,5, AI-S 50–300mm f/4,5 ED, și AI modificate 85–250mm f/4 trebuie folosite în poziții de zoom de 135 mm sau mai mult, obiectivele AI 50–300 f/4,5 ED la 105 mm sau mai mult.



# Unitățile opționale de bliț (luminile rapide)

D90 poate fi folosit cu unități de bliț compatibile CSL. Scoateți capacul cuplei pentru accesorii când atașați blițurile opționale. Blițul încorporat nu se va declanșa când blițul opțional este atașat.

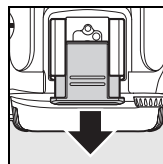

## Sistem Nikon de iluminare creativă (CLS)

Sistemul avansat Nikon de iluminare creativă (CLS) oferă o comunicare îmbunătățită între aparatul foto și unitățile bliț compatibile pentru obținerea de fotografii îmbunătățite cu bliț. Sistemul de iluminare creativă este compatibil cu următoarele funcții:

- **Control bliț i-TTL:** Control îmbunătățit prin obiectiv (TTL) al blițului pentru utilizarea cu CLS (consultați pagina 265). Nivelul blițului este setat folosind pre-blițul monitorului pentru a măsura lumina reflectată de subiect, asigurând ieșirea optimă a blițului.
- **Iluminare avansată fără fir:** Permite controlul i-TTL al blițului cu unități bliț fără fir acționate la distanță.
- **FV lock** (Blocare FV) (pag. 198): Blochează nivelul blițului la valoarea măsurată, permițând efectuarea unei serii de fotografii la același nivel al blițului.
- **Sincronizare automată FP la viteze rapide** (pag. 195): Permite utilizarea blițului la cea mai mare viteză de declanșare cu care este compatibil aparatul foto, făcând posibilă selectarea diafragmei maxime pentru profunzime a câmpului redusă.



## ■ Unități bliț compatibile CLS

D90 poate fi folosit cu unități de bliț compatibile CLS: SB-900, SB-800, SB-600, SB-400, SB-R200 și SU-800.

### SB-900, SB-800, SB-600, SB-400 și SB-R200

Principalele funcții ale acestor unități bliț sunt listate mai jos.

Unitate bliț		SB-900 <sup>1</sup>	SB-800	SB-600	SB-400	SB-R200 <sup>2</sup>
Funcție	Nr.	34	38	30	21	10
	ghidare <sup>3</sup>	48	53	42	30	14
Zoom putere automată (mm)		17–200	24–105	24–85	— <sup>4</sup>	— <sup>5</sup>
Panou larg (mm)		12, 14, 17	14, 17	14	—	—
Rotație cap		7 ° jos, 90 ° sus, 180 ° stânga/ dreapta	7 ° jos, 90 ° sus, 180 ° stânga, 90 ° dreapta	90 ° în sus, 180 ° stânga, 90 ° dreapta	90 ° în sus	60 ° în jos (înspre axa de lumină a obiectivului), 45 ° în sus (la distanță față de axa de lumină)

1 Dacă un filtru de culoare este atașat la SB-900 **AUTO** sau  (bliț) este selectat, pentru balansul de alb, aparatul foto va detecta automat filtrul și va ajusta în mod corect balansul alb.

2 Controlat la distanță cu bliț încorporat în modul comandă sau utilizând unitatea bliț opțională SB-900, SB-800 sau unitatea de comandă fără fir Speedlight SU-800.

3 m, 20 °C, SB-900, SB-800 și SB-600 at 35 mm poziția capului de zoom; SB-900 cu iluminare standard.

4 Acoperire zoom 27 mm.

5 Acoperire zoom 24 mm.

### Comandă fără fir Speedlight SU-800

Când este montată pe un aparat foto compatibil CLS, unitatea SU-800 poate fi utilizată ca unitate de comandă pentru unitățile bliț SB-900, SB-800, SB-600 sau SB-R200.

Unitatea SU-800 nu este echipată cu un bliț.

### Utilizați doar accesorii pentru bliț marca Nikon

Utilizați doar accesorii pentru bliț marca Nikon. Tensiunile negative sau tensiunile de peste 250 V aplicate cuplei de accesorii nu pot împiedica funcționarea normală, dar pot deteriora circuitele de sincronizare ale aparatului foto sau blițul. Înainte de a testa o unitate de bliț care nu este enumerată în această secțiune, contactați un reprezentant autorizat de service Nikor pentru mai multe informații.

### Număr ghidare

Pentru a calcula distanța de acțiune a blițului la putere maximă, împărțiți Numărul ghidare la diafragmă. De exemplu, la ISO 100, unitatea SB-800 are un Număr ghidare de 38 m (poziție cap zoom 35 mm), distanța sa de acțiune la o diafragmă de f/5,6 este de  $38 \div 5,6$  sau aproximativ 6,8 metri. Pentru fiecare dublare a valorii sensibilității ISO, multiplicați numărul de ghidare cu rădăcina pătrată a lui 2 (aproximativ 1,4).

Următoarele funcții sunt disponibile cu SB-900, SB-800, SB-600, SB-400, SB-R200 și SU-800:

Unitate bliț		SB-900	SB-800	SB-600	SB-400	Iluminare avansată fără fir				
						Comandă		La distanță		
						SB-900	SU-800 <sup>1</sup>	SB-900	SB-800	SB-600
Mod bliț/funcție	SB-800	SB-800	SB-600	SB-400	SB-900	SU-800 <sup>1</sup>	SB-900	SB-800	SB-600	SB-R200
i-TTL	Bliț de umplere i-TTL echilibrat pentru SLR digital	✓ <sup>2</sup>	✓ <sup>2</sup>	✓ <sup>2</sup>	✓ <sup>3</sup>	✓	✓	✓	✓	✓
AA	Diafragmă automată	✓ <sup>4</sup>	—	—	—	✓ <sup>5</sup>	✓ <sup>5</sup>	✓ <sup>5</sup>	—	—
A	Auto non-TTL	✓ <sup>4</sup>	—	—	—	✓ <sup>5</sup>	—	✓ <sup>5</sup>	—	—
GN	Manual cu prioritate distanță	✓	—	—	—	—	—	—	—	—
M	Manual	✓	✓	✓	✓ <sup>6</sup>	✓	✓	✓	✓	✓
RPT	Declanșare repetată bliț	✓	—	—	—	✓	✓	✓	✓	—
Sincronizare automată FP la viteze rapide <sup>7</sup>		✓	✓	—	—	✓	✓	✓	✓	✓
FV lock (Blocare FV)		✓	✓	✓	✓	✓	✓	✓	✓	✓
Asistență AF pentru suprafețe AF multiple <sup>8</sup>		✓	✓	—	—	✓	✓	—	—	—
Sistem de comunicare a informațiilor despre culori pentru bliț		✓	✓	✓	✓	✓	—	—	—	—
POSTERIOR	Sincronizare perdea posterioară	✓	✓	✓	✓	✓	✓	✓	✓	✓
👁	Reducere ochi roșii	✓	✓	✓	✓	✓	—	—	—	—
Zoom automat		✓	✓	—	—	✓	—	—	—	—

1 Disponibil doar când SU-800 este utilizat pentru a controla alte unități bliț.

2 Blițul standard i-TTL pentru SLR digital este utilizat pentru măsurarea punctului sau când este selectat cu unitatea bliț.

3 Blițul i-TTL standard pentru SLR digital este utilizat cu funcția de măsurare a punctului.

4 Selectat cu unitate bliț.

5 Diafragma automată (AA) este utilizată indiferent de modul selectat cu unitatea bliț.

6 Poate fi selectat cu aparatul.

7 Selectați **On** (Pornit) ca Setarea Personalizată e5 (**Auto FP**, pag. 195).

8 Obiectiv CPU necesar.



## ■ Alte unități bliț

Următoarele unități bliț pot fi utilizate în modurile auto non-TTL și manual. Dacă sunt setate la TTL, butonul de declanșare al aparatului foto va fi blocat și nu pot fi efectuate fotografii.

Speedlight		SB-80DX, SB-28DX, SB-28, SB-26, SB-25, SB-24	SB-50DX	SB-30, SB-27 <sup>1</sup> , SB-22S, SB-22, SB-20, SB-16B, SB-15	SB-23, SB-29 <sup>2</sup> , SB-21B <sup>2</sup> , SB-29S <sup>2</sup>
Mod bliț					
<b>A</b>	Auto non-TTL	✓	—	✓	—
<b>M</b>	Manual	✓	✓	✓	✓
<b>G</b>	Declanșare repetată bliț	✓	—	—	—
	Sincronizare				
<b>POSTERIOR</b>	perdea posterioară	✓	✓	✓	✓





1 Modul bliț este setat automat la TTL, iar declanșatorul este dezactivat. Setează unitatea blițului la **A** (bliț auto non-TTL).

2 Focalizarea automată este disponibilă doar cu obiective AF-Micro (60 mm, 105 mm sau 200 mm).

## ☑ Note privind unitățile opționale Speedlights



Consultați manualul Speedlight pentru instrucțiuni detaliate. Dacă unitatea Speedlight suportă Sistemul Nikon de iluminare creativă, consultați secțiunea referitoare la aparate foto digitale SLR compatibile CLS. D90 nu este inclus în categoria „digital SLR” din manualele SB-80DX, SB-28DX, și SB-50DX.

Dacă este atașată aparatului o unitate suplimentară de bliț în alte moduri decât , blițul se va aprinde oricând este făcută fotografia. Sunt disponibile următoarele moduri de bliț:

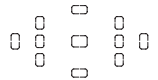

- Modurile , , și : completează blițul și reducerea ochilor roșii. Încărcarea Blițului este selectată automat dacă modul bliț este setat la auto sau oprit când este atașat un bliț opțional. Auto împreună sincronizare lentă devine reducerea ochilor roșii.
- Modul : Sincronizarea automată lentă devine sincronizare lentă, sincronizarea automată lentă împreună cu reducerea ochilor roșii devine sincronizare lentă sincronizare lentă, iar oprit devine sincronizare lentă.

Controlul blițului i-TTL poate fi utilizat la sensibilități ISO între 200 și 3200. La valori de peste 3200, rezultatele dorite ar putea fi imposibil de atins la anumite distanțe sau setări pentru diafragmă. Dacă indicatorul bliț pregătit clipește timp de aproximativ trei secunde după efectuarea unei fotografii, blițul s-a declanșat cu putere maximă și este posibil ca fotografia să fie subexpusă.





SB-900, SB-800, SB-600 și SB-400 oferă reducerea efectului ochi roșii, în timp ce SB-900, SB-800, SB-600 și SU-800 oferă iluminare asistență AF. În cazul altor unități Speedlights, iluminatorul de asistență AF al aparatului foto este utilizat pentru iluminarea de asistență AF și reducerea efectului ochi roșii. Când este folosit cu obiectivul AF cu lungimea focală de 17–135 mm, SB-900 oferă o iluminare asistată AF pentru toate punctele de focalizare; rețineți, totuși, că autofocalizarea este disponibilă cu următoarele puncte de focalizare:

<b>17–105 mm</b>		<b>106–135 mm</b>	
------------------	---	-------------------	---

Când sunt folosite cu obiective AF cu lungimi focale de 24–105 mm, SB-800, SB-600 și SU-800 asigură iluminare de asistare AF pentru următoarele puncte de focalizare:

<b>24–34 mm</b>		<b>35–105 mm</b>	
-----------------	---	------------------	---

În modul programat auto, diafragma maximă (valoare f minimă) este limitată în funcție de sensibilitate (echivalent ISO), așa cum se arată mai jos:

Mod	Diafragmă maximă la sensibilitatea ISO de				
	200	400	800	1600	3200
P,  ,  ,  , 	4	4,8	5,6	6,7	8
	8	9,5	11	13	16

Pentru fiecare pas de creștere a sensibilității (de ex., de la 200 la 400), diafragma este oprită cu jumătate de pas f. Dacă diafragma maximă a obiectivului este mai mică decât cele indicate mai sus, valoarea maximă pentru diafragmă va fi diafragma maximă a obiectivului.

Când se utilizează un cablu de sincronizare seria SC 17, 28 sau 29 pentru fotografiere cu bliț, este posibil să nu se obțină expunerea corectă în modul i-TTL. Vă recomandăm să alegeți măsurarea punctului pentru a selecta control bliț i-TTL standard. Efectuați o fotografie test și vizualizați rezultatele în monitor.

În cazul i-TTL, utilizați panoul bliț sau adaptorul oferit cu unitatea bliț. Nu utilizați alte panouri precum cele de difuzie, deoarece ar putea genera expuneri incorecte.

## **Contacte bliț**

D90 este echipat cu un cuplă pentru accesorii pentru atașarea de blițuri opționale direct pe cameră și cu un terminal de sincronizare care permite blițurilor să se conecteze printr-un cablu de sincronizare.

### **■ Cuplă accesorii**

Utilizați cupla pentru accesorii pentru a monta unități bliț opționale direct pe aparatul foto, fără un cablu de sincronizare (pag. 234). Cupla pentru accesorii este echipată cu un dispozitiv de blocare de siguranță pentru unități Speedlight cu un pin de blocare, precum SB-900, SB-800, SB-600 și SB-400.

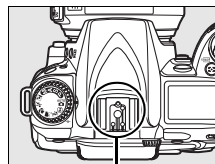

*Cuplă accesorii*

### **🔧 Adaptorul cuplei pentru accesorii AS-15**

Atunci când AS-15 adaptorul cuplei pentru accesorii (disponibil separat) este montat pe cupla pentru accesorii a aparatului foto, accesoriiile blițului pot fi conectate printr-un cablu de sincronizare.

# Alte accesorii

La momentul redactării, următoarele accesorii erau disponibile pentru D90.

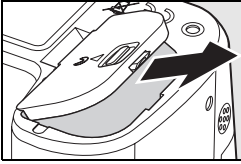
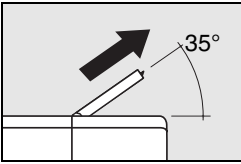
<b>Surse alimentare</b>	<ul style="list-style-type: none"><li>• <b>Baterie reîncărcabilă Li-ion EN-EL3e</b> (pag. 22, 23): Bateriile suplimentare EN-EL3e sunt disponibile la comercianții locali sau la reprezentanțele Nikon. EN-EL3e poate fi reîncărcat utilizând un încărcător rapid MH-18a sau MH-18.</li><li>• <b>Pachetul de baterii multi energetic MB-D80:</b> MB-D80 are nevoie de 2 baterii Nikon EN-EL3e Li-ion sau 6 baterii AA alcaline, NiMH, litiu, sau nichel-mangneziu. Este echipat cu un buton declanșator, <b>AE-L/AF-L</b>, selector multiplu, și selectoare principale de comandă și de subcomandă pentru acțiuni îmbunătățite atunci când faceți fotografii orientate în stil portret (pe verticală). Atunci când atașați MB-D80, scoateți carcasa compartimentului pentru baterii așa cum este indicat în partea dreaptă.</li><li>• <b>Încărcător rapid MH-18a</b> (pag. 22): MH-18a poate fi utilizat pentru a reîncărca bateria EN-EL3e.</li><li>• <b>Adaptor AC EH-5a/EH-5:</b> Aceste adaptoare CA pot fi utilizate pentru a alimenta aparatul foto pentru perioade lungi de timp.</li></ul>	 
<b>Accesorii ochi tip cupă pentru vizor</b>	<ul style="list-style-type: none"><li>• <b>Obiective de corecție ochi tip cupă pentru vizor DK-20C :</b> Obiectivele sunt disponibile cu dioptriile de <math>-5</math>, <math>-4</math>, <math>-3</math>, <math>-2</math>, <math>0</math>, <math>+0,5</math>, <math>+1</math>, <math>+2</math>, și <math>+3</math> m<sup>-1</sup>. Folosiți obiective de corecție ochi tip cupă pentru vizor doar dacă nu puteți obține focalizarea dorită cu ajutorul controlului dioptriilor încorporat (<math>-2,0</math> la <math>+1,0</math> m<sup>-1</sup>). Testați obiectivele de corecție pentru ochi înainte de achiziționare pentru a vă asigura că poate fi obținută focalizarea dorită.</li><li>• <b>Piesă oculară de mărire DK-21M:</b> DK-21M sporește mărirea imaginii din vizor până la aproximativ <math>1,10 \times</math> (50 mm f/obiectiv 1,4 până la infinit; <math>-1,0</math> m<sup>-1</sup>).</li><li>• <b>Lupă DG-2:</b> Lupa DG-2 mărește scena afișată pe vizor. Folosită pentru mărirea fotografiilor, copiere, obiective de fotografiere la distanță și alte sarcini care presupun o precizie mărită. Este necesar adaptorul ocular (disponibil separat).</li><li>• <b>Adaptorul ocular DK-22:</b> DK-22 este folosit când este atașată lupa DG-2.</li><li>• <b>Atașamentul pentru vedere din unghiul corect/drept DR-6:</b> DR-6 se atașează la un unghi corect față de vizorul ocular, pentru a fi vizualizat de deasupra atunci când aparatul foto este orientat vertical.</li></ul>	



<b>Filtre</b>	<ul style="list-style-type: none"> <li>• Filtrele Nikon pot fi împărțite în trei tipuri: cu înșurubare, cu introducere și interschimbare posterioară. Utilizați filtre Nikon; filtrele produse de alți producători pot interfera cu focalizarea automată sau cu identificarea electronică a distanței.</li> <li>• D90 nu poate fi folosit cu filtrele de polarizare lineară. Utilizați în schimb filtrul cu polarizare circulară C-PL.</li> <li>• Filtrele NC și L37C sunt recomandate pentru protejarea obiectivului.</li> <li>• Pentru a preveni formarea efectului moar, nu se recomandă utilizarea unui filtru când obiectul este încadrat pe un fundal luminos sau când sursa de lumină puternică se află în cadru.</li> <li>• Măsurarea central-evaluativă este recomandată pentru filtrele cu factori de expunere (factori de filtrare) mai mari de 1 × (Y44, Y48, Y52, O56, R60, X0, X1, C-PL, ND2S, ND4, ND4S, ND8, ND8S, ND400, A2, A12, B2, B8, B12).</li> </ul>
<b>Unități opționale de bliț (pag.233)</b>	<ul style="list-style-type: none"> <li>• <b>Unități Nikon Speedlight SB-900, SB-800, SB-600 și SB-400</b></li> <li>• <b>Unități Nikon fără fir cu acționare la distanță Speedlight SB-R200</b></li> <li>• <b>Comandă fără fir Speedlight SU-800</b></li> </ul>
<b>Software</b>	<ul style="list-style-type: none"> <li>• <b>Captură NX 2:</b> Un pachet complet pentru editarea fotografiilor.</li> <li>• <b>Camera Control Pro 2:</b> Controlați aparatul foto de la distanță, de la un computer și salvați fotografiile direct pe discul fix al computerului.</li> </ul> <p><b>Notă:</b> Utilizați cele mai noi versiuni de software Nikon. Cele mai multe dintre software-urile Nikon oferă funcția de actualizare automată când computerul este conectat la internet.</p>
<b>Capac corp</b>	<p><b>Capac corp:</b> Capacul corpului păstrează oglinda, ecranul vizorului și filtrul low-pass curate de praf când un obiectiv nu este montat.</p>





**Accesorii pentru terminalul accesoriu**

D90 este echipat cu un terminal accesoriu pentru cablurile îndepărtate și dispozitive GPS. Terminalul este dotat cu un capac, care protejează contactele când terminalul nu este utilizat. Pot fi utilizate următoarele accesorii (toate lungimile sunt aproximative):

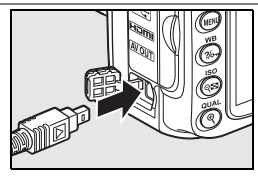

Accesoriu	Descriere
Firul la distanță MC-DC2	Acest cablu de 1 m poate fi folosit pentru funcționarea aparatului foto de la distanță, pentru a elimina neclaritățile cauzate de mișcarea aparatului foto atunci când declanșatorul este apăsat, sau pentru a face fotografii la o viteză a diafragmei de „bec”.
Unitate GPS GP-1	Conectați la terminalul accesoriu pentru a recabla latitudinea, longitudinea, altitudinea și timpul UTC cu imaginile (pag. 124).

**Telecomanda**

**ML-L3 telecomandă fără fir:** Folosită ca un declanșator de la distanță pentru autoportrete sau pentru a preveni apariția neclarităților cauzate de mișcarea aparatului foto. ML-L3 folosește o baterie 3 V CR2025.

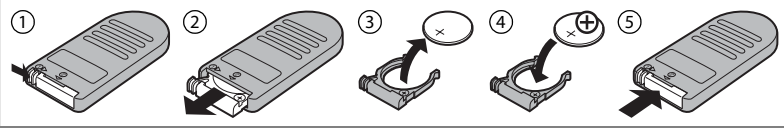

## ■ Carduri de memorie aprobate

Următoarele carduri de memorie SD au fost testate și aprobate pentru utilizarea în cadrul D90. Toate cardurile cu aspectul și capacitatea specificate pot fi folosite, indiferent de viteză.

<b>SanDisk</b>	512MB, 1GB, 2GB*, 4GB†, 8GB†
<b>Toshiba</b>	512MB, 1GB, 2GB*, 4GB†, 8GB†, 16GB†, 32GB†
<b>Panasonic</b>	512MB, 1GB, 2GB*, 4GB†, 8GB†, 16GB†, 32GB†
<b>Lexar Media</b>	512MB, 1GB, 2GB*, 4GB† Platinum II: 512MB, 1GB, 2GB*, 4GB† Professional: 1GB, 2GB*, 4GB†

\* În cazul în care cardul va fi folosit cu un dispozitiv de citire a cardurilor sau un alt dispozitiv, verificați dacă dispozitivul acceptă carduri de 2GB.

† Element care depinde de SDHC. În cazul în care cardul va fi folosit cu un cititor de card sau alt dispozitiv, verificați dacă dispozitivul susține SDHC.



Nu au fost testate alte carduri. Pentru mai multe detalii privind cardurile de mai sus, contactați producătorul.

# Îngrijirea aparatului foto

## Stocare

Când aparatul foto nu este utilizat o perioadă lungă de timp, înlocuiți capacul monitorului, scoateți bateria și stocați-o într-o locație rece și uscată cu capacul terminalului montat. Pentru a împiedica formarea de mucegai, depozitați aparatul foto într-o locație uscată, bine ventilată. Nu depozitați aparatul foto cu naftalină sau granule de naftalină în locații:

- cu ventilație deficitară sau cu umiditate de peste 60%
- lângă echipamente care generează câmpuri electromagnetice puternice, precum televizoare sau aparate radio
- expuse la temperaturi de peste 50 °C sau mai scăzute de -10 °C

## Curățare

<b>Corpul aparatului foto</b>	Utilizați un suflător pentru a îndepărta praful și puful, apoi ștergeți ușor cu o cârpă moale. După utilizarea aparatului foto la plajă sau la malul mării, curățați nisipul și sarea cu o cârpă înmuiată ușor în apă distilată și uscați bine. <b>Important:</b> <i>Praful sau alte substanțe ajuns în interiorul aparatului foto pot provoca deteriorări ce nu sunt acoperite de garanție.</i>
<b>Obiectiv, oglindă și vizor</b>	Aceste elemente de sticlă pot fi deteriorate cu ușurință. Îndepărtați praful și puful cu suflător cu aer. Dacă utilizați o pară cu aerosoli, păstrați recipientul în plan vertical pentru a preveni scurgerea lichidului. Pentru a îndepărta amprente sau alte pete, aplicați o cantitate mică de soluție pentru curățarea obiectivului pe o cârpă moale și curățați cu grijă.
<b>Monitor</b>	Îndepărtați praful și puful cu suflător cu aer. Când îndepărtați amprente sau alte pete, ștergeți zona ușor cu o cârpă moale sau piele de căprioară. Nu apăsați, deoarece acest lucru ar putea provoca deteriorări sau funcționare defectuoasă.

*Nu folosiți alcool, diluant, sau alte substanțe chimice volatile.*



# Filtrul low-pass

Senzorul de imagine care acționează ca elementul de creare a imaginii este dotat cu un filtru low-pass pentru a preveni efectul de moar. Dacă suspectați că murdăria sau praful de pe filtru apar în fotografii, puteți curăța filtrul utilizând opțiunea **Clean image sensor** (Curățare senzor imagine) din meniul de setare. Filtrul poate fi curățat oricând utilizând opțiunea **Clean now** (Curățare acum) sau curățarea poate fi efectuată automat când aparatul foto este pornit sau oprit.

## ■ ■ „Clean now” („Curățare acum”)

### 1 Plasați aparatul foto cu baza în jos.

Curățarea senzorului de imagine este foarte eficientă când aparatul foto este plasat cu baza în jos așa cum se arată în dreapta.

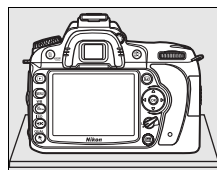

### 2 Selectați în afișaj meniul Clean image sensor (Curățare senzor imagine).

Evidențiați **Clean image sensor** (Curățare senzor imagine) în meniul setare și apăsați ►.



### 3 Selectați Clean now (Curățare acum).

Evidențiați **Clean now** (Curățare acum) și apăsați ►.



În timp ce procesul de curățare este în derulare, va fi afișat mesajul indicat în dreapta.



Când curățarea s-a încheiat, va fi afișat mesajul indicat în dreapta.



## ■ „Clean at Startup/Shutdown” („Curățare la pornire/oprire”)

### 1 Selectați Clean at startup/shutdown (Curățare la pornire/oprire).





Afișați meniul **Clean image sensor** (Curățare senzor imagine) așa cum este descris în pasul 1 de la pagina anterioară. Evidențiați **Clean at startup/shutdown** (Curățare la pornire/oprire) și apăsați ►.

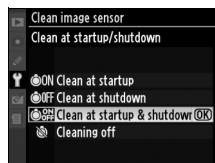

### 2 Selectați o opțiune.

Subliniați una dintre următoarele opțiuni și apăsați .



Opțiune	Descriere
 <b>Clean at startup</b> (Curățare la pornire)	Senzorul de imagine este curățat automat de fiecare dată când este pornit aparatul foto.
 <b>Clean at shutdown</b> (Curățare la oprire)	Senzorul de imagine este curățat automat în timpul opririi de fiecare dată când este oprit aparatul foto.
 <b>Clean at startup &amp; shutdown</b> (Curățare la pornire și oprire) (implicit)	Senzorul de imagine este curățat automat la pornire și la oprire.
 <b>Cleaning off</b> (Curățare oprită)	Curățarea automată a senzorului de imagine oprită.

### Curățarea senzorului de imagine

Ațiuni ce întrerup curățarea senzorului de imagine: ridicarea blițului, apăsarea declanșatorului, , vizionarea anticipată a câmpului vizual în adâncime, sau butonul **AF**, folosind butonul **AE-L/AF-L** pentru focalizare, sau folosind butonul **Fn** pentru blocarea FV.

Curățarea este efectuată prin vibrațiile senzorului de imagine. Dacă praful nu poate fi îndepărtat complet utilizând opțiunile din meniul **Clean image sensor** (Curățare senzor imagine), curățați manual senzorul de imagine (pag. 246) sau consultați o reprezentanță Nikon.

În cazul în care curățarea senzorului imaginii este efectuată de câteva ori în succesiune, aceasta se poate dezactiva temporar pentru a proteja circuitele interne ale aparatului foto. Curățarea poate fi efectuată după o scurtă perioadă de timp.

## ■ Curățare manuală

Dacă o materie străină nu poate fi îndepărtată din filtrul cu grad de trecere scăzut/low pass cu ajutorul opțiunii **Clean image sensor** (Curățare senzor imagine) din meniul de setare (pag. 244), poate fi curățat manual după cum se observă mai jos. Cu toate acestea, filtrul este extrem de delicat și ușor de deteriorat. Nikon recomandă ca filtrul să fie curățat doar de personalul de service autorizat de Nikon.

### 1 Încărcați bateria sau conectați un adaptor CA.

Când verificați sau curățați filtrul low-pass, este necesară o sursă de alimentare sigură. Dacă nivelul bateriei este sub  (60%), închideți aparatul foto sau introduceți o baterie încărcată complet EN-EL3e sau conectați un adaptor EH-5a sau EH-5 AC.

### 2 Scoaterea obiectivelor

Închideți aparatul foto și scoateți obiectivele.

### 3 Selectați Lock mirror up for cleaning (Blocare oglindă sus pentru curățare).

Porniți aparatul foto. Evidențiați **Lock mirror up for cleaning** (Blocare oglindă sus pentru curățare) din meniul setare și apăsați ► (rețineți că această opțiune nu este disponibilă la niveluri ale bateriei de  sau mai jos).



### 4 Apăsați .

Va apărea mesajul afișat în dreapta și un rând de linii vor apărea în panoul de control și vizor. Opriți aparatul foto pentru a restabili funcționarea normală fără a verifica filtrul low-pass.

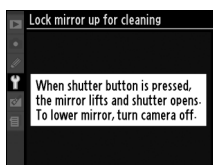

### 5 Ridicați oglinda.

Apăsați butonul de declanșare până la capăt. Oglinda va fi ridicată și se va deschide perdeaua declanșatorului, expunând filtrul low-pass. Afișajul vizorului se va închide și afișajul panoului de control va clipi.



### 6 Examinați filtrul low-pass.

Fixați aparatul foto astfel încât lumina să cadă pe filtrul low-pass, verificați dacă acesta prezintă praf sau puf. Dacă nu există obiecte străine, treceți la pasul 8.

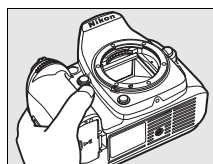

---

## 7 Curățați filtrul.

Îndepărtați praful și puful din filtru cu suflător de aer. Nu utilizați o perie, deoarece firele pot deteriora filtrul. Murdăria care nu poate fi îndepărtată prin suflare poate fi curățată doar de personalul de service autorizat de Nikon. Nu atingeți și nu ștergeți filtrul sub nicio formă.

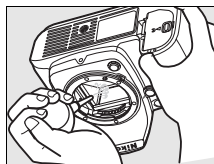

---

## 8 Opriți aparatul foto.

Oglinda va reveni în poziția jos și perdeaua declanșatorului se va închide. Înlocuiți obiectivul sau capacul corpului.

### Utilizați o sursă de alimentare sigură

Perdeaua declanșatorului este delicată și ușor de deteriorat. În cazul în care aparatul foto se oprește în timp ce oglinda este ridicată, perdeaua se va închide automat. Respectați următoarele precauții pentru preveni deteriorarea perdelei:

- Nu opriți aparatul foto și nu scoateți sau deconectați sursa de alimentare în timp ce oglinda este ridicată.
- În cazul în care bateria ajunge la un nivel scăzut în timp ce oglinda este ridicată, se va auzi un semnal sonor și lampa autodeclanșatorului va clipi pentru a avertiza că perdeaua se va închide și că oglinda va fi coborâtă după două minute. Opriți curățarea sau verificarea imediat.

### Materii străine pe filtrul low-pass

Nikon acordă atenție maximă prevenirii intrării în contact a materiilor străine cu filtrul low-pass în timpul producției și a transportului. Oricum, D90, este proiectat pentru a fi folosit cu obiective interschimbabile, iar materiile străine ar putea intra în aparat atunci când obiectivele sunt scoase sau schimbate. Odată aflate în interiorul aparatului foto, aceste materii se pot fixa pe filtrul low-pass și pot apărea pe fotografiile efectuate în anumite condiții. Pentru a proteja aparatul foto atunci când obiectivul este demontat, înlocuiți capacul corpului oferit împreună cu aparatul foto, eliminând mai întâi praful și alte materii străine care se pot fixa pe capacul corpului. Evitați să schimbați obiectivele în medii prăfuite.

În cazul în care materiile străine ajung pe filtrul low-pass, curățați filtrul așa cum este descris mai sus sau asigurați curățarea filtrului de către personalul de service autorizat Nikon. Fotografiile afectate de prezența materiilor străine pe filtru pot fi rețușate utilizând Capture NX 2 (disponibil separat, pag. 240) sau prin opțiunile de curățare a imaginii oferite unele aplicații de prelucrare a imaginilor.

### Repararea aparatului foto și a accesoriilor

Aparatul foto este un dispozitiv de precizie și necesită lucrări de întreținere periodice. Nikon recomandă ca aparatul foto să fie inspectat de către distribuitorul inițial sau de un reprezentant de service autorizat Nikon la fiecare doi ani, iar o revizie este recomandată la fiecare trei până la cinci ani (rețineți că aceste servicii sunt contra cost). Inspecția frecventă și lucrările de întreținere sunt recomandate în special atunci când aparatul foto este utilizat în mod profesionist. Orice accesorii utilizate în mod regulat cu acest aparat foto, precum obiectivele sau unitățile opționale Speedlight, ar trebui incluse în pachetul de inspecție sau service.



# Îngrijirea aparatului foto și a bateriei: precauții

**Nu lăsați să cadă:** Produsul poate funcționa defectuos dacă este supus la șocuri sau vibrații puternice.

**Păstrați uscat:** Acest produs nu este rezistent la apă și poate funcționa defectuos dacă este scufundat în apă sau dacă este expus la niveluri ridicate de umezeală. Ruginirea mecanismului intern poate provoca deteriorări ireparabile.

**Evitați schimbările bruște de temperatură:** Schimbările bruște de temperatură, precum cele care au loc când se intră sau se iese într-o/dintr-o clădire încălzită pe vreme rece pot provoca formarea condensului în interiorul dispozitivului. Pentru a preveni formarea condensului, plasați dispozitivul într-o cutie pentru deplasări sau o plasă de plastic înainte de a îl expune la schimbări de temperatură.

**Păstrați la distanță față de câmpuri magnetice puternice:** Nu utilizați și nu depozitați acest dispozitiv în apropierea unui echipament care generează radiații electromagnetice sau câmpuri magnetice puternice. Descărcările statice sau câmpurile magnetice puternice produse de echipamente precum emițătoarele radio pot interfera cu monitorul, pot deteriora datele stocate pe cardul de memorie sau pot afecta circuitele interne ale produsului.

**Nu lăsați obiectivul orientat spre soare:** Nu lăsați obiectivul orientat spre soare sau alte surse puternice de lumină pentru o perioadă extinsă de timp. Lumina puternică poate cauza deteriorarea senzorului de imagine sau pot produce un efect de estompare a fotografiilor.

**Oprii produsul înainte de a scoate sau de a deconecta sursa de alimentare:** Nu decuplați produsul și nu scoateți bateria în timp ce acesta este pornit sau când imaginile sunt înregistrate sau șterse. Întreruperea forțată a alimentării în aceste circumstanțe poate duce la pierderea de date sau la deteriorarea memoriei produsului sau a circuitelor interne. Pentru a preveni întreruperea accidentală a alimentării, evitați să deplasați produsul de la o locație la alta în timp ce adaptorul CA este conectat.

**Curățarea:** Când curățați corpul aparatului foto, utilizați o pară de cauciuc pentru a îndepărta ușor praful și puful, apoi ștergeți ușor cu o cârpă moale, uscată. După utilizarea aparatului foto la plajă sau la malul mării, curățați nisipul și sarea cu o cârpă înmuiată ușor în apă și uscați bine. În cazuri rare, electricitatea statică poate avea ca efect aprinderea sau întunecarea afișajelor LCD. Acest lucru nu indică o defecțiune, iar afișajul va reveni curând la normal.

Obiectivul și oglinda pot fi deteriorate cu ușurință. Îndepărtați cu grijă praful și puful cu o pară. Când utilizați o pară cu aerosoli, păstrați recipientul în plan vertical pentru a preveni scurgerea lichidului. Pentru a îndepărta amprente sau alte pete de pe obiectiv, aplicați o cantitate mică de soluție pentru curățarea obiectivului pe o cârpă moale și curățați cu grijă.

Consultați „Filtru low-pass” (pag. 244, 246) pentru informații cu privire la curățarea filtrului low-pass.

**Contacte obiectiv:** Păstrați curate contactele obiectivului.

**Nu atingeți perdeaua declanșatorului:** Perdeaua declanșatorului este foarte subțire și ușor de deteriorat. Nu exercitați presiune asupra perdelei în nicio circumstanță, nu utilizați instrumente de curățare sau curenți puternici de aer de la o pară. Aceste acțiuni pot zgâria, deforma sau rupe perdeaua.

Perdeaua declanșatorului poate apărea colorată neuniform, dar acest lucru nu are efect asupra imaginilor și nu indică o defecțiune.





**Depozitare:** Pentru a împiedica formarea de mucegai, depozitați aparatul foto într-o locație uscată, bine ventilată. Dacă produsul nu este utilizat o perioadă lungă de timp, scoateți bateria pentru a împiedica scurgerile și depozitați-l într-o plasă de plastic conținând un desicativ. Nu depozitați însă cutia aparatului foto într-o plasă de plastic, deoarece aceasta poate provoca deteriorarea materialului. Rețineți că desicativul își pierde treptat capacitatea de a absorbi umezeala și trebuie înlocuit la intervale regulate.

Pentru a împiedica formarea de mucegai, scoateți aparatul foto din spațiul de depozitare cel puțin o dată pe lună. Porniți aparatul foto și eliberați declanșatorul de câteva ori înainte de a-l depozita din nou.

Depozitați bateria într-un loc rece, uscat. Înlocuiți capacul terminalului înainte de a depozita bateria.

**Note privind monitorul:** Este posibil ca monitorul să conțină câțiva pixeli care sunt aprinși întotdeauna sau care nu se aprind. Acest lucru este obișnuit pentru toate monitoarele TFT LCD și nu indică o defecțiune. Imaginile înregistrate cu respectivul produs nu sunt afectate.

Este posibil ca imaginile din monitor să fie dificil de văzut în lumină puternică.

Nu apăsați monitorul, deoarece acest lucru ar putea provoca deteriorări sau funcționare defectuoasă. Praful și puful de pe monitor pot fi îndepărtate cu o suflătoare de aer. Petele pot fi îndepărtate prin ștergere ușoară cu o cârpă moale sau piele de căprioară. În caz că monitorul se va sparge, riscul accidentării datorate cioburilor de sticlă trebuie evitat cu grijă, iar cristallul lichid din monitor nu trebuie să intre în contact cu pielea, ochii și gura.

Înlocuiți capacul monitorului atunci când transportați aparatul foto sau când este lăsat nesupraveheat.

**Bateriile:** Murdăria de pe terminalele bateriilor poate împiedica funcționarea aparatului foto și trebuie îndepărtată cu o cârpă moale, uscată, înainte de utilizare.

Bateriile ar putea prezenta scurgeri sau ar putea exploda dacă sunt manevrați necorespunzător. Țineți cont de precauțiile următoare atunci când manevrați bateriile:

Oprii produsul înainte de înlocuirea bateriei.

Bateria poate deveni fierbinte când este utilizat pe perioade extinse de timp. Țineți cont de atenționări atunci când manevrați bateria.

Utilizați doar Bateriei aprobați pentru utilizarea în cazul acestui echipament.

Nu expuneți bateria la o flacără deschisă sau la căldură excesivă.

După înlăturarea bateriei, asigurați-vă că înlocuiți capacul terminalului.

Încărcați bateria înainte de utilizare. Când se fac fotografii la ocazii importante, pregătiți o baterie de rezervă EN-EL3e și păstrați-o încărcată. În funcție de locația dumneavoastră, este posibil să aveți dificultăți în a achiziționa baterii de schimb imediat.

În zilele reci, capacitatea bateriei tinde să descrească. Asigurați-vă că bateria este complet încărcată înainte de a face fotografii în exterior pe timp de vreme rece. Păstrați o baterie de rezervă într-un loc cald și schimbați-le dacă este necesar. Odată încălzită, este posibil ca o baterie rece să poată recupera o parte din sarcină.

Continuarea încărcării bateriei după ce este complet încărcată poate afecta performanțele acesteia.

Bateriile uzate sunt o resursă valoroasă. Reciclați bateriile uzate în conformitate cu reglementările locale.



# Localizarea defecțiunilor

În cazul în care aparatul foto nu mai funcționează conform așteptărilor, verificați lista de probleme obișnuite de mai jos înainte de a consulta vânzătorul sau reprezentanța Nikon. Pentru mai multe informații, consultați numerele paginilor din coloana cea mai din dreapta.

## Afișaj

Problemă	Soluție	Pagina
Vizorul nu se focalizează.	Ajustați focalizarea vizorului sau folosiți obiective opționale de corecție oculară	32
Vizorul este negru.	Introduceți o baterie încărcată complet.	34
Afișajele se sting fără avertizare.	Alegeți întârzieri mai lungi pentru Setare personalizată c2 ( <b>Auto meter-off delay</b> (Decalaj măsurare automată)) sau c4 ( <b>Monitor off delay</b> (Decalaj oprire monitor)).	179, 180
Caractere neobișnuite afișate în panoul de control.	Consultați „O notă privind aparatele foto controlate electronic,” mai jos.	250
Afișajele din panoul de control sau vizor nu răspund și se întunecă.	Timpii de răspuns și luminozitatea acestor afișaje variază în funcție de temperatură.	—
În jurul punctului de focalizare sunt vizibile linii fine sau afișajul devine roșu când punctul de focalizare este evidențiat.	Aceste fenomene sunt normale pentru acest tip de vizor și nu indică o defecțiune.	—

### O notă privind aparatele foto controlate electronic

În situații extrem de rare, este posibil să apară caractere neobișnuite în panoul de control, iar aparatul foto poate înceta să funcționeze. În cele mai multe cazuri, acest fenomen este cauzat de o sarcină statică externă puternică. Închideți aparatul foto, scoateți și schimbați bateria, având grijă să nu vă ardeți, și porniți aparatul foto din nou sau, dacă folosiți un adaptor AC (disponibil separat), deconectați și reconectați adaptorul și porniți din nou aparatul foto. În cazul în care funcționarea defectuoasă continuă, contactați vânzătorul sau reprezentanța autorizată de service Nikon. Rețineți că deconectarea sursei de alimentare așa cum este descrisă mai sus poate duce la pierderea datelor neînregistrate pe cardul de memorie la momentul apariției problemei. Datele deja înregistrate pe card nu vor fi afectate.

# Fotografierea (toate modurile)

Problemă	Soluție	Pagina
Aparatul foto are nevoie de mult timp pentru a porni.	Ștergeți fișiere sau foldere.	—
Declanșator dezactivat.	<ul style="list-style-type: none"> <li>• Cardul de memorie este plin sau nu este introdus.</li> <li>• Obiectiv CPU cu un inel pentru diafragmă atașat, dar diafragma nu este blocată la cea mai ridicată valoare f.</li> <li>• Selectorul modului răsucit la <b>S</b> cu viteza diafragmei setată la <b>b</b> u l b.</li> </ul>	29, 35 25 83
Fotografia finală este mai mare decât suprafața indicată în vizor.	Cadrul aproximativ al vizorului orizontal și vertical este 95%.	—
Fotografiile nu sunt focalizate.	<ul style="list-style-type: none"> <li>• Răsuciți selectorul modului de focalizare la <b>AF</b>.</li> <li>• Aparatul foto nu poate focaliza utilizând focalizarea automată: utilizați focalizarea manuală sau blocarea focalizării.</li> </ul>	54 57, 59
Focalizarea nu se blochează când declanșatorul este apăsat pe jumătate.	Folosiți butonul <b>AE-L/AF-L</b> pentru a bloca focalizarea când modul autofocalizare <b>AF-C</b> este selectat sau când fotografiați subiecți aflați în mișcare în modul <b>AF-A</b> .	54
Formatul imaginii nu poate fi schimbat.	<b>Image quality</b> (Calitatea imaginii) este setată la <b>NEF (RAW)</b> .	62
Nu se poate selecta punctul de focalizare	<ul style="list-style-type: none"> <li>• Deblocați blocarea selectorului focalizării.</li> <li>• Zona auto selectată ca modul Zona AF: alegeți un alt mod.</li> <li>• Apăsăți pe jumătate butonul de eliberare a declanșatorului pentru a porni monitorul sau pentru a activa măsurarea expunerii.</li> </ul>	56 173 35
Aparatul foto înregistrează fotografii lent.	Opriiți reducerea zgomotului pentru expunere lungă.	167
În fotografii apar pixeli strălucitori spațiați aleator („perturbații”).	<ul style="list-style-type: none"> <li>• Alegeți sensibilitate scăzută ISO sau activați reducere zgomot ISO ridicată.</li> <li>• Viteză declanșatorului este mai mică de 8 s: utilizați reducere perturbații pentru expunere lungă.</li> </ul>	74, 167 167
Dispozitivul de iluminare asistență AF nu luminează.	<ul style="list-style-type: none"> <li>• Selectorul modului rotit la <b>AF-ON</b> sau <b>AF-ASSIST</b>: selectați alt mod.</li> <li>• Indicatorul luminos asistență AF nu se aprinde pentru focalizarea automată servo continuă. Alegeți <b>AF-S</b>. În punct unic, zonă dinamică sau urmărire 3D AF, selectați punctul central de focalizare.</li> <li>• <b>Off</b> (Oprit) selectat ca Setarea Personalizată a3 (<b>Built-in AF-assist illuminator</b> (Dispozitiv de iluminare asistență AF încorporat)).</li> <li>• Dispozitivul de iluminare s-a oprit automat. Este posibil ca dispozitivul de iluminare să devină fierbinte, așteptați răcirea lămpii.</li> </ul>	41 54 174 —
Nicio fotografie nu este făcută atunci când este apăsat declanșatorul telecomenzii.	<ul style="list-style-type: none"> <li>• Schimbați bateria din telecomandă.</li> <li>• Alegeți modul telecomandă.</li> <li>• Blițul se încarcă.</li> <li>• Timpul selectat pentru Setarea Personalizată c5 (<b>Remote on duration</b> (Durată activare telecomandă)) a expirat: reselectați modul telecomandă.</li> <li>• Lumina puternică interferează cu telecomanda.</li> </ul>	241 68 40 180 —
Fotografiile au pete sau urme.	<ul style="list-style-type: none"> <li>• Curățați obiectivul.</li> <li>• Curățați filtrul low-pass.</li> </ul>	— 244

# Modurile de fotografiere (AUTO, , , , , , , și )

Problemă	Soluție	Pagina
Elementul meniului nu poate fi selectat.	Unele opțiuni nu sunt valabile în toate modurile	—

## Fotografierea (P, S, A, M)

Problemă	Soluție	Pagina
Declanșator dezactivat.	<ul style="list-style-type: none"> <li>Blițul se încarcă.</li> <li>Este atașată o obiectiv non CPU: răsuțiți selectorul modului la <b>M</b>.</li> <li>selectorul modului răsuțit la <b>S</b> după viteza diafragmei de <b>b u l b</b> sau <b>- -</b> selectați în modul <b>M</b>: alegeți o nouă viteză a diafragmei.</li> </ul>	40 83 81
Gama completă de viteze de declanșare nu este disponibilă.	Blițul este în uz. Dacă <b>On</b> (Pornit) este selectat pentru Setarea personalizată e5 ( <b>Auto FP</b> (FP automat)), modurile <b>P, S, A și M</b> , blițurile opționale SB-900, SB-800, SB-600 și SB-R200 pot fi folosite la toate vitezele de declanșare.	195
Culorile nu sunt naturale.	<ul style="list-style-type: none"> <li>Ajustați balansul de alb pentru a se potrivi cu sursa de lumină.</li> <li>Reglați setările <b>Set Picture Control</b> (Setare control imagine).</li> </ul>	95 108
Balansul de alb nu poate fi măsurat.	Obiectul este prea întunecat sau prea strălucitor.	102
Imaginea nu poate fi selectată ca sursă pentru balansul de alb presetat.	Imaginea nu a fost creată cu D90.	104
Bracketing balans de alb nu este disponibil.	<ul style="list-style-type: none"> <li>Opțiunea privind calitatea imaginii NEF (RAW) sau NEF+JPEG selectată pentru calitatea imaginii.</li> <li>Modul expunere multiplă este activat.</li> </ul>	62 121
Efectele Controlului imaginii diferă de la imagine la imagine.	A (auto) este selectat pentru clarificare, contrast sau saturație. Pentru rezultate consistente la o serie de fotografii, alegeți o altă setare decât A (auto).	111
Măsurarea nu poate fi schimbată.	Blocarea expunerii automate este activată.	88
Compensarea expunerii nu poate fi utilizată.	Alegeți modul de expunere <b>P, S</b> sau <b>A</b> .	90
De fiecare dată când se apasă declanșatorul, se face câte o fotografie în modul fotografiere continuă.	Coborâți blițul încorporat.	73
În fotografii apar zone roșiatice.	Zonele roșcate și texturile neregulate pot apărea la expunerile îndelungate. Porniți reducerea zgomotului pentru expunerile prelungite atunci când faceți fotografii la viteze de declanșare de <b>b u l b</b> .	167
Texturile sunt neregulate.		



# Redare

Problemă	Soluție	Pagina
În imagini apar zone care clipesc	Apăsăți ▲ sau ▼ pentru a alege afișarea informațiilor despre fotografie sau schimbați setările pentru <b>Display mode</b> (Mod afișare).	129, 163
Datele referitoare la fotografiere apar în imagini		
Un grafic apare în timpul redării.		
Imagina NEF (RAW) nu este redată.	Fotografia a fost efectuată la o calitate a imaginii de NEF + JPEG.	62
Unele fotografii nu sunt afișate în timpul redării.	Selectați <b>All</b> (Toate) pentru <b>Playback folder</b> (Dosar redare). Rețineți că <b>Current</b> este selectat în mod automat după ce este făcută fotografia.	162
Fotografiile „pe înălțime” (orientare portret) vor fi afișate în orientare „pe lung” (peisaj).	• Selectați <b>On</b> (Pornit) pentru <b>Rotate tall</b> (Rotirea fotografiilor pe înalt).	163
	• Fotografia a fost efectuată cu <b>Off</b> (Oprit) selectat pentru <b>Auto image rotation</b> (Rotire automată a imaginii).	205
	• Orientarea aparatului foto a fost schimbată în timp ce butonul declanșator era apăsat continuu.	84
	• Fotografia este afișată în redarea imaginii.	128
	• Aparatul foto a fost orientat în sus sau în jos când a fost efectuată fotografia.	205
Fotografia nu poate fi ștersă.	Fotografia este protejată: eliminați protecția. Cardul de memorie este blocat.	139
Un mesaj este afișat anunțând că nu există imagini disponibile pentru redare.	Selectați <b>All</b> (Toate) pentru <b>Playback folder</b> (Dosar redare). Rețineți că <b>Current</b> (Curent) este selectat în mod automat după ce este făcută fotografia.	162
Nu se poate schimba comanda de imprimare.	Cardul de memorie este plin: ștergeți fotografiile. Cardul de memorie este blocat.	35
Nu se pot selecta fotografii pentru imprimare.	Fotografia este în format NEF (RAW). Creați o copie JPEG folosind <b>NEF (RAW) processing</b> (Procesare NEF (RAW) sau transferați în computer și imprimați folosind programul furnizat sau CapturaNX 2.	150
Fotografiile nu sunt afișate pe TV.	Alegeți modul video corect.	203
Fotografia nu este afișată pe dispozitivul video HD.	Verificați dacă este conectat cablul HDMI (disponibil separat).	147
Fotografiile NEF (RAW) nu sunt afișate în Capture NX.	Actualizare la Capture NX 2.	240
Opțiunea de reducere a prafului de pe imagine în Capture NX 2 nu are efectul dorit.	Curățarea senzorului de imagine schimbă poziția prafului pe filtrul low-pass. Dacă fotografiile care vor fi utilizate cu Ștergere praf imagine au fost deja înregistrate, nu curățați senzorul de imagine înainte de a prelua datele de curățare a imaginii. Ștergerea prafului de pe datele înregistrate după curățarea senzorului de imagine nu poate fi folosită la fotografiile făcute înainte de curățarea senzorului de imagine.	206

## Diverse





Problemă	Soluție	Pagina
Data înregistrării nu este corectă.	Setați ceasul aparatului foto.	27
Elementul meniului nu poate fi selectat.	Unele opțiuni nu sunt disponibile la anumite combinații de setări sau când nu este introdus un card de memorie. Rețineți că opțiunea <b>Battery info</b> (Info baterie) nu este disponibilă când aparatul foto este alimentat de la un adaptor CA opțional.	208





# Mesaje de eroare

Această secțiune listează indicatoarele și mesajele de eroare care apar în vizor, panoul de control și monitor.

Indicator		Problemă	Soluție	Pagina
Panou de control	Vizor			
F E E (clipește)		Inelul diafragmei obiectivului nu este setat la diafragma minimă.	Setați inelul la diafragma minimă (cel mai mare număr-f).	26
		Baterie la un nivel scăzut.	Pregătiți o baterie de rezervă încărcat complet.	34
 (clipește)	 (clipește)	<ul style="list-style-type: none"> <li>Baterie golită.</li> <li>Bateria nu poate fi utilizat.</li> <li>O baterie Li-ion extrem de descărcată sau o baterie terță este introdusă ori în cameră, ori în pachetul opțional de baterii MB-D80.</li> </ul>	<ul style="list-style-type: none"> <li>Încărcați sau schimbați bateria.</li> <li>Folosiți baterii aprobate de Nikon sau contactați un reprezentant autorizat al unui service Nikon.</li> <li>Înlocuiți bateria sau reîncărcați bateria dacă bateria reîncărcabilă Li-ion este epuizat.</li> </ul>	xviii, 22, 23
 (clipește)	—	Ceasul aparatului foto nu este setat.	Setați ceasul aparatului foto.	27
F - - (clipește)		<ul style="list-style-type: none"> <li>Fără obiectiv atașată</li> <li>Obiectiv Non-CPU atașat.</li> </ul>	<ul style="list-style-type: none"> <li>Atașați lentila non-IX Nikkor.</li> <li>Selectați modul <b>M</b>.</li> </ul>	230
—	 (clipește)	Aparatul foto nu poate focaliza utilizând focalizarea automată.	Focalizați manual.	59
M i		Obiect prea luminos; fotografia va fi supraexpusă.	Utilizați o sensibilitate ISO mai mică	74
			Utilizați filtrul opțional ND	240
			În modul expunere: <b>s</b> Măriți viteza declanșatorului	81
			<b>A</b> Alegeți o diafragmă mai mică (număr f-mai mare)	82
L o		Obiect prea întunecat; fotografia va fi subexpusă.	Utilizați o sensibilitate ISO mai mare	74
			Utilizați blițul	70
			În modul expunere: <b>s</b> Vitează declanșator mai mică	81
			<b>A</b> Alegeți o diafragmă mai mare (număr f-mai mic)	82
<b>b u l b</b> (clipește)		<b>b u l b</b> selectat în modul de expunere <b>S</b> .	Schimbați viteza declanșatorului sau selectați modul manual de expunere.	81, 83
- - (clipește)		<b>b u l b</b> selectat în modul de expunere <b>S</b> .	Schimbați viteza declanșatorului sau selectați modul manual de expunere.	81, 83

Indicator		Problemă	Soluție	Pagina
Panou de control	Vizor			
 (clipește)	 (clipește)	Unitatea opțională bliț nu suportă controlul blițului i-TTL atașat și setat la TTL.	Schimbați setarea modului bliț pentru unitatea bliț opțional.	236
—	 (clipește)	Dacă indicatorul pâlpâie timp de 3 secunde după declanșarea blițului, fotografia ar putea fi subexpusă.	Verificați fotografia din monitor; dacă este subexpusă, reglați setările și încercați din nou.	128
<i>F u l l</i> (clipește)	<i>F u l l</i> (clipește)	Memorie insuficientă pentru a înregistra mai multe fotografii la setările curente sau aparatul foto nu mai are numere pentru fișiere sau foldere.	<ul style="list-style-type: none"> <li>• Reduceți calitatea sau formatul.</li> <li>• Ștergeți fotografiile.</li> <li>• Introduceți un card de memorie nou.</li> </ul>	62, 63 162 29
(- E -)	 (- E -)	No memory card. (Absență card de memorie)	Introduceți un card de memorie.	29
<i>E r r</i> (clipește)		Aparatul foto funcționează defectuos.	Eliberați declanșatorul. Dacă eroarea persistă sau apare frecvent, consultați reprezentanța de service autorizată Nikon.	—

Indicator		Problemă	Soluție	Pagina
Monitor	Panoul de control/ vizor			
No memory card. (Absență card de memorie)	(- E -) /  (- E -)	Aparatul foto nu poate detecta cardul de memorie.	Opriiți aparatul foto și confirmați că respectivul card este introdus corect.	29
This memory card cannot be used. Card may be damaged. Insert another card. (Acest card de memorie nu poate fi folosit. Cardul poate fi deteriorat. Introduceți un alt card.)	<i>E r r</i> , (  ) (clipește)	Eroare accesare card de memorie.	<ul style="list-style-type: none"> <li>• Folosiți carduri aprobate.</li> <li>• Verificați curățenia contactelor. În cazul în care cardul este deteriorat, contactați vânzătorul sau reprezentanța Nikon.</li> </ul>	242 —
This card is not formatted. Format the card. (Acest card nu este formatat. Formatați cardul.)	<i>F o r</i> (clipește)	Cardul de memorie nu a fost formatat pentru utilizarea cu aparatul foto.	Formatați cardul de memorie sau introduceți un card de memorie nou.	29, 30
Folder contains no images. (Folderul nu conține imagini)	—	Nicio imagine pe cardul de memorie sau în folderul(e) selectat(e) pentru redare.	Selectați folderul care conține imaginile din meniul <b>Playback folder</b> (Dosar redare) sau introduceți un card de memorie diferit.	29, 162



Indicator		Problemă	Soluție	Pagina
Monitor	Panoul de control/ vizor			
All images are hidden. (Toate imaginile sunt ascunse.)	—	Toate fotografiile din folderul curent sunt ascunse.	Nicio imagine nu poate fi redată până când nu a fost selectat un alt dosar sau <b>Hide image</b> (Ascunde imaginea) este folosită pentru a permite cel puțin afișarea unei imagini.	162
File does not contain image data. (Fișierul nu conține date de imagini.)	—	Fișierul a fost creat sau modificat utilizând un computer sau o marcă diferită de aparat foto sau fișierul este corupt.	Fișierul nu poate fi redat pe aparatul foto.	—
Memory card is locked. Slide lock to „Write” position. (Cardul de memorie este blocat. Glisați blocajul la poziția „Scriere”.)	 (clipește)	Cardul de memorie este bolcat (protejat împotriva inscripționării)	Mutați butonul de protecție a inscripționării în poziția „Scrie.	31
Cannot select this file.	—	Cardul de memorie nu conține imagini care să poată fi retușate.	Imaginile create cu alte dispozitive nu pot fi retușate.	209
No image for retouching. (Nu există imagini de retușat.)	—	Cardul de memorie nu conține imagini NEF (RAW).	Faceți fotografii NEF (RAW).	62
Check printer. (Verificați imprimanta.)	—	Eroare de imprimare.	Verificați imprimanta. Pentru a relua, selectați <b>Continuare</b> (Continuare) (dacă este disponibilă).	150 *
Check paper. (Verificați hârtie.)	—	Hârtia din imprimantă nu are formatul selectat.	Introduceți hârtia de dimensiunea corectă și selectați <b>Continuare</b> (Continuare).	150 *
Paper jam. (Blocaj de hârtie.)	—	Hârtia este blocată în imprimantă.	Îndepărtați blocajul și selectați <b>Continuare</b> (Continuare).	150 *
Out of paper. (Hârtie epuizată.)	—	Nu mai există hârtie în imprimantă.	Introduceți hârtia de dimensiunea selectată și selectați <b>Continuare</b> (Continuare).	150 *
Check ink supply. (Verificați alimentarea cu cerneală.)	—	Eroare cerneală.	Verificați cerneala. Pentru a relua, selectați <b>Continuare</b> (Continuare).	150 *
Out of ink. (Cerneală epuizată.)	—	Nu mai există cerneală în imprimantă.	Înlocuiți cerneala și selectați <b>Continuare</b> (Continuare).	150 *

\* Pentru informații suplimentare, consultați manualul imprimantei.

# Anexă

Anexa acoperă următoarele subiecte:

• Setări disponibile și implicite .....	258
• Capacitate card de memorie .....	262
• Program expunere .....	263
• Programe de Bracketing .....	264
• Control bliț .....	265
• Viteze de declanșare disponibile cu blițul încorporat .....	265
• Diafragmă, sensibilitate și rază bliț .....	266

## Setări disponibile și implicite

Tabelul următor listează setările care pot fi ajustate în fiecare mod:

	AUTO							P	S	A	M
Meniu fotografiere	Set Picture Control (Setare opțiune de control a imaginii)							✓	✓	✓	✓
	Image Quality (Calitatea imaginii) <sup>1</sup>	✓	✓	✓	✓	✓	✓	✓	✓	✓	✓
	Image Size (Dimensiune imagine) <sup>1</sup>	✓	✓	✓	✓	✓	✓	✓	✓	✓	✓
	White Balance (Balans de alb) <sup>1</sup>							✓	✓	✓	✓
	ISO Sensitivity Settings (Setări de sensibilitate ISO) <sup>1</sup>	✓	✓	✓	✓	✓	✓	✓	✓	✓	✓
	Active D-Lighting (D-Lighting activ)							✓	✓	✓	✓
	Color Space (Spațiu de culoare)	✓	✓	✓	✓	✓	✓	✓	✓	✓	✓
	Long exp. NR (NR Expunere îndelunată)	✓	✓	✓	✓	✓	✓	✓	✓	✓	✓
	High ISO NR (NR ISO ridicat)	✓	✓	✓	✓	✓	✓	✓	✓	✓	✓
	Active folder (Folder activ)	✓	✓	✓	✓	✓	✓	✓	✓	✓	✓
	Multiple Exposure (Expunere multiplă) <sup>1</sup>							✓	✓	✓	✓
Alte setări	Movie setting (Setare film)	✓	✓	✓	✓	✓	✓	✓	✓	✓	✓
	Modul fotografiere <sup>1</sup>	✓	✓	✓	✓	✓	✓	✓	✓	✓	✓
	Modul focalizare automată <sup>1</sup>	✓ <sup>2</sup>	✓ <sup>2</sup>	✓ <sup>2</sup>	✓ <sup>2</sup>	✓ <sup>2</sup>	✓ <sup>2</sup>	✓ <sup>2</sup>	✓	✓	✓
	Contor <sup>1</sup>							✓	✓	✓	✓
	Program flexibil <sup>1</sup>							✓			
	Blocarea autoexpunerii <sup>1</sup>	✓	✓	✓	✓	✓	✓	✓	✓	✓	✓
	Compensarea Expunerii <sup>1</sup>							✓	✓	✓	✓
	Bracketing <sup>1</sup>							✓	✓	✓	✓
	Modul Bliț <sup>1</sup>	✓ <sup>2</sup>		✓ <sup>2</sup>	✓ <sup>2,3</sup>	✓ <sup>2,3</sup>	✓ <sup>2</sup>	✓ <sup>2</sup>	✓	✓	✓
	Contor <sup>1</sup>							✓	✓	✓	✓
Setări Personalizate <sup>1</sup>	a1: AF-area Mode (Mod zonă AF)	✓ <sup>2</sup>	✓ <sup>2</sup>	✓ <sup>2</sup>	✓ <sup>2</sup>	✓ <sup>2</sup>	✓ <sup>2</sup>	✓	✓	✓	✓
	a2: Center Focus Point (Punctul de focalizare central)	✓	✓	✓	✓	✓	✓	✓	✓	✓	✓
	a3: Built-in AF-Assist Illuminator (Dispozitiv iluminare asistență AF încorporat)	✓	✓	✓			✓	✓	✓	✓	✓
	a4: AF Point Illumination (Iluminare punct AF)	✓		✓		✓		✓	✓	✓	✓
	a5: Focus Point Wrap-Around (Înconjurare punct de focalizare)	✓	✓	✓	✓	✓	✓	✓	✓	✓	✓
	a6: AE-L/AF-L for MB-D80 (AE-L/AF-L pentru MB-D80)	✓	✓	✓	✓	✓	✓	✓	✓	✓	✓
	a7: Live View Autofocus (Focalizare automată pentru vizualizare în timp real) <sup>1</sup>	✓ <sup>2</sup>	✓ <sup>2</sup>	✓ <sup>2</sup>	✓ <sup>2</sup>	✓ <sup>2</sup>	✓ <sup>2</sup>	✓ <sup>2</sup>	✓	✓	✓

	AUTO							P	S	A	M
b1: EV Steps for Exposure Cntrl. (Pași EV pentru control expunere)	✓	✓	✓	✓	✓	✓	✓	✓	✓	✓	✓
b2: Easy Exposure Compensation (Compensare expunere simplă)								✓	✓	✓	✓
b3: Center-Weighted Area (Zonă central-evaluativă)								✓	✓	✓	✓
b4: Fine Tune Optimal Exposure (Expunere optimă acord fin)	✓	✓	✓	✓	✓	✓	✓	✓	✓	✓	✓
c1: Shutter-Release Button AE-L (Buton declanșare AE-L)	✓	✓	✓	✓	✓	✓	✓	✓	✓	✓	✓
c2: Auto Meter-off Delay (Întârziere măsurare automată)	✓	✓	✓	✓	✓	✓	✓	✓	✓	✓	✓
c3: Self-Timer (Autodeclanșator)	✓	✓	✓	✓	✓	✓	✓	✓	✓	✓	✓
c4: Monitor off Delay (Întârziere oprire monitor)	✓	✓	✓	✓	✓	✓	✓	✓	✓	✓	✓
c5: Remote on Duration (Durată activare telecomandă)	✓	✓	✓	✓	✓	✓	✓	✓	✓	✓	✓
d1: Beep (Semnal sonor)	✓	✓	✓	✓	✓	✓	✓	✓	✓	✓	✓
d2: Viewfinder Grid Display (Afișaj grilă vizor)	✓	✓	✓	✓	✓	✓	✓	✓	✓	✓	✓
d3: ISO display and adjustment (Afișare și reglare ISO)	✓	✓	✓	✓	✓	✓	✓	✓	✓	✓	✓
d4: Viewfinder Warning Display (Afișare avertismente vizor)	✓	✓	✓	✓	✓	✓	✓	✓	✓	✓	✓
d5: Screen Tips (Sfaturi ecran)	✓	✓	✓	✓	✓	✓	✓	✓	✓	✓	✓
d6: CL Mode Shooting Speed (Viteză fotografiere mod CL)	✓	✓	✓	✓	✓	✓	✓	✓	✓	✓	✓
d7: File Number Sequence (Secvență număr fișier)	✓	✓	✓	✓	✓	✓	✓	✓	✓	✓	✓
d8: Shooting Info Display (Afișaj info fotografiere)	✓	✓	✓	✓	✓	✓	✓	✓	✓	✓	✓
d9: LCD Illumination (Iluminare LCD)	✓	✓	✓	✓	✓	✓	✓	✓	✓	✓	✓
d10: Exposure Delay Mode (Modul întârziere expunere)	✓	✓	✓	✓	✓	✓	✓	✓	✓	✓	✓
d11: Flash Warning (Avertizare bliț)								✓	✓	✓	✓
d12: MB-D80 battery type (Bateria de tip MB-D80)	✓	✓	✓	✓	✓	✓	✓	✓	✓	✓	✓
e1: Flash Shutter Speed (Viteză declanșare bliț)								✓	✓	✓	✓
e2: Flash Cntrl for Built-in Flash (Control bliț pentru bliț încorporat)								✓	✓	✓	✓
e3: Modeling Flash (Bliț de modelare)								✓	✓	✓	✓
e4: Auto Bracketing Set (Setare bracketing automat)								✓	✓	✓	✓
e5: Auto FP (FP automat)								✓	✓	✓	✓
e6: Bracketing Order (Ordine bracketing)								✓	✓	✓	✓
f1:  switch ( Comutator)	✓	✓	✓	✓	✓	✓	✓	✓	✓	✓	✓
f2: OK Button (Shooting Mode) (Buton OK (Modul Fotografiere))	✓	✓	✓	✓	✓	✓	✓	✓	✓	✓	✓
f3: Assign FUNC. button (Atribuire buton FUNC.)	✓	✓	✓	✓	✓	✓	✓	✓	✓	✓	✓
f4: Assign AE-L/AF-L Button (Atribuire buton AE-L/AF-L)	✓	✓	✓	✓	✓	✓	✓	✓	✓	✓	✓
f5: Customize Command Dials (Personalizare selectoare de comandă)	✓	✓	✓	✓	✓	✓	✓	✓	✓	✓	✓
f6: No Memory Card? (Absență card de memorie?)	✓	✓	✓	✓	✓	✓	✓	✓	✓	✓	✓
f7: Reverse Indicators (Inversare indicatoare)	✓	✓	✓	✓	✓	✓	✓	✓	✓	✓	✓

1 Reinițializarea cu reglajul din două butoane (pag. 75).

2 Reinițializați cu el atunci când selectorul modului este răsucit spre o nouă setare.





3 Disponibil doar cu blițurile opționale.

4 Reinițializarea cu ajutorul Setării Personalizate (**Reset Custom Settings** (Reinițializare setări personalizate)).



Următoarele setări implicite sunt setate cu Setarea personalizată  (**Reset Custom Settings** (Reinițializare setări personalizate); tabelul următor cuprinde setările implicite pentru modulele **P**, **S**, **A** și **M**). Pentru o listă a setărilor restaurate cu reinițializarea cu două butoane, consultați pagina 172.

Opțiune	Default (Implicit)
a1: AF-area Mode (Mod zonă AF)	Auto Area (Zonă Auto)
a2: Center Focus Point (Punctul de focalizare central)	Normal zone (Zona normală)
a3: Built-in AF-Assist Illuminator (Dispozitiv iluminare asistență AF încorporat)	On (Pornit)
a4: AF Point Illumination (Iluminare punct AF)	Auto
a5: Focus Point Wrap-Around (Înconjurare punct de focalizare)	No wrap (Fără învăluire)
a6: AE-L/AF-L for MB-D80 (AE-L/AF-L pentru MB-D80)	AE/AF lock (Blocare AE/AF)
a7: Live View Autofocus (Focalizare automată pentru vizualizare în timp real)	Wide Area (Zonă largă)
b1: EV Steps for Exposure Cntrl. (Pași EV pentru control expunere)	1/3 step (pas 1/3)
b2: Easy Exposure Compensation (Compensare expunere simplă)	Off (Oprit)
b3: Center-Weighted Area (Zonă central-evaluativă)	φ 8 mm
b4: Fine Tune Optimal Exposure (Expunere optimă acord fin)	No (Nu)
c1: Shutter-Release Button AE-L (Buton declanșare AE-L)	Off (Oprit)
c2: Auto Meter-off Delay (Întârziere măsurare automată)	6 s
c3: Self-Timer (Autodeclanșator)	
Self-Timer Delay (Întârziere autodeclanșator)	10 s
Număr de fotografii	1
c4: Monitor off Delay (Întârziere oprire monitor)	
Playback (Redare)	10 s
Menus (Meniuri)	20 s
Shooting info display (Afișaj info fotografiere)	10 s
Image review (Revizuire imagine)	4 s
c5: Remote on Duration (Durată activare telecomandă)	1 min
d1: Beep (Semnal sonor)	On (Pornit)
d2: Viewfinder Grid Display (Afișaj grilă vizor)	Off (Oprit)
d3: ISO display and adjustment (Afișare și reglare ISO)	Show frame count (Arată numărarea cadrelor)
d4: Viewfinder Warning Display (Afișare avertismente vizor)	On (Pornit)
d5: Screen Tips (Sfaturi ecran)	On (Pornit)
d6: CL Mode Shooting Speed (Viteză fotografiere mod CL)	3 cps
d7: File Number Sequence (Secvență număr fișier)	Off (Oprit)
d8: Shooting Info Display (Afișaj info fotografiere)	Auto
d9: LCD Illumination (Iluminare LCD)	Off (Oprit)
d10: Exposure Delay Mode (Modul întârziere expunere)	Off (Oprit)
d11: Flash Warning (Avertizare bliț)	On (Pornit)
d12: MB-D80 battery type (Bateria de tip MB-D80)	LR6 (AA alkaline) (LR6 (AA alcalin))

<b>Opțiune</b>	<b>Default (Implicit)</b>
e1: Flash Shutter Speed (Viteză declanșare bliț)	1/60 s
e2: Flash Cntrl for Built-in Flash (Control bliț pentru bliț încorporat)	TTL
e3: Modeling Flash (Bliț de modelare)	Off (Oprit)
e4: Auto Bracketing Set (Setare bracketing automat)	AE & flash (AE & bliț)
e5: Auto FP (FP automat)	Off (Oprit)
e6: Bracketing Order (Ordine bracketing)	MTR > under > over (MTR > sub > peste)
f1:  Switch (  Comutator)	LCD backlight (  ) (Iluminare fundal LCD (  ))
f2: OK Button (Shooting Mode) (Buton OK (Modul Fotografiere))	Select center focus point (Selectare punct de focus central)
f3: Assign FUNC. button (Atribuire buton FUNC.)	FV lock (Blocare FV)
f4: Assign AE-L/AF-L Button (Atribuire buton AE-L/AF-L)	AE/AF lock (Blocare AE/AF)
f5: Customize Command Dials (Personalizare selectoare de comandă)	
Reverse rotation (Inversare rotație)	No (Nu)
Change main/sub (Schimbare comandă principală/subcomandă)	Off (Oprit)
Menus and playback (Meniuri și redare)	On (Pornit)
f6: No Memory Card? (Absență card de memorie?)	Release locked (Declanșare blocată)
f7: Reverse Indicators (Inversare indicatoare)	



## Capacitate card de memorie

Următorul tabel arată numărul aproximativ de imagini care pot fi depozitate pe un card Panasonic Pro HIGH SPEED de 2 GB cu diferite grade de calitate a imaginilor.

Image quality (Calitatea imaginii)	Image format (Dimensiune imagine)	Dimensiunea documentului <sup>1</sup>	Nr. de imagini <sup>1</sup>	Capacitatea memoriei tampon <sup>2</sup>
NEF + JPEG Fin <sup>3</sup>	L	16,9 MB	89	7
	M	14,4 MB	104	7
	S	12,4 MB	118	7
NEF + JPEG Fin <sup>3</sup>	L	13,9 MB	106	7
	M	12,6 MB	116	7
	S	11,6 MB	124	7
NEF + JPEG Fin <sup>3</sup>	L	12,3 MB	118	7
	M	11,7 MB	123	7
	S	11,2 MB	128	7
NEF (RAW)	—	10,8 MB	133	9
JPEG fin	L	6,0 MB	271	25
	M	3,4 MB	480	100
	S	1,6 MB	1000	100
Normal JPEG (JPEG Normal)	L	3,0 MB	539	100
	M	1,7 MB	931	100
	S	0,8 MB	2000	100
JPEG de bază	L	1,5 MB	1000	100
	M	0,9 MB	1800	100
	S	0,4 MB	3800	100

<sup>1</sup> Toate cifrele sunt aproximative. Dimensiunea fișierului variază în funcție de scena înregistrată.

<sup>2</sup> Numărul maxim de expuneri care poate fi stocat în memoria tampon. Scade dacă sensibilitatea ISO este setată la  $\infty$  sau mai sus, **High ISO NR** (NR ISO ridicat) este activat când sensibilitatea ISO este setată la 800 sau mai mult sau reducerea zgomotului de expunere îndelungată sau D-lighting activ sunt pornite.

<sup>3</sup> Dimensiunea imaginilor se aplică doar pentru imaginile JPEG. Dimensiunea imaginilor NEF (RAW) nu va putea fi modificată. Dimensiunea documentului este totalul pentru imaginile NEF (RAW) și JPEG.

### **Setarea Personalizată d6: CL mode shooting speed (Viteză fotografiere mod CL)** (pag. 182)

Numărul maxim de fotografii care poate fi realizat într-o singură serie poate fi setat la orice valoare între 1 și 4.

## Program expunere

Programul de expunere pentru automat programat este prezentat în graficul de mai jos:

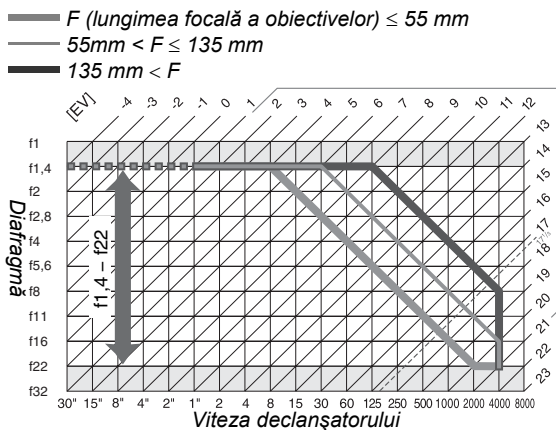

Valorile maxime și minime ale EV variază cu sensibilitatea ISO; graficul de mai sus pornește de la sensibilitate ISO cu o valoare echivalentă ISO 200. Când este utilizată măsurarea matricială, valorile peste  $17^{1/3}$  EV sunt reduse la  $17^{1/3}$  EV.



# Programe de Bracketing

Numărul de cadre și creșterea bracketing-ului sunt arătate în panoul de control după cum urmează:

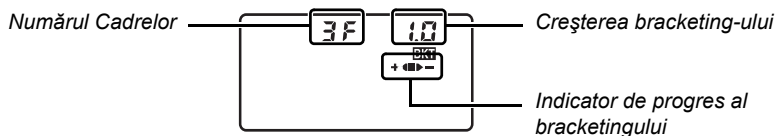

## ■ Indicatorul progresului bracketing și numărul de cadre

Numărul cadrelor	indicatorul progresului	Descriere
3F	+◀▶-	3 cadre: nemodificat, negativ, pozitiv *
+2F	+◀■	2 cadre: nemodificat, pozitiv
--2F	■▶-	2 cadre: nemodificat, negativ *

\* Comanda atunci când **Under (Sub) > MTR > over** este selectat ca Setare Personalizată e6 (**Bracketing order** (Ordine bracketing)) este negativ, nemodificat, pozitiv (trei cadre) ori negativ, nemodificat (două cadre).

## ■ Trepte bracketing

Autoexpunerea și bracketingul Blițului					
„EV Steps for Exposure Cntrl. (Pași EV pentru control expunere) este setată la 1/3 EV		„EV Steps for Exposure Cntrl. (Pași EV pentru control expunere) este setată la 1/2 EV		Bracketing balans de alb	
Afișaj	Trepte	Afișaj	Treaptă		
0.3	1/3EV	0.5	1/2EV	1	1
0.7	2/3EV	1.0	1EV	2	2
1.0	1EV	1.5	1 1/2EV	3	3
1.3	1 1/3EV	2.0	2EV		
1.7	1 2/3EV				
2.0	2EV				



## Control bliț





Următoarele tipuri de control bliț sunt suportate când un obiectiv CPU este folosit în combinație cu blițul încorporat sau cu blițurile opționale SB-900, SB-800 sau SB-600 (pag. 73, 234).

- **Bliț de umplere i-TTL pentru SLR digitale:** leșirea blițului este ajustată pentru un balans natural între subiectul principal și fundal.
- **Bliț de umplere i-TTL pentru SLR digitale:** leșirea Blițului este ajustată pentru subiectul principal; Strălucirea fundalului nu este luată în calcul. Recomandat pentru cadre în care subiectul principal este subliniat cu prețul detaliilor de fundal, sau când este folosită compensarea expunerii.

Controlul standard al Blițului i-TTL este folosit cu numărarea punctelor/ petelor sau când este selectat cu unitatea opțională de bliț. Blițul de umplere balansat i-TTL pentru SLR digital este folosit în toate celelalte cazuri.

## Viteze de declanșare disponibile cu blițul încorporat

Următoarele viteze de declanșare sunt disponibile cu blițul încorporat atunci când nu este folosită reducerea vibrației (VR).

Mod	Viteza declanșatorului	Mod	Viteza declanșatorului
 AUTO,  S, <b>P</b> *, <b>A</b> *	$1/200-1/60$ s	 M	$1/200-1$ s
 B	$1/200-1/125$ s	<b>S, M</b>	$1/200-30$ s

\* Cea mai mică viteză la care poate fi folosit blițul poate fi selectată folosind Setarea Personalizată e1 (**Flash shutter speed** (Viteză declanșare bliț)). Blițul va funcționa și la viteze scăzute ca 30 s atunci când este reglat pentru sincronizare lentă.







## Diafragmă, sensibilitate și rază bliț

Amplitudinea blițului variază în funcție de sensibilitate (echivalența ISO) și deschidere.

Diafragmă la echivalent ISO de					rază
200	400	800	1600	3200	m
1,4	2	2,8	4	5,6	1,0–8,5
2	2,8	4	5,6	8	0,7–6,1
2,8	4	5,6	8	11	0,6–4,2
4	5,6	8	11	16	0,6–3,0
5,6	8	11	16	22	0,6–2,1
8	11	16	22	32	0,6–1,5
11	16	22	32	—	0,6–1,1
16	22	32	—	—	0,6–0,8

În modulele următoare, deschiderea maximă (numărul minim f) este limitată conform sensibilității ISO atunci când este folosit blițul încorporat:

Mod	Deschidere maximă la sensibilitatea ISO de...				
	200	400	800	1600	3200
P,  ,  , 	2,8	3,3	4	4,8	5,6
	5,6	6,7	8	9,5	11

Pentru fiecare creștere a sensibilității cu un punct (de ex. de la 200 la 400), deschiderea este oprită la jumătate f/-stop. Dacă diafragma maximă a obiectivului este mai mică decât cele indicate mai sus, valoarea maximă pentru diafragmă va fi diafragma maximă a obiectivului.

# Specificații

## ■ Aparatul foto digital Nikon D90











<b>Tip</b>	
<b>Tip</b>	Aparat foto digital cu un singur obiectiv pentru reflexie cu obiective interschimbabile
<b>Montare obiectiv</b>	Montare Nikon F (cu cuplare și contacte AF)
<b>Unghiul efectiv al imaginii</b>	Approximativ $1,5 \times$ lungimea focală a obiectivului (format Nikon DX)
<b>Pixeli efectivi</b>	
<b>Pixeli efectivi</b>	12,3 milioane
<b>Senzor imagine</b>	
<b>Senzor imagine</b>	23,6 × 15,8 mm senzor CMOS
<b>Pixeli totali</b>	12,9 milioane
<b>Sistem reducere praf</b>	Curățare senzor imagine, date de referință pentru retușare imagine (software opțional Capture NX 2 necesar)
<b>Depozitare:</b>	
<b>Dimensiune imagine (pixeli)</b>	<ul style="list-style-type: none"><li>• 4,288 × 2,848 (L)</li><li>• 2,144 × 1,424 (M)</li><li>• 3,216 × 2,136 (M)</li></ul>
<b>Format fișier</b>	<ul style="list-style-type: none"><li>• <b>NEF (RAW)</b></li><li>• <b>JPEG</b>: -Linia de bază JPEG care este subordonată compresiei fine (aprox. 1 : 4), normale (aprox. 1 : 8), sau de bază (aprox. 1 : 16)</li><li>• <b>NEF (RAW)+JPEG</b>: O singură fotografie înregistrată în ambele formate NEF (RAW) și JPEG</li></ul>
<b>Sistem de opțiuni de control imagine</b>	Poate fi selectat dintre Standard, Neutru, Vivid, Monocromatic, Peisaj, Portret, stocare pentru până la nouă opțiuni de control imagine personalizate
<b>Suport</b>	Carduri de memorie SD (Secure Digital), dedicate SDHC
<b>Sistem fișier</b>	DCF (Regulă Aranjare Sistem fișiere aparat foto) 2.0, DPOF (Format Comandă Imprimare Digitală), Exif 2.21 (Format Modificabil Fișier imagine pentru aparate foto digitale), PictBridge
<b>Vizor</b>	
<b>Vizor</b>	Vizor cu un singur obiectiv pentru reflexie cu pentaprișmă la nivelul ochilor
<b>Acoperire cadru</b>	Aprox. 96% orizontal și 96% vertical
<b>Mărire</b>	Aprox. $0,94 \times$ (50-mm f/1,4 obiectiv la infinit, $-1,0 \text{ m}^{-1}$ )
<b>Eyepoint</b>	19,5 mm ( $-1,0 \text{ m}^{-1}$ )
<b>Reglare dioptru</b>	$-2$ – $+1 \text{ m}^{-1}$
<b>Ecran focalizare</b>	Ecran cu vedere Brite de tip B și marcă mată clară II cu focalizarea cadrului (poate fi afișată grila de încadrare)
<b>Oglindă Reflex</b>	Retur rapid
<b>Previzualizare profunzimea câmpului</b>	Atunci când este apăsat butonul de previzualizare a profunzimei imaginii, lărgirea obiectivului este oprită la valoarea selectată de utilizator (modurile <b>A</b> și <b>M</b> ) sau de către cameră (alte moduri)
<b>Diafragmă obiectiv</b>	Retur instantaneu, controlat electronic



Obiectiv	
<b>Obiective compatibile</b>	<ul style="list-style-type: none"> <li>• <b>Nikkor DX AF:</b> Toate funcțiile acceptate</li> <li>• <b>AF Nikkor Tip G sau D:</b> Toate funcțiile acceptate (PC Micro-Nikkor nu acceptă unele funcții). Obiectivele Nikkor IX nu sunt acceptate.</li> <li>• <b>Alte obiective AF Nikkor:</b> Toate funcțiile acceptate cu excepția măsurării matriciale color 3D II. Obiectivele F3 AF nu sunt acceptate.</li> <li>• <b>AI-P Nikkor:</b> Toate funcțiile acceptate cu excepția măsurării matriciale color 3D II</li> <li>• <b>Non-CPU:</b> Nu prezintă compatibilitate cu focalizarea automată. Poate fi folosit în modul de expunere <b>M</b>, dar contorul expunerii nu funcționează. Detectorul electronic al amplitudinii poate fi folosit pentru o deschidere maximă de f/5,6 sau mai mult.</li> </ul>
Declanșator	
<b>Tip</b>	Declanșator controlat electronic pentru cursă verticală în plan focal
<b>Viteză</b>	$1/4000 - 30$ s în trepte de $1/3$ sau EV $1/2$ , bulb
<b>Viteză sincronizare bliț</b>	$X=1/200$ s; se sincronizează cu diafragma la $1/200$ s sau mai lent/ mai puțin.
Release (Eliberare)	
<b>Mod eliberare</b>	☐ (cadru unic), ☐L (viteză scăzută continuu), ☐H (viteză mare continuă), ☐ (autodeclanșator), ☐ (telecomanda decalată), ☐ (răspuns rapid)
<b>Viteză avansare cadre</b>	☐H : Până la 4.5 fps ☐L : 1 fps–4 fps
<b>Autodeclanșator</b>	Se poate selecta între durate de 2, 5, 10 și 20 s
Expunere	
<b>Măsurare</b>	Contorul expunerii TTL folosind un senzor RGB cu 420-segmenți
<b>Metodă de măsurare</b>	<ul style="list-style-type: none"> <li>• <b>Matrice:</b> Măsurare matricială culoare 3D II (obiective tip G și D), contorul matricei de culori II (alte obiective CPU)</li> <li>• <b>Central evaluativ:</b> Greutate de 75% dată unui cerc de 6, 8, ori 10-mm în centrul cadrului</li> <li>• <b>Punct:</b> Masoară cercuri de 3.5-mm (cam 2% din cadru) centrate pe punctul de focalizare selectat.</li> </ul>
<b>Rază (ISO 100, obiectiv f/1,4, 20 °C)</b>	<ul style="list-style-type: none"> <li>• <b>Măsurare prin matrice sau central evaluativă:</b> 0–20 EV</li> <li>• <b>Măsurare punctuală:</b> 2–20 EV</li> </ul>
<b>Cuplare dispozitiv de măsurare expunere</b>	CPU
<b>Mod</b>	Modurile Auto (AUTO auto; ☐ auto (flash off) (bliț închis); moduri peisaj (☐ portait (portret); ☐ landscape (peisaj); ☐ close-up (închidere macro) ; ☐ sports (sporturi); ☐ night portrait (primplan)); auto programat cu program flexibil(P); prioritate automată a diafragmei (S); prioritate automată a deschiderii (A); manual (M)
<b>Compensare expunere</b>	-5 – +5 EV în trepte de $1/3$ sau $1/2$ EV
<b>Bracketing expunere</b>	2 sau 3 cadre în etape de $1/3$ , $1/2$ , $2/3$ , 1, sau 2 EV
<b>Bracketing bliț</b>	2 sau 3 cadre în etape de $1/3$ , $1/2$ , $2/3$ , 1, sau 2 EV
<b>Bracketing balans de alb</b>	2 sau 3 care în etape de 1, 2, sau 3
<b>ADL bracketing</b>	2 cadre
<b>Blocare expunere</b>	Luminozitatea blocată la valoarea detectată cu butonul <b>AE-L/AF-L</b>

Expunere	
<b>Sensibilitate ISO (Index expunere recomandată)</b>	ISO 200 – 3200 în pași de $\frac{1}{3}$ EV. Poate fi, de asemenea, setat la 0,3, 0,7, sau 1 EV (echivalentul ISO 100) sub ISO 200 sau al aproximativ 0,3, 0,7, sau 1 EV (echivalentul ISO 6400) deasupra lui ISO 3200.
<b>Active D-Lighting (D-Lighting activ)</b>	Se poate selecta dintre <b>Auto</b> (Automat), <b>Extra high</b> (Foarte ridicat), <b>High</b> (Ridicat), <b>Normal</b> , <b>Low</b> (Scăzut) sau <b>Off</b> (Oprit)
Focus (Focalizare)	
<b>Autofocus (Focalizare automată)</b>	Modulul autofocus Nikon Multi-CAM 1000 cu detectarea fazei TTL, 11 puncte de focalizare (incluzând un senzor în formă de cruce), și dispozitivul de iluminare de asistare AF (amplitudine de aprox. 0,5–3 m)
<b>Distanță detecție</b>	–1 – +19 EV (ISO 100, 20 °C)
<b>Servo obiectiv</b>	<ul style="list-style-type: none"> <li>• <b>Focalizare automată (AF)</b>: AF servo unică instantanee (<b>AF-S</b>); AF servo continuă (<b>AF-C</b>); Selecție AF-S/AF-C automată (<b>AF-A</b>); focus de urmărire predictiv activat automat conform statusului subiectului</li> <li>• <b>Manual (M)</b>: Poate folosi funcția de găsire a razei electronică</li> </ul>
<b>Punct de focalizare</b>	Poate fi selectat din 11 puncte de focalizare
<b>Mod suprafață AF</b>	Punct unic, suprafață dinamică, suprafață auto, trasare 3D (11 puncte)
<b>Blocare focalizare</b>	Funcția de focalizare automată poate fi blocată prin apăsarea până la jumătate a declanșatorului (AF cu un singur servomecanism) sau prin apăsarea butonului <b>AE-L/AF-L</b> .



<b>Bliț</b>	
<b>Bliț încorporat</b>	    : Auto bliț cu ridicare automată Fotografierea <b>P, S, A, M</b> : Ridicare manuală cu declanșare a butonului
<b>Număr de ghidare(m) la 20 °C</b>	<ul style="list-style-type: none"> <li>• <b>La ISO 200</b>: Aprox. 17, 18 cu bliț manual</li> <li>• <b>La ISO 100</b>: Aprox. 12, 13 cu bliț manual</li> </ul>
<b>Control bliț</b>	<ul style="list-style-type: none"> <li>• <b>TTL</b>: bliț de umplere balansat i-TTL și bliț standard i-TTL pentru SLR digital folosind un senzor RGB cu 420 segmente sunt disponibile cu bliț încorporat și SB-900, SB-800, SB-600, sau SB-400</li> <li>• <b>Diafragmă automată</b>: Disponibilă cu SB-900, SB-800 și obiectiv CPU</li> <li>• <b>Auto non-TTL</b>: Unitățile de bliț suportate includ SB-900, SB-800, SB-28, SB-27, și SB-22s</li> <li>• <b>Manual pentru prioritatea amplitudinii</b>: Disponibil cu SB-900, SB-800</li> </ul>
<b>Mod bliț</b>	<ul style="list-style-type: none"> <li>•   : Auto, auto cu reducerea ochilor roșii; bliț de umplere și reducerea ochilor roșii disponibile cu unitățile suplimentare de bliț</li> <li>• : Sincronizare automată lentă, sincronizare automată lentă cu reducerea ochilor roșii; sincronizare lentă și sincronizare lentă cu reducerea ochilor roșii sunt disponibile cu blițurile opționale</li> <li>•  : Bliț de umplere și reducerea ochilor roșii disponibile cu unitățile suplimentare de bliț</li> <li>• <b>P, A</b>: Bliț de umplere, perdea posterioară cu sincronizare lentă, sincronizare automată lentă, sincronizare lentă cu reducerea ochilor roșii, reducerea ochilor roșii</li> <li>• <b>S, M</b>: Bliț de umplere, perdea cu sincronizare, reducerea ochilor roșii</li> </ul>
<b>Compensare bliț</b>	-3 – +1 EV în trepte de $\frac{1}{3}$ sau $\frac{1}{2}$ EV
<b>Indicator bliț pregătit</b>	Luminează atunci când s-blițul încorporat sau unitatea de bliț ca, de exemplu, SB-900, SB-800, SB-600, SB-400, SB-80DX, SB-28DX, sau SB-50DX este complet încărcată; pâlpâie 3 s după ce blițul este declanșat pentru o ieșire completă în modurile i-TTL sau deschidere automată.
<b>Cuplă accesorii</b>	Cuplă contact standard ISO 518 cu dispozitiv de blocare de siguranță
<b>Sistem Nikon de iluminare creativă (CLS)</b>	Luminare Avansată Fără Fir suportată de blițul încorporat, SB-900, SB-800, ori SU-800 la comandă și SB-900, SB-800, SB-600, sau SB-R200 ca telecomenzi, Sincronizare automată FP la viteze rapide și lumină de modelare pentru toate blițurile compatibile CLS, excepție făcând SB-400, Sistem de comunicare a informațiilor despre culori pentru bliț și blocare FV disponibile pentru toate blițurile compatibile CLS
<b>Balans de alb</b>	
<b>Balans de alb</b>	Automat (balans de alb TTL cu senzorul principal de imagine și senzorul RGB segment 420); 12 moduri manuale cu reglaj fin; setarea temperaturii culorii; presetarea balansului de alb; bracketing balans de alb
<b>Live view (Vizualizare în timp real)</b>	
<b>Modurile AF</b>	Prioritatea Feței, peisaj, zonă normală
<b>Focalizare automată</b>	AF de detectare a contrastului oriunde în cadru (aparatură foto selectează automat punctul de focalizare atunci când este selectată prioritatea feței AF)



<b>Film</b>	
<b>Dimensiune imagine (pixeli)</b>	<ul style="list-style-type: none"> <li>• 1,280 × 720/24 cps</li> <li>• 320 × 216/24 cps</li> </ul>
<b>Format fișier</b>	AVI
<b>Comprimare</b>	Mișcare-JPEG
<b>Monitor</b>	
<b>Monitor</b>	LCD TFT de 3 in., aprox. 920k puncte (VGA), polisilicon cu temperatură scăzută cu unghi de vizualizare de 170 °, aprox. 100% acoperire a cadrelor și reglaj al luminozității
<b>Redare</b>	
<b>Redare</b>	Redare cadru complet și miniatură (4, 9 sau 72 de imagini sau calendar) cu transfocare redare, redare film, Pictmotion, diapozitiv, afișare histogramă, rotire automată imagine și comentariu imagine (până la 36 de caractere)
<b>Interfață</b>	
<b>USB</b>	USB viteză ridicată
<b>leșire video</b>	Se poate selecta între NTSC și PAL. Imaginile pot fi afișate pe un dispozitiv extern în timp ce monitorul este pornit
<b>leșire HDMI</b>	Conector HDMI tip C; ecranul camerei se închide când cablul HDMI este conectat.
<b>Terminal accesoriu</b>	<b>Cablu la distanță:</b> MC-DC2 (disponibil separat) <b>Unitate GPS:</b> GP-1 (disponibil separat)
<b>Limbi disponibile</b>	
<b>Limbi disponibile</b>	Chineză (simplificată și tradițională), daneză, olandeză, engleză, finlandeză, franceză, germană, italiană, coreeană, norvegiană, poloneză, portugheză, rusă, spaniolă, suedeză



<b>Sursă alimentare</b>	
<b>Baterie</b>	O baterie reîncărcabilă Li-ion EN-EL3e
<b>Set Baterie</b>	Set de baterii multi-putere MB-D80 opțional cu una sau două baterii reîncărcabile Nikon EN-EL3e sau șase baterii alcaline AA, NiMH, litiu sau nichel-mangan; baterii AA (disponibile separat); suportul opțional pentru baterii MS-D200 este necesar atunci când se folosesc bateriile AA.
<b>Adaptor CA</b>	Adaptor EH-5a sau EH-5 AC (disponibil separat)

<b>Montură trepied</b>	
<b>Montură trepied</b>	1/4 in. (ISO 1222)

<b>Dimensiuni/greutate</b>	
<b>Dimensiuni (Lățime × Înălțime × Adâncime)</b>	Aprox. 132 × 103 × 77 mm
<b>Greutate</b>	Aprox. 620 g fără baterie, card de memorie, corp cu carcasa monitorului

<b>Medii de funcționare</b>	
<b>Temperatură</b>	0–40 °C
<b>Umiditate</b>	Mai puțin de 85% (fără condens)

- Dacă nu este specificat altfel, toate cifrele se referă la un aparat foto complet încărcat care funcționează la o temperatură ambientală de 20 °C.
- Nikon își rezervă dreptul de a modifica oricând specificațiile hardware și software descrise în acest manual fără vreun avertisment prealabil. Nikon nu va fi răspunzătoare pentru nicio defecțiune sau pierdere financiară rezultată din erorile apărute în acest manual.

<b>Încărcător rapid MH-18a</b>	
<b>Intrare nominală</b>	CA 100–240 V (50/60 Hz)
<b>Ieșire nominală</b>	CC 8.4 V/900 mA
<b>Baterii compatibile</b>	Baterie reîncărcabilă Nikon EN-EL3e Li-ion
<b>Durată de încărcare</b>	Aprox. 2 ore și 15 minute când bateria este complet descărcat
<b>Temperatură de funcționare</b>	0–40 °C
<b>Dimensiuni (Lățime × Înălțime × Adâncime)</b>	Aprox. 90 × 35 × 58 mm
<b>Lungimea cablului</b>	Aprox. 1800 mm 27 cm
<b>Greutate</b>	Aprox. 80 g, fără cablul de alimentare

<b>Baterie reîncărcabilă Li-ion EN-EL3e</b>	
<b>Tip</b>	Baterie reîncărcabilă litiu-ion
<b>Capacitate nominală</b>	7,4 V/1500 mAh
<b>Dimensiuni (Lățime × Înălțime × Adâncime)</b>	Aprox. 39,5 × 56 × 21 mm
<b>Greutate</b>	Aprox. 80 g, fără capacul terminalelor





<b>Lentila IKKOR 18–105 mm f/3,5–5,6G ED VR</b>	
<b>Tip</b>	Obiectiv de tip G AF-S DX Zoom-NIKKOR VR cu CPU încorporat și montare baionetă Nikon
<b>Aparate Acceptate</b>	Camere Nikon digital SLR (format DX)
<b>Distanță focală</b>	18–105 mm
<b>Diafragmă maximă</b>	f/3,5–5,6
<b>Construcție</b>	15 elemente în 11 grupuri inclusiv 1 element ED de sticlă și 1 element asferic
<b>Unghi fotografie</b>	76 °–15 ° 20 '
<b>Scara lungimii focale (mm)</b>	–18, 24, 35, 50, 75, 105
<b>Informații distanță</b>	leşirea aparatului foto
<b>Controlul transfocării</b>	Transfocarea este reglată prin rotirea unui inel de transfocare separat
<b>Focalizarea</b>	Autofocus cu Motor Silent Wave ; focus manual; focus manual suportat când butonul A-Meste setat la A sau la M. Focalizarea poate fi ajustată prin răsucirea inelului de focalizare a obiectivului după blocarea focalizării în focalizarea automată cu alimentare unică. Nu folosiți inelul de focalizare atunci când aparatul foto focalizează.
<b>Reducerea vibrațiilor</b>	Metoda cu schimbarea obiectivului folosind motoarele cu bobină (VCM)
<b>Cea mai apropiată distanță de focalizare</b>	0,45 m la toate setările de transfocare
<b>Diafragma</b>	Diafragma cu șapte lame cu lame rotunjite și deschidere de diafragmă automată completă
<b>Amplitudinea deschiderii</b>	f/3,5–22 la 18 mm; f/5,6–38 la 105 mm
<b>Măsurare</b>	Diafragmă maximă
<b>diametru de filtrare</b>	67 mm (P=0,75 mm)
<b>Dimensiuni</b>	Aprox. 76 mm diametru× 89 mm (de la Zona montării știftului până la capătul obiectivului)
<b>Greutate</b>	Aprox. 420 g
<b>Capacul Letilei</b>	HB-32 (disponibil separat, se atașează după cum este arătat mai jos)

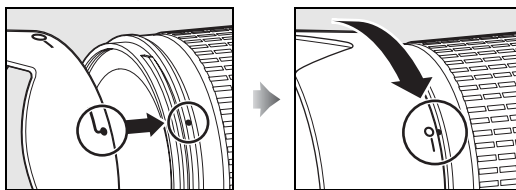
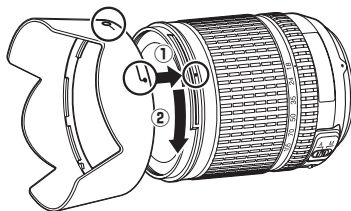

Următoarele accesorii nu pot fi folosite: teleconvertori (toate tipurile), PK inele de extindere automată (de toate tipurile), inele K (de toate tipurile), BR-4 inele de automată, atașamente (de toate tipurile) și inele de atașament SX-1. De asemenea să alte accesorii pot fi incompatibile. Consultați manualul accesoriilor pentru detalii.

## ■ ■ Standarde aplicabile

- **DCF Versiune 2.0:** Regula de Design Pentru Sistemele documentelor din aparat (DCF) este un standard cu o largă utilizare în industria camerelor digitale pentru a asigura compatibilitatea între diferite tipuri de camere.
- **DPOF:** Digital Print Order Format (DPOF - Format comandă imprimare digitală) este un standard utilizat pe scară largă în industrie care permite imprimarea fotografiilor din comenzi de imprimare stocate pe cardul de memorie.
- **Exif versiune 2.21:** D90 suportă version 2.21 Exif (Format al Documentelor Schimbător pentru camerele digitale staționare), un standard în care informația conținută de fotografii este folosită pentru o reproducere optimă a culorii atunci când imaginile sunt scoase pe imprimante compatibile cu Exif.
- **PictBridge:** Un standard dezvoltat de industria aparatelor foto digitale și a imprimantelor, care permite transferarea fotografiilor direct la o imprimantă, fără a mai fi necesară transferarea lor pe un calculator.
- **HDMI:** High-Definition Multimedia Interface (Interfața multimedia de înaltă definiție) este un standard pentru interfețele multimedia folosite în aparatele electronice casnice și dispozitive AV de transmitere a datelor vizuale și control al semnalului de comandă către dispozitivele conforme HDM printr-o singură conexiune prin cablu.

## ✓ Durata de viață a bateriei

Numărul de fotografii care poate fi realizat cu bateriile complet încărcate diferă în funcție de starea bateriei, temperatură și modalitatea de utilizare a aparatului foto. În cazul bateriilor AA, capacitatea acestora variază și în funcție de condițiile de fabricație și depozitare, unele baterii nu pot fi utilizate. Mai jos sunt date imagini de probă pentru cameră și pachetul opțional multi power MB-D80.

### • Standard CIPA <sup>1</sup>

**O baterie EN-EL3e (aparatul foto):** Aproximativ 850 fotografii

**O baterie EN-EL3e (MB-D80):** Aproximativ 850 fotografii

**Două baterii EN-EL3e (MB-D80):** Aproximativ 1700 fotografii

**Șase baterii AA (MB-D80):** Aproximativ 600 fotografii

### • Standard Nikon <sup>2</sup>

**EN-EL3e (aparat foto):** Aproximativ 4200 fotografii

**O baterie EN-EL3e (MB-D80):** Aproximativ 4200 fotografii

**Două baterii EN-EL3e (MB-D80):** Aproximativ 8400 fotografii

**Șase baterii AA (MB-D80):** Aproximativ 1900 fotografii

1 Măsurat la 23 °C (±2 °C) cu un obiectiv AF-S DX NIKKOR 18–105mm f/3,5–5,6G ED VR în următoarele condiții de testare: Obiectivul utilizat de la infinitate la distanță minimă și o fotografie la setări implicite realizate la fiecare 30 s; după realizarea fotografiei, monitorul este pornit timp de 4 s; cel care efectuează testarea așteaptă contoarele de expunere să se oprească după ce monitorul este oprit; blițul este declanșat la putere maximă o dată la fiecare fotografiere diferită. Vizualizarea în timp real nu a fost utilizată.

2 Măsurat la 20 °C cu un obiectiv AF-S DX NIKKOR 18–105mm f/3,5–5,6G ED VR în condițiile următoare: modul de funcționare setat la <sup>H</sup>, modul de focalizare automată setat la **AF-C**, calitatea imaginii setată la JPEG de bază, dimensiune imagine setată la **M** (mediu), echilibrul de alb setat la **A**, sensibilitate ISO setată la ISO 200, viteză de declanșare <sup>1</sup>/250 s, focalizarea ciclată de la infinit la raza minimă de trei ori după ce contoarele de expunere au fost pornite timp de 3 s; șase fotografii realizate în succesiune, monitorul pornit pentru 4 secunde și apoi oprit; ciclul repetat după oprirea măsurătorii expunerii.

Următoarele acțiuni pot reduce durata de viață a bateriei:

- Utilizarea monitorului
- Apăsarea pe jumătate butonul de eliberare a declanșatorului și menținerea apăsată
- Operațiuni repetate de focalizare automată
- Facetji fotografii NEF (RAW).
- Viteze scăzute ale declanșatorului
- Utilizarea modului de reducere a vibrațiilor (VR) cu obiective VR.

Pentru a utiliza la maximum capacitatea Bateriilor Nikon EN-EL3e:

- Păstrați curate contactele bateriei. Contactele murdare pot reduce performanța bateriei.
- Utilizați bateriile imediat după încărcare. Bateriile se descarcă dacă nu sunt utilizate.



# Index

Elementele de meniu și opțiunile de pe monitorul camerei sunt afișate cu caractere îngroșate.

## Simboluri

**Switch** (Comutator), 196  
**☑** (modul automat), 34  
**☑** (modul automat (bliț oprit)), 34  
**☑** (Portret), 41  
**☑** (Peisaj), 41  
**☑** (Primplan), 42  
**☑** (Sporturi), 42  
**☑** (Portret noapte), 42  
**P** (Auto programat), 80  
**S** (Prioritate diafragmă automată), 81  
**A** (Prioritate diafragmă automată), 82  
**M** (Manual), 83  
**☑** (program flexibil), 80  
**☑** (Cadru unic), 64  
**☑** (Viteză scăzută continuă), 64, 65, 182  
**☑** (Viteză înaltă continuă), 64, 65  
**☑** (Autodeclanșator), 66, 179  
**☑** (Telecomanda), 68  
**☑** (Vizualizare în timp real), 43  
**☑** (matrice), 87  
**☑** (central-evaluativă), 87  
**☑** (punct), 87  
**☑** (indicator bliț pregătit), 9, 40  
**☑** (Blocare FV), 198  
**☑** (Indicator bracketing), 191, 193, 92  
**☑** (Balans de alb), 95  
**☑** (Bracketing balans de alb), 191  
**PRE** (Presetare manuală), 100  
**☑** (Compensare expunere), 90  
**☑** (Compensare bliț), 91  
**☑** (Indicator „Clock not set” (Ceas nesetat), 28  
**☑** (indicator „Bip”), 180  
**A**  
Accesorii, 239  
**Active D-Lighting** (D-lighting activ), 119  
**Active folder** (Folder activ), 169  
Acumulator, 23  
Adaptor CA, 239  
AE-L, 88  
**AE-L**, 200  
**AE-L/AF-L for MB-D80** (AE-L/AF-L pentru MB-D80), 176  
AF, 54–56  
**AF point illumination** (Iluminare punct AF), 175  
**AF-area mode** (Mod zonă AF), 173  
Afișaj de expunere electronică analogică, 84  
Afișare setări rapide, 12  
Ajutor, 18, 21  
Albastru, 97  
Asistență AF, 38, 174, 231  
**Assign AE-L/AF-L Button** (Atribuire buton AE-L/AF-L), 200  
**Assign FUNC. Button** (Atribuire buton FUNC.), 197  
Ațașare  
obiectiv, 25  
**Auto bracketing set** (Setare bracketing automat), 191  
**ADL bracketing** (Bracketing ADL), 193  
**AE & flash** (AE și bliț), 191  
**AE only** (Numai AE), 191

**Flash only** (Numai bliț), 191  
**WB bracketing** (Bracketing WB), 191  
**Auto FP** (FP automat), 195  
**Auto image rotation** (Rotire automată a imaginii), 205  
**Auto meter-off delay** (Întârziere oprire auto măsurare), 179  
Auto programat, 80  
Autodeclanșator, 66  
**B**  
Balans de alb, 95, 191  
bracketing, 191  
presetare manuală, 95  
Baracketing  
balans de alb, 191  
Baterie, 22, 184, 208  
set, 184  
baterie, 34  
**Battery info** (Info baterie), 208  
**Beep** (Semnal sonor), 180  
Bliț, 40, 70, 71, 233  
compensare, 91  
control, 233, 265  
bliț i-TTL standard pentru SLR digital, 265  
i-TTL echilibrat pentru SLR digital, 265  
indicator pregătit, 198, 237  
modelare, 191  
prebliț monitor, 233  
rază, 266  
terminal sincronizare, 238  
viteză sincronizare, 185  
Blocare  
expunere, 88  
focalizare, 57  
Blocare FV, 198  
Bracketing, 92, 191, 193  
balans de alb, 191  
bliț, 92  
D-Lighting activ, 193  
expunere, 92  
Bracketing automat, 92, 191, 193  
Bracketing expunere, 92, 191, 195  
**Bracketing order** (Ordine bracketing), 195  
**Built-in AF-assist illuminator** (Dispozitiv iluminare asistentă AF încorporat), 174  
Bulb, 85  
Buton AE-L/AF-L, 88  
Buton de declanșare, 88  
apăsare până la jumătate, 88  
Buton declanșare, 57, 179  
apăsare până la jumătate, 38  
Buton eliberare declanșator, 38, 39  
apăsare până la jumătate, 38  
Buton Fn, 197, 198  
Buton previzualizare profunzime câmp, 82, 191  
Butonul **AE-L/AF-L**, 200  
**C**  
Căblu audio-video, 146  
Căblu la distanță, 85, 241  
calendar, 136  
Camera Control Pro 2, 148, 240  
Capac  
pentru monitor, 17

Capac corp, 3, 25, 240  
card de memorie, 202  
Card memorie, 29, 242  
capacitate de, 262  
formatare, 30, 202  
Ceas, 27, 204  
baterie, 28, 204  
**Center focus point** (Punct de focalizare centru), 174  
**Center-weighted area** (Zonă central-evaluativă), 9, 178  
**CL mode shooting speed** (Viteză de fotografiere mod CL), 182  
**Clean image sensor** (Senzor curățare imagine), 244  
CLS, 233  
**Color balance** (Balans de culoare), 216  
**Color space** (Spațiu de culoare), 167  
**Adobe RGB**, 167  
**sRGB**, 167  
**Color temperature** (Temperatură culoare), 99  
Compensare expunere, 90, 177  
Computer, 148  
Comuta, 27  
Comutator A-M, 25  
Contacte CPU, 228  
control reglaj, 32  
**Customize command dials** (Selectoare de comandă personalizate), 201  
**D**  
Data și ora, 27, 204  
Date  
GPS, 133  
Date fotografie, 131  
Date fotografiere, 132  
Date generale, 134  
**Delete** (Ștergere), 162  
**All** (Toate), 162  
**Select date** (Selectare dată), 162  
**Selected** (Selectat), 162  
Diafragmă, 79  
maximă, 60  
minim, 26  
minimă, 78  
Dimensiune, 63  
Dioptru, 32, 239  
**Display mode** (Mod afișare), 163  
Distanță focală, 228  
**Distortion control** (Control distorsiune), 222  
**D-Lighting**, 212  
DPOF, 150, 153, 157, 274  
**E**  
**Easy exposure compensation** (Compensare expunere simplă), 177  
Ecran focalizare, 267  
**EV steps for exposure cntrl.** (Pași EV pentru cntr. expunerii), 177  
Evidențieri, 131, 163  
**Exposure delay mode** (Mod întârziere expunere), 183  
Expunere, 79, 88, 90  
program, 263  
Expunerea îndelungată cu telecomanda, 85

## F

**File number sequence** (Secvență număr fișier), 182  
Filme, 50  
**Filter effects** (Efecte filtru), 215  
**Blue intensifier** (Intensificator albastru), 215  
**Cross screen** (Ecran transversal), 215  
**Green intensifier** (Intensificator verde), 215  
**Red intensifier** (Intensificator roșu), 215  
**Skylight** (Lumină naturală), 215  
**Warm filter** (Filtru cald), 215  
**Fine tune optimal exposure** (Reglare fină expunere optimă), 178  
**Firmware version** (Versiune firmware), 208  
**Fisheye** (Ochi de pește), 222  
Fișier imagine, 274  
**Flash cntnl for built-in flash** (Control bliț pentru bliț încorporat), 185  
**Commander mode** (Mod preluare comandă), 188  
**Manual** (Manual), 187  
**Repeating flash** (Declanșare repetată bliț), 187  
**Flash shutter speed** (Viteză declanșator bliț), 185  
**Flash Warning** (Avertisment bliț), 183  
Focalizare, 54, 57, 59  
cu punct, 173, 174  
focalizare automată, 54, 55, 57  
Focalizare manuală, 59  
punct, 57  
stabilirea electronică a distanței, 60, 229  
Focalizare automată, 54, 55, 57  
Focalizare cu punct, 54  
Focalizare manuală, 45, 59  
Focalizarea, 54  
Focus, 55  
mod  
AF cu servomecanism continuu, 54  
**Focus point wrap-around** (Înconjurare punct de focalizare), 175  
Format comandă imprimare digitală, 150, 153, 157, 274  
**Format memory card** (Formatare card de memorie), 202  
Formatare, 30, 202

## G

Galben chihlimbar, 97, 216  
GPS, 124, 133, 241  
conectare, 124

**GPS**, 124

## H

H (Sensibilitate), 74  
HD, 147, 203, 274  
HDMI, 147, 203, 274  
HDMI, 203  
**Hide image** (Ascundere imagine), 162  
**High ISO NR** (NR ISO ridicat), 168  
Histogramă, 130, 163  
Histogramă RGB, 130

## I

Iluminare de fundal, 8, 183  
**Image comment** (Comentariu imagine), 205

**Image Dust Off ref photo** (Foto ref reducerea prafului de pe imagine), 206  
**Image overlay** (Suprapunere imagine), 218  
**Image quality** (Calitate imagine), 62  
**Image review** (Redare imagine), 163  
**Image size** (Dimensiune imagine), 63  
Imprimare, 150  
Index montare, 25  
**Index print** (Imprimare index), 156  
Indicator  
focalizare, 38, 57, 60  
Indicator focalizat, 38, 57, 60  
Indicator plan focal, 60  
Informații, 129, 163  
redare, 129  
Informații fișier, 129  
Informații fotografii, 129, 163  
**ISO display and adjustment** (Afișare și reglare ISO), 181  
**ISO sensitivity** (Sensibilitate ISO), 74  
**ISO sensitivity auto control** (Control automat sensibilitate ISO), 166  
**Maximum sensitivity** (Sensibilitate maximă), 166  
**Minimum shutter speed** (Viteză minimă declanșator), 166  
**ISO sensitivity settings** (Setări de sensibilitate ISO), 166  
i-TTL, 188, 233, 265

## Î

Încărcarea  
bateriei, 22  
Înlăturare  
obiectiv, 26

## J

JPEG, 61, 62  
JPEG de bază, 62  
JPEG fin, 62

## L

L (Dimensiune imagine), 63  
L (dimensiune imagine), 36  
L (Sensibilitate), 74  
**Language** (Limbă), 27, 204  
LCD, 8, 183, 202

**LCD brightness** (Luminozitate LCD), 202

**LCD illumination** (Iluminare LCD), 183  
Live view (Vizualizare în timp real), 50

**Live view autofocus** (Focalizare automată vizualizare în timp real), 176

**Face priority** (Prioritate față), 176  
**Normal area** (Zonă normală), 176

**Wide area** (Zonă largă), 176

**Lock mirror up for cleaning** (Blocare oglindă sus pentru curățare), 246

**Long exp.NR** (NR expunere lungă), 167  
Lumină rapidă, 233

## M

M (Dimensiune imagine), 63  
Magenta, 97, 216  
**Manage Picture Control** (Gestionare control de imagine), 113  
Manual, 45, 83  
Manuală, 59  
Matrice, 87  
Măsurare  
central-evaluativă, 87  
expunere, 178  
matrice, 87  
Măsurare automată oprită, 35, 179  
Măsurarea matricei de culoare 3D II, 87

MB-D80, 184, 208, 239

**MB-D80 battery type** (Tip baterie

MB-D80), 184  
Memorie intermediară, 38  
Memorie tampon, 64  
Meniu fotografiere, 165  
Meniu setare, 202  
Miniatură, 135  
Mired, 98  
Mod  
bliț, 71, 185  
expunere, 78  
auto programat, 80  
manual, 83  
prioritate declanșare automată, 81  
prioritate diafragmă automată, 82  
focalizare, 54  
AF cu un singur servomecanism, 54  
Selectare automată, 54  
selector, 54  
Selecție automată, 36

Mod funcționare, 64  
autodeclanșator, 66  
cadru unic, 64  
continuu, 64, 65  
viteză rapidă, 64  
viteză redusă, 64, 65, 182  
viteză ridicată, 65  
telecomandă întârziată, 68  
telecomandă reacție rapidă, 68

Mod suprafață AF

Zonă automată, 36

Mod zonă AF, 57, 173

Punct unic, 56, 173

Suprafață automată, 173

Urmărire 3D (11 puncte), 56, 173

zonă dinamică, 56, 173

**Modeling flash** (Bliț de modelare), 191

Monitor, 5, 43, 128, 202

**Monitor off delay** (Întârziere oprire monitor), 180

**Monochrome** (Monocrom), 214

**Black-and-white** (Alb-negru), 214

**Cyanotype** (Filtru cian), 214

**Sepia**, 214

Montare obiectiv, 3, 60

**Movie settings** (Setări film), 170

**Quality** (Calitate), 170

**Sound** (Sunet), 170

**Multiple exposure** (Expunere multiplă), 121

**MY MENU** (MENIUL MEU), 224

**Add items** (Adăugare elemente), 225

**Rank items** (Adăugare elemente), 226

**Remove items** (Ștergere elemente), 225

225

## N

NEF, 62

NEF (RAW), 62, 148, 220

**NEF (RAW) processing** (Procesare

NEF (RAW), 220

Nikon Transfer, 148, 149

**No memory card?** (Absentă card de

memorie?), 201

Normal JPEG, 62

Normal JPEG (JPEG Normal), 36

Număr f, 82, 228

## O

Obiectiv, 25, 26, 228

capac, parte posterioară, 25

compatibil, 228

- comutator mod focalizare, 25
- Comutator VR, 25
- CPU, 26, 229
- Index montare, 25
- inel focalizare, 25
- non-CPU, 230
- obiectiv, 25
- Tipul D, 228
- Tipul G, 228
- Obiective CPU, 26, 229
- Oglindă, 4, 246
  - blocare sus pentru curățare, 246
- OK button (shooting mode)** (Buton OK (mod fotografiere)), 196
- Optional flash** (Bliț optional), 185
- Opțiuni de control fotografie, 108
- Ora de vară, 27, 204
- P**
- Panou de control, 7
- PictBridge, 150, 274
- Pictmotion** (Imagine în mișcare), 141
- Playback folder** (Redare folder), 162
- Preset Manual** (Presetare manuală), 100
- Print (DPOF)** (Imprimare (DPOF)), 153
- Border** (Border), 155
- Page size** (Dimensiune pagină), 155
- Start printing** (Start imprimare), 155
- Time stamp** (Amprentă moment), 155
- Print select** (Imprimare selectare), 153
- Border** (Margine), 155
- Page size** (Dimensiune pagină), 155
- Start printing** (Start imprimare), 155
- Time stamp** (Amprentă moment), 155
- Print set (DPOF)** (Setare imprimare (DPOF)), 150
- Prioritate declanșare automată, 81
- Prioritate diafragmă automată, 82
- Profunzimea câmpului, 82
- Program flexibil, 80
- Protejarea fotografiilor, 139
- Punct, 87
  - focalizare, 175
- Punct de măsurare, 87
- Punct unic, 56, 173
- Q**
- Quick retouch** (Retușare rapidă), 221
- R**
- Recent settings** (Setări recente), 224
- Redare, 48, 128
  - cadru întreg, 128
  - calendar, 136
  - folder, 162
  - Imagine în mișcare, 141
  - informații, 163
  - miniatură, 135
  - prezentare diapozitive, 143
  - redare, 160
- Red-eye correction** (Corecție ochi roșii), 212
- Reducere ochi roșii, 71
- Reducerea vibrațiilor, 26
- Reimplicitizare, 172
- Reinițializare, 75, 260
- Reinițializare cu două butoane, 75
- Remote on duration** (Durată activare telecomandă), 180
- Reset custom settings** (Resetare setări personalizate), 172
- Reverse indicators** (Inversare indicatori), 201
- RGB, 130, 167
- Rotate tall** (Rotire pe înălțime), 163
- S**
- Ș (Dimensiune imagine), 63
- Scala distanță focală, 25
- Screen tips** (Sfaturi ecran), 182
- Selector
  - mod focalizare, 59
- Self-timer** (Autodeclanșator), 179
- Sensibilitate, 74, 166
- Sensibilitate ISO, 74, 166
- Senzor RGB cu 420 de segmente, 87
- Serie, 122
- Set
  - baterii, 208, 239
- Set Picture Control** (Setare opțiune de control a imaginii), 109
  - Landscape** (Peisaj), 109
  - Monochrome** (Monocrom), 109
  - Filter effects** (Efecte filtru), 111, 112
    - Toning** (Nuanțare), 111, 112
    - Neutral** (Neutrul), 109
    - Portrait** (Portret), 109
    - Standard**, 109
    - Vivid** (Intens), 109
- Setări implicite, 75, 172, 260
- restabilire, 75, 172
- Setări personalizate, 171
- Shooting info display** (Afișare info fotografiere), 10, 183
- Shutter-release button AE-L** (Buton declanșare AE-L), 179
- Side-by-side comparison** (Buton eliberare declanșator AE-L), 223
- Sincronizare lentă, 71
- Sincronizare perdea frontală, 71
- Sincronizare perdea posterioară, 71
- Sistem de iluminare creativă, 233
- Slide show** (Diapozitive), 143
  - Frame interval** (Interval între cadre), 143
- Small picture** (Imagine mică), 216
- Straighten** (Îndreptare), 221
- Suprafață automată, 173
- Ș**
- Ștergere, 49, 140, 162
  - imaginea curentă, 49
  - imagini selectate, 162
  - toate imaginile, 162
- Ștergere
  - imaginii curente, 140
- T**
- Telecomanda, 64, 68, 241
- Televizor, 146
- Transfocare
  - la redare, 138
- Trim** (Decupare), 213
- U**
- Unghi fotografie, 228
- Urmărire
  - focalizare, 56, 173
  - 3D, 56, 173
- Urmărire 3D, 173
- USB, 149, 151
  - cablu, 149, 151
- UTC, 27, 124, 133
- V**
- Verde, 97
- Versiune DCF 2.0, 167, 274
- Versiune Exif 2.21, 274
- Versiunea Exif 2.21, 167
- Video, 146, 203
  - cablu, 146
  - mod, 203
- Video mode** (Mod video), 203
- Viewfinder grid display** (Afișare grilă vizor), 181
- Viewfinder warning display** (Afișare avertisment vizor), 181
- ViewNX, 148
- Vizor, 9, 32, 66, 267
  - capac ocular, 17, 66
  - capac suport pentru ochi, 66
  - Focalizare, 59
  - Focus, 32
  - suport ocular, 66
  - suport pentru ochi, 32, 66
- Vizualizare în timp real, 176
- W**
- WB, 95, 191
- White balance** (Balans de alb), 95
  - Auto** (Automat), 95
  - Choose color temp.** (Alegere temp. culoare), 95, 99
  - Cloudy** (Noros), 95
  - Direct sunlight** (Lumina directă), 95
  - Flash** (Bliț), 95
  - Fluorescent**, 95
  - Incandescent**, 95
  - Preset manual** (Presetare manuală), 95, 100
  - Shade** (Umbră), 95
- World time** (Oră universală), 27, 204
- Date and time** (Data și ora), 27, 204
- Date format** (Format dată), 28, 204
- Daylight saving time** (Timp economisire lumină zi), 27, 204
- Time zone** (Fus orar), 27, 204
- Z**
- Zonă automată, 36
- zonă dinamică, 56, 173



# **Nikon**

Acest manual nu poate fi reprodus sub nicio formă, în întregime sau pe părți fără autorizație scrisă din partea NIKON CORPORATION (excepție făcând citarea critică în articole sau recenzii).

**NIKON CORPORATION**

Fuji Bldg., 2-3 Marunouchi 3-chome,  
Chiyoda-ku, Tokyo 100-8331, Japan

© 2008 Nikon Corporation



Imprimat în Europa  
SB8H01(Y5)  
6MB030Y5-01